

ISSN 0131-2596

# охота

и охотничье хозяйство

9

2001







# Желание и реальность

## О праве человека на лишение жизни животных

Концептуальные основы

### Преамбула

Прежде чем приступить к обсуждению деликатной и болезненной проблемы «человек — животные», необходимы существенные оговорки. Первая — конечность жизни, неизбежность смерти. Банальная истина, которую почти никто не решается без оговорки применить к себе. С позиций экологии смерть организмов — обязательное звено в биологическом круговороте вещества и энергии. Без смерти не было бы вечного движения и обновления жизни. Эколог не может рассматривать судьбы животных без признания и глубокого понимания сущности этого биологического события.

Да, жизнь можно продлить, и это весьма желательно с субъективной (отчасти и с общественной) точки зрения. Но конец всякой жизни все-таки неизбежен.

Вторая оговорка — почти все земные цивилизации основаны на постоянном убийстве домашних и диких животных. Мы — цивилизация хищников, мясоедов. Для удовлетворения опосредованного заказа общества, в формировании которого участвуют (и пользуются его плодами) даже самые гуманные его члены, ежегодно выращиваются и забиваются сотни миллионов домашних животных, включая, естественно, и птиц, отстреливается и отлаивывается огромное количество дичи и рыбы. Участники гуманных дискуссий, за исключением чистых вегетарианцев (по отношению к ним существует особая система аргументации), не имеют права забывать об этом обстоятельстве.

И все-таки забывают. Выступают в роли гуманистов — защитников животных, наслаждаясь в промежутках между дискуссиями разнообразными деликатесами из мяса и рыбы...

Общественные события последних десятилетий развиваются в неблагоприятном направлении. Грядущий глобальный экологический кризис становится реальностью, которую никто не осмелится оспаривать, различаются лишь его временные оценки. Под влиянием разнузданного телевидения быстро падает моральный уровень общества, цена человеческой жизни. Всюду мы видим кровь и насилие. В таких условиях мысли порядочной части общества устремляются к реальной, достижимой гуманности. Нельзя защитить человека? Но животные, безвинные животные, они-то почему и зачем должны страдать от человеческой жестокости?! Защита животных — вот он желанный выход гуманным чувствам человека!

*И сотворил Бог человека по образу Своему, по образу Божию сотворил его: мужчину и женщину сотворил их. И благословил их Бог, и сказал им Бог: плодитесь и размножайтесь, и наполняйте землю и обладайте ею, и владычествуйте над рыбами морскими (и над зверями), и над птицами небесными (и над всяким скотом, и над всею землею), и над всяким животным, пресмыкающимся по земле.*

*Библия. Первая книга Моисеева. БЫТИЕ*

*...Добро то, что служит сохранению и развитию жизни, зло есть то, что уничтожает жизнь или препятствует ей.  
А. Швейцер. Этика и жизнь. М.: Прогресс, 1973. С. 307.*

Есть прекрасный идеолог, зримо и эффектно подкрепляющий эти чувства, — великий гуманист А. Швейцер, провозгласивший право на жизнь всему живущему, начертавший на своем знамени лозунг благоговейного отношения к жизни. Есть сотни продолжателей его учения. И вот, чаще всего из искренних побуждений, из глубокой жалости к страдающим животным, но на чисто эмоциональной основе, без знания традиций, экологии, экономики и понимания истинных последствий своих поступков, люди начинают действовать.

### Крайние действия в защиту животных

Участники антитипных кампаний поджигают меховые магазины, преследуют на улицах людей, одетых в естественные меха, оскорбляют и унижают их, портя их одежду.

Противники охоты вообще требуют ее безусловного закрытия, готовы взять под полное покровительство всех охотничьих зверей и птиц, невзирая на их численность и роль в природохозяйственных сообществах, протестуют даже против великолепных традиционных охот — порфорской во Франции и гонной на лисиц в Англии.

Защитники диких и беспризорных собак в городах всячески мешают обоснованной регуляции их опасно высокой численности, предлагают дорогостоящие, особенно для нищей России, и — в конечном итоге — экологически и экономически неэффективные методы их стерилизации.

Потерявшие представление о дозволённом для порядочных людей скандинавские веганы (крайняя форма вегетарианцев) врываются на частные звероводческие фермы и «освобождают» тысячи содержащихся в шедах цветных норок, обрекая их на скорую гибель, а фермеров на разорение.

Возникают, становятся все более обычными личные «гуманные» трагедии. Сердобольная женщина спасает от гибели, подбирает беспризорную кошечку (собачку), выхаживает ее, вкладывает в нее душу, делая равноправным членом семьи. Когда у питомицы появляется потомство, не считает себя вправе отдать его в чужие руки. Или подбирает очередных жертв общественной черствости. Семья множится, растет. Множатся и протесты справедливо возмущенных соседей. Но женщину захлестывают псевдогуманные чувства, благополучие четвероногих питомцев становится для нее важнее благополучия соседей. В финале этого трагического пути — былая добрая женщина, ныне до предела обозленная и полная ненависти к «жестокому» человечеству, желающему гибели ее четвероногому семейству. А безнадзорные животные, повинувшись природным инстинктам, все продолжают размножаться. И сердобольные женщины, не ведая неминуемого трагического финала, все продолжают подбирать их на просторах городских джунглей...

И так повсюду, во многих сферах природопользования, во многих странах и городах, во многих человеческих семьях. Притом, что миллионы домашних животных продолжают уничтожаться на бойнях. Притом, что псевдогуманисты ничему не учатся, не знают поучительного опыта лет минувших и жизненного опыта других людей.

### Поучительный опыт прежних лет

А поучиться есть чему (вспомним лишь сравнительно недавнее прошлое). Бобры. В США, в конце 20-х годов прошлого столетия, после длительного запрета (на континенте их сохранилось не более 10 тыс.) численность этих удивительных зверей стала восстанавливаться. Ареал неуклонно расширялся, плотины бобров появились все на новых водоемах. Зоологи, охотоведы, люди, влюбленные в природу, радовались: бобр, жертва жестокого преследования в прошлом, возвращается! Возникли комитеты, общества по защите этих животных.

Звери, однако, повели себя довольно неожиданно. Их плотины возникали в самых неподходящих для человека местах и вызывали настоящие затопления. Под водой оказывались большие участки ценного строевого леса, пойменные луга, отрезки дорог. Звери нападали на сады и огороды, лишая их владельцев части урожая. Пора было принимать соответствующие меры,



снижающие ущерб, но действовала инерция. Никто не решался поднимать руку на чуть было не исчезнувшего зверя. Особенно энергично протестовали против отлова бобров дамские природоохранные общества. На континенте появилась, как ее называли сами американцы, серьезная «бобровая угроза».

Чем же все закончилось? Понадобились десятки лет для того, чтобы приучить общественное сознание к мысли: опасность для бобра как для биологического вида позади, есть основания считать его обычным промысловым зверем и вести регуляцию его численности (то есть научно обоснованный нормированный промысел) на общих принципах. Финал? Численность бобра в Северной Америке сейчас определяют в 5—9 миллионов (у нас — 250—300 тысяч) особей. Ежегодно трапперы получают 700—800 тысяч бобровых шкурок без ущерба для популяции этого зверя. Почти исчезли конфликты между бобром и человеком. При возникновении они легко разрешаются путем удаления вредящих зверей. Верх взяла не тактика слепой абсолютной охраны вида, а тактика охраны через разумное использование...

И еще одна, широко известная среди экологов, история: так называемая Кайбабская трагедия. В штате Аризона, в национальном заказнике Гранд-Каньон площадью около 400 тысяч гектаров, занимались скотоводством. Но вот в нем появились чернохвостые олени, охота на которых была запрещена. Домашний скот и олени выпасались в одних и тех же угодьях. С ростом численности оленей увеличивался суммарный пресс животных на растительность заказника. Стали разрушаться почвы, возникли эрозийные процессы. Но трогать оленей не разрешали, руководствуясь гуманными соображениями. В конечном итоге их стало более 30 тысяч! Разразился экологический кризис местных масштабов, были разрушены коренные экосистемы, пострадали сельское, лесное, охотничье хозяйства. Олени вырождались, гибли от болезней и бескормицы, страдал домашний скот. На решение рукотворной проблемы понадобилось 30 лет. Лишь в 1955 году поголовье оленей снизили более чем в два раза, открыли регулярную охоту на них и постепенно привели численность домашних и диких животных в соответствие с кормовой емкостью угодий. Проблема была решена. Но ценой больших многолетних и абсолютно не обязательных потерь (кстати, сейчас в США около 35 млн «белохвостиков» и «чернохвостиков», гораздо больше, чем за всю историю страны. На них энергично охотятся, добывая миллионы животных, но определенные проблемы, как мы увидим ниже, такая сверхчисленность все же создает)...

Итак, необходимость вмешательства человека во взаимодействие природы и общества несомненна. Не будем пока говорить о промысле (охоте), назовем его (вмешательство) регуляцией. Ис-

кусственной РЕГУЛЯЦИЕЙ. И запомним это слово. В наше время оно становится знаменем разумного участия человека в процессах, возникающих в природно-хозяйственных системах, лишенных возможностей полной естественной саморегуляции...

Каковы же возможности общества удовлетворить требования последователей А. Швейцера и уменьшить масштабы истребления и мучения животных, опираясь на благоговейное отношение ко всякой жизни?

## Животноводство

Начнем наш анализ с наиболее болезненной части проблемы, с отношения к сельскохозяйственным животным. Здесь наша совесть, наши гуманные чувства оказываются задетыми наиболее сильно. Мы не просто лишаем жизни сотни миллионов млекопитающих и птиц. Мы предаем животных, вверившихся человеку, получающих корм из его рук, часто прирученных им и доверяющих ему. Виден ли какой-либо просвет в этой глухой стене? На наш взгляд, нет. Отказ от выращивания и забоя домашних животных означает коренной пересмотр трофической парадигмы, которой ныне руководствуется человечество, колоссальные перемены в сельскохозяйственном производстве, затрагивающие жизненные интересы огромного числа людей, неисчислимы экономические потери. Человечество не готово к этой революции, затрагивающей основы образа жизни почти всех людей. Не воодушевит нас и пример Индии, где дороги переполнены мешающими всем голодными коровами...

Но, быть может, существуют объективные причины, которые постепенно заставят нас отказаться от услуг животноводства? Ведь как известно экологам, растительноядные животные находятся на второй ступени трофической пирамиды, при формировании их биомассы теряется в среднем 90 процентов энергии первого трофического уровня. Не выгоднее ли людям использовать теряемую биомассу непосредственно в пищу, чем скармливать ее домашним животным?

Таким вопросом задались в начале 60-х годов известные бельгийские ученые, авторы прекрасной книги «Биосфера и место человека в ней», А. Дювиньо и М. Танг. Они много размышляли о будущем человечества и, в связи с возникшими трудностями в обеспечении пищи всех людей, их внимание привлекла такая пищевая «рокировка». Более того: они не исключали, что в будущем, быть может, придется избавиться от садов, чайных плантаций, виноградников, отдав занимаемые ими земли под выращивание пищевого зерна.

Но, усомнились ученые, «так ли уже легко откажутся цивилизованные люди от сокровищ, предлагаемых им садоводством, от всевозможных плодов и овощей? Отвернутся ли они по доброй воле от своих гастрономических утех,

изобилия мяса, рыбы или различных ракообразных? Если, как часто говорят, биштекс определяет высоту нашей цивилизации, то приветливый прием менее утонченных и даже синтетических продуктов весьма сомнителен».

В рассуждениях уважаемых экологов, дабавим мы, есть существенный изъян. Многие домашние растительноядные животные не являются пищевыми конкурентами человека. Они трансформируют огромную первичную продукцию лугов и пастбищ, не потребляемую человеком, в мясо, молоко, шкуры, шерсть, совершенно не ущемляя наши интересы. Северные олени превращают в полезный для человека продукт колоссальную биомассу тундровых ягельников и кустарничков, верблюды «перерабатывают» пустынные суккуленты, мохнатые якутские лошади — добывают из-под снега скудные северные злаки... Все эти корма «пропадают» в природе, и только жизнедеятельность домашних животных превращает их в нашу пищу и одежду. Нет, покушение на них явно не оправдано...

Разводя домашних животных, нельзя, однако, забывать об их возможном отрицательном влиянии на растительность и почвы. Опасна избыточная численность этих животных, превышающая кормовую емкость угодий. Необходима своевременная и адекватная РЕГУЛЯЦИЯ поголовья домашнего скота, в том числе и путем забоя животных...

## Пушное звероводство

Большую специфику имеет такая отрасль сельского хозяйства, как **пушное звероводство**. В данном случае человек производит некоторые виды зверей ради получения пушнины, и это занятие можно было бы считать обязательным, если бы не некоторые соображения социального и эколого-экономического свойства. Прежде всего — повторим только что приведенные доводы — растительноядные пушные звери «трансформируют» — на этот раз в пушнину, но и в мясо также — не потребляемые человеком виды растений (зерно и овощи могут являться добавкой к их основному рациону). Хищники в значительной мере выращиваются на мясных и рыбных отходах, некондиционных, низкосортных рыбе и мясе, что повышает общую эффективность животноводства и рыбного хозяйства. Это одна группа доводов в пользу существования пушного звероводства. Но существует и другая.

В России в 30—40-х годах ресурсы охотничьих животных и рыбы в северных отдаленных регионах освоились очень слабо, а население этих регионов, в основном коренное, национальное, чрезвычайно нуждалось в дополнительных источниках заработка. Была сделана ставка на создание небольших семейных звероферм, существовавших на местных кормах и улучшающих экономическое положение регионов с коренным населением. Такая потребность имеется и в настоящее время.

При дефиците рабочих мест во многих сельских и пригородных районах России клеточное звероводство обеспечивает занятость части населения.

Кроме того, пушное звероводство создало научные и технологические основы для содержания в клеточных условиях различных видов млекопитающих. Этот опыт используется и может быть использован более широко для сохранения в неволе редких видов животных. Некоторые редкие животные содержатся с применением этого опыта только в зоосадах и зоопарках, что предупреждает их полное исчезновение. Следовательно, клеточное звероводство в какой-то мере является полигоном для выработки методов сохранения биоразнообразия. А это актуальная проблема!

Возможно, некоторые звероводы в поисках путей сокращения себестоимости продукции переусердствовали с упрощением условий содержания и рационов зверей, разводимых в зверохозяйствах и на зверофермах. Следует пересмотреть требования к разведению пушных зверей для некоторой их гуманизации.

## Охотничье хозяйство

Об охотничьем хозяйстве, о праве человека охотиться писалось и пишется очень много, эта древнейшая сфера человеческой деятельности является предметом бескомпромиссных и ожесточенных споров. Около четверти века назад мне пришлось написать книжку «Охота и охрана природы» (Издательство «Физкультура и спорт», 1977), в которой подробно излагались все природоохранные аспекты охоты. С тех пор фактология спора изменилась не очень сильно. Повторяются одни и те же упреки в бессердечии охотников и получения ими удовольствия от убийства диких зверей и птиц. И ни малейшего желанья (экологического умения) взглянуть на проблему более объективно, со стороны, учитывая место и роль охотничьих животных в современных природохозяйственных системах. Очень важная часть истины заключается в следующем: люди поставлены перед необходимостью РЕГУЛИРОВАТЬ численность и распределение некоторых видов зверей и птиц. Охота же во многих случаях — наиболее рациональная форма регуляции.

За примерами — в Северную Америку. Российское охотничье хозяйство, запущенное, забытое богом и правительством, утратившее былые достоинства, не может быть использовано сейчас для поисков действенных аргументов. В США, где благодатный климат и плодородные почвы, охотничьи угодья обладают очень высокой биологической продуктивностью. Уцелели описания первооткрывателей этой страны, из которых прекрасно видно небывалое обилие дичи и рыбы в период ее колонизации белыми переселенцами. Затем последовали десятилетия хищнического промысла, разграбления

природы, которые резко уменьшили богатство животного мира континента. Многие звери и птицы (бизон, бобр, волк, дикая индейка и пр.) были близки к полному уничтожению. С 20—30-х годов XX века наступил охотничий ренессанс. Временные запреты добычи, широкое расселение, мелиорация охотничьих угодий, помощь диким зверям и птицам в минуты бедствий, превосходные научные охотоведческие исследования и программы, тщательно продуманная и контролируемая система охоты, общественные признание и поддержка — все это постепенно давало результаты. Вот некоторые цифры.

В 1996 году в стране было около 17 млн охотников. Стоимость их снаряжения, изготовленного в этом году предприятиями США, составила почти 21 млрд долларов, а «экономический толчок» промышленности, связанный с этим производством, — 61 млрд долларов. Численность многих видов зверей и птиц — это видно на приведенных выше примерах с бобром и оленем — достигла высочайшего уровня. Стоимость добываемой охотниками продукции определяется сотнями миллионов долларов.

Как относятся к охоте и охотникам в стране? Опрос, проведенный в 1996 году, показал: горячо одобряют 40 %, умеренно одобряют — 33 %, нейтральны — 5 %, умеренно осуждают — 11 % и столько же относятся явно враждебно. 73 процента сторонников — это очень много. Но и о 22 процентах противников не следует забывать. Они добиваются местных запретов на те или иные охоты, препятствуют адекватной регуляции поголовья охотничьих животных под традиционными псевдогуманистическими лозунгами.

Оборотная сторона этой «природоохранной деятельности» — чрезмерное обилие некоторых охотничьих зверей и птиц в местах проживания и хозяйственной деятельности человека и причиняемые ими беспокойства. Черные медведи поселяются близ ферм и ранчо и наведываются в них за кормом. Гуси и казарки выщипывают на больших площадях озимые хлеба. Повсюду крутятся беспокойные еноты и енотовицы, скунсы, отнюдь не облагораживая сельские ландшафты. Олени, белохвостые и чернохвостые, обильны почти повсеместно, наносят ущерб садам, зеленым насаждениям. Езда на автомашинах по этим «райским местам» опасна и для водителей и для животных, тысячами гибнущих под колесами автотранспорта.

Дотошные американцы, конечно же, изучили формы хозяйственного ущерба, наносимого охотничьими животными, и дали его экономическую оценку. В 1997 году ущерб, нанесенный 22 видами охотничьих зверей и птиц, составил ни много ни мало 1 млрд 293 млн долларов, причем на белохвостого оленя приходится львиная доля этой суммы — свыше 1 млрд долларов (преимущественно вследствие гибели животных от столкновений с автотранспор-

том). Американцы вынуждены затрачивать на ликвидацию и предотвращение ущерба до 1,2 млн человеко-дней и 33 млн долларов ежегодно.

Ставит ли это под сомнение экономическую эффективность американской охоты? — Ни в коей мере. Только федеральные и штатные налоги на производство товаров для охоты превышают 3 млрд долларов.

Какие же предварительные выводы может подсказать нам опыт США? Первый — охота в этой стране, несомненно, относится к числу национальных приоритетов и пользуется поддержкой большинства населения. Второй — охота имеет чрезвычайно большое экономическое значение, в ее сфере обрабатываются финансовые средства, превышающие весь годовой бюджет России. Третий — охота имеет существенное социальное значение, она обеспечивает рабочими местами 705 тысяч американцев. Четвертый — охота незаменима в качестве средства регуляции численности и размещения охотничьих животных. Пятый (и очень важный) — интенсивное охотничье использование популяций многих видов зверей и птиц не приводит к их сокращению и подрыву воспроизводства, их размеры находятся на очень высоком уровне и в некоторых случаях продолжают увеличиваться.

Что можно сказать о гуманных аспектах американской охоты? Она существует при очевидном противоборстве с антиохотничьими обществами, которые, как известно, в этой стране довольно многочисленны. Усилия их в большинстве случаев оказываются тщетными, привязанность большинства американцев к этому «негуманному» занятию растет. Можно даже утверждать, что без противодействия мнимых природоохранителей необходимый регулирующий эффект охоты был бы выше; сердобольные деятели подчас мешают регулировать «лишних» зверей и птиц, содержать численность их на уровне, который позволяет емкости угодий. Этим самым способствуют росту хозяйственного ущерба и деградации популяций животных...

Конечно, сказанное не означает, что у охоты нет отрицательных сторон. Многие зависят от людей, которые занимают ею. И в США, и в других странах есть люди, которые примкнули к охотникам ради удовлетворения своих корыстных интересов и низменных инстинктов. Таких меньшинство, но они, повторяю, есть. Из них в первую очередь полнятся ряды браконьеров. Они до глубокой старости остаются типичными хищниками, стремящимися лишь к получению максимальной добычи. Что ж, регулирующая функция охоты должна распространиться и на таких корыстных попутчиков. Общества, коллективы охотников могут задействовать механизмы саморегуляции, избавляющие их от «ненастоящих охотников».

**В. ДЭЖКИН**

Окончание см. в № 10, 2001





# К центру Азии



Местоположение озера Торе-Холь

Фото автора

## А. САВЧЕНКО

В самих словосочетаниях, таких как «крыша мира», «пуп Земли», «тропик Рака», «Экваториальные широты» и других им подобных, уже кроется таинственность и значимость. Неслучайно один из самых известных путешественников нашего столетия Карло Маури писал: «...путешествуя и совершая открытия, мы провозглашаем себя создателями окружающего мира. Упакованы и уложены в хорошо подогнанные рюкзаки самые необходимые вещи и принадлежности, которые в случае необходимости позволят перейти в автономный режим существования, обходясь без кулинарии, гастрономов, электричества и других достижений и благ современной цивилизации».

Наш путь лежит к сердцу Азии — в Туву, в страну не менее экзотическую и загадочную, чем Непал или Египет.

## СЕРЕДИНА ЛЕТА

Июль — это, пожалуй, то самое время, когда из душного и прогретого до последнего камня города хочется непременно куда-нибудь сбежать к речной прохладе. Окунуться с головой, лечь на воду и, наслаждаясь прелестями лета, плыть и плыть. А вечером смотреть на скачущие языки пламени мирно потрескивающего костра и не думать о проблемах большого города.

Полной грудью вдыхать густой, настоящий на запахах трав, воздух. Небольшими глотками, не торопясь, отпивать чай с особым привкусом дымка, который при всей сноровке не получишь на газовой плите, и чувствовать, как потаенные силы природы убаюкивают и наполняют тебя новым зарядом бодрости и свежести.

Сибирская природа уже, наверное, проявляется в том, что днем хочется палящей жары, а вечером, и тем более, ночью — прохлады. Отсюда и тяга к русской бане-парилке.

Особенно ярко этот контраст выражен в Центральной Азии. Палящие лучи полуденного солнца в сочетании с безоблачной погодой несут телу блаженство и загар, не уступающий средиземноморскому. Но как только светило пойдет к закату, живительная прохлада подарит вам ни с чем не сравнимое очарование июльской ночи.

Жизнь, замирающая в дневное время, снова набирает силу и струится новыми звуками и красками. Особенно сильное впечатление производят предзакатные часы. Косые длинные тени подчеркивают причудливые очертания форм рельефа, а отсутствие испарения и прозрачность воздуха делают вас необычайно дальновзорким, и, к своему удивлению, вы вдруг замечаете эти внутренние метаморфозы и дивитесь ими.

Еще Н. Пржевальский отмечал, что

если вы по-настоящему хотите увидеть звездное небо, вам непременно следует побывать в самом сердце Азии. Глядя в ночное небо, вы словно заново открываете мир. Если в темно-молочном небе города вы видите отдельные, чаще только самые яркие звезды, то здесь их великое множество — мириады. Свет их также совсем иной — не блеклый, как от времени выцветшие голубые глаза, а яркий, слегка мерцающий, словно бриллианты, рассыпанные по черному бархату.

Не меньшее впечатление производит и птичье население водоемов аридной зоны. Черные с отливом бакланы, ярко расцвеченные огари и пеганки, грациозные шилоклювки, суетные морские зуйки, а на грязевых отмелях многочисленные стаи песочников, которые уже устремились в обратный путь, покидая места гнездовых в тундрах Сибири. В сумерках можно услышать приглушенный гогот гусей, но в это время они еще не выдают себя откровенным присутствием. Это случится позже, когда молодые и линные птицы поднимутся на крыло и потянутся вереницами и косяками к югу.

## «СНЯТСЯ ЛЮДЯМ ИНОГДА ГОЛУБЫЕ ГОРОДА...»

Еще не так давно в окрестностях аэропорта города Кызыла в эту пору вырастали настоящие палаточные го-





родки. Из самых отдаленных уголков тогда еще необъятной родины съезжались люди, которых местные жители называли туристами. На самом же деле вся эта публика была настолько различной и разношерстной, что это определение вряд ли можно считать точным. Зачастую это были семейные пары, или соседи по лестничной площадке, или люди одного отдела какого-нибудь конструкторского бюро, волей случая оказавшиеся в этих местах. А попав однажды, они заболели этим краем и снова откладывали деньги, только теперь уже целенаправленно, чтобы вновь очутиться здесь во власти этой дикой и еще во многом девственной природы.

Из-за нелетной погоды в окрестностях аэропорта собирались тысячи людей, а палаточные городки жили неделями, горели в сумерках короткой июльской ночи маяки костров и великие разговоры под переборы гитар и мелодии походных песен:

*Вместо домов у людей в этом городе небо,  
Руки любимых у них вместо квартир,*

*Я никогда, никогда в этом городе не был,  
Я все ищу, но никак мне его не найти.*

## СТРАНА ПО ИМЕНИ ТУВА

Что же такое Тува и почему она так манит, так притягивает людей? Это горы, леса или пустыни? Это ни то и ни другое, это все, вместе взятое!

Вряд ли еще на земле найдется уголок, где за один день, пользуясь лишь автомобилем, можно сразу побывать как минимум в четырех природных зонах. Неслучайно еще со времен Палласа и зоологи, и ботаники стремились попасть сюда.

Попытки современной цивилизации развивать хозяйство, не считаясь с законами природы и местными традициями, далеко не всегда оборачивались благодеяниями для местных жителей. Пастбищное разведение крупного рогатого скота, выкашивание тростников по берегам озер, рубки лесов на склонах гор, перепахивание целинных степей так и зияют «шрамами» непродуманной хозяйственной деятельности.

Но, к счастью, за исключением западных и центральных районов республики, здесь нет крупных промышленных и сельскохозяйственных объектов. Уникальная природа этих мест сохранилась почти в первозданном виде.

Восточная Тува — это истоки Енисея, где воду можно пить, просто зачерпнув ее в пригоршню, где без особых усилий, тут же, практически не отходя от костра, вы можете поймать десяток черно-спинных, отливающих фиолетовым цветом хариусов, руки от которых пахнут такой свежестью и таким тонким ароматом, что невольно вдыхаешь его многократно, поднося ладони к самому лицу. Неслучайно называют краем тысячи озер Тоджу. Возможность увидеть их собственными глазами и побывать в сибирской Швейцарии всегда привлекала самых изысканных и требовательных туристов.

Центральная Тува — это степи и соленые озера. Мелкие и небольшие по размерам — Чедер, Сватиково — они на всю Россию славятся своими лечебными свойствами. Более крупные, такие как Хадын (солончатое) или Ча-



Мородунка, отдыхающая в зелени ручья. Этот куличок от всех остальных наших улиток отличается заметно изогнутым кверху клювом



гытай (пресное), по красоте и живописности мест не уступят прославленному курорту мира. Что же касается экологической привлекательности, то, несмотря на отсутствие каких-либо целевых мероприятий, вода и общий природный фон этих мест остаются самыми чистыми на планете.

Юг, хотя и относится к зоне пустынных степей, на отдельных участках выглядит как настоящая пустыня, с песком и величественными барханами и грядками. Но, что интересно, именно здесь, среди янтарных песков массива Борэк-Дэл, протянувшихся более чем на 20 км, раскинулось пресное озеро Торе-Холь — один из самых живописных и в общем-то безлюдных водоемов Южной Сибири.

## ГУСИНЫЙ РАЙ

Впервые на оз. Торе-Холь в составе зоологической экспедиции я оказался в 1980 г. С той поры уже прошло более 20 лет, но увиденное до сих пор остается яркой и незабываемой картиной, как писали в старых охотничьих книгах, валового гусяного пролета.

В Туве встречается пять видов гусей, из них самые многочисленные в центральных районах — гусеник, в южных — серый гусь. Естественно, что на южном Торе-Холе преобладал серый гусь, но что самое удивительное, он не просто был многочислен, он абсолютно доминировал, заслонив собой даже мелких воробьиных птиц. Более 50 дней мы ложились спать и просыпались под нескончаемый гогот гусяных стай. Максимальная численность гусей была отмечена в начале октября. В эти дни на водоеме держалось не менее 10 тыс. этих птиц.

Захватывающее зрелище представляло возвращение их с кормежки или отлет. Огромные стаи по 200 и более особей следовали практически одна за

другой в течение полутора-двух часов. Когда гуси поднимались с озера, стаи, постепенно смыкаясь, образовывали многоярусные линии, опоясывающие горизонт в секторе их пролета.

С дальних полей гуси возвращались, как правило, на большой высоте, и их приближение скорее можно было уловить по голосу, чем увидеть. На подлете они начинали стремительно падать, напоминая токовой полет лесного дупеля. За несколько десятков метров от воды они стремительно выходили из этого штопора и, планируя, усаживались на середину озера.

Взять их было сложно, кругом открытые песчаные берега, лишь местами — с узкой полоской тростника у самого берега. В начале мы поджидали гусей, делая засидки на самых гребнях барханов, но и здесь поднимающиеся с воды птицы уже набирали приличную высоту. Дробь-единичка, которая была в нашем распоряжении, оказалась для такой ситуации явно мелковатой, и чаще, отдултив, мы с товарищем в бессилии опускали ружья.

Наконец к октябрю ситуация изменилась и гуси стали тянуть над барханом, в основании которого бил ключ. Питаться его влагой, по распадку росли невысокие березки. Гуси, идя на водоем, летели здесь, почти касаясь вершин этих деревьев, но, падая с высоты, проносились с такой стремительностью, что выстрел то и дело запаздывал или бил вдогонку.

К сожалению, никто из участников экспедиции даже не предполагал, что мы можем оказаться в настоящем гусяном раю. С учетом трофических перемещений за 212 часов наблюдений нами было учтено более 160 тыс. гусей. Небольшой запас патронов таял на глазах, и, как это водится, к ситуации благоприятной для стрельбы, остались

заряды с пятеркой и тройкой. И тем не менее за последние дни мы сбили еще несколько заплывших жиром гусей.

Повторно я посетил озеро в 1992 г., но такого обилия этих птиц здесь уже не было. И дело не в том, что гусей стало меньше. На озере появилась пара рыбаков с моторной лодкой, ведущих промысловый лов османов и успешно прижившихся здесь почти метровых шук. Этого оказалось достаточно, чтобы гуси сместились на монгольскую территорию и перестали посещать нашу акваторию.

Впервые, когда мы столкнулись с таким обилием гусей, была высказана гипотеза о том, что эти птицы, скорее всего, населяют отдаленные и труднодоступные районы Саян и Присяянья (Савченко, 1983; Савченко, Емельянов, 1984). Спустя годы, за которыми стоят широкомасштабные обследования этой территории, мы с уверенностью можем сказать, что на огромном пространстве Южной Сибири, где некогда серый гусь был более обычен, по самым смелым оценкам обитает не более 3500 этих птиц, 67 % численности которых приходится на Приенисейскую Сибирь.

Совершенно очевидно, что те многотысячные скопления серых гусей, которые нам приходилось наблюдать на оз. Торе-Холь, есть не что иное, как предлетное смещение монгольских птиц на территорию России. Жаль, что, несмотря на многочисленные публикации (Савченко, Емельянов, 1990; 1991; Савченко, 1996, и др.), этот совершенно уникальный водоем так и не приобрел статуса водно-болотного угодья международного значения. А ведь что может быть краше центральноазиатского неба, усыпанного мириадами мерцающих звезд, и звенящей тишины октября, прерываемой лишь гогом гусяных стай!

Большой баклан сушит крылья. Он также является обитателем водоемов аридной зоны

Кольцевание птенцов серебристой чайки. Восточно-Тувинское нагорье





Анатолий Александрович Севастьянов известен нашим читателям как автор текста и фотографий многих художественных очерков о природе и охоте.

В этом году в свет вышла его книга, состоящая из трех ранее опубликованных повестей, свидетельствующих о таланте А. Севастьянова-писателя. Он и в действительности с 1983 года является членом Союза писателей России, но в отличие от многих других, пишущих о природе без знания ее, Анатолий Александрович пишет как знаток природы и как мастер художественного слова, тонко чувствующий окружающий мир.

Чтобы читателю было понятно, как в одном человеке могут сочетаться глубокое знание природы и писательский дар, необходимо коротко рассказать о жизненном пути А. Севастьянова, которому ныне исполнилось 70 лет. Он родился и вырос в сравнительно небольшом населенном пункте — Изоплите Тверской области в окружении лесов и тихих речек, в таком месте, где обычно каждый мальчишка с раннего детства увлечен сельскими делами и заботами, рыбалкой, сбором грибов и ягод. Поэтому неудивительно, что Анатолий Александрович после окончания средней школы поступил в Пушно-Меховой институт, учился у известного ученого-натуралиста П. А. Мантейфеля и в 1956 году получил специальность биолога-охотоведа. С тех пор и по настоящее время невозможно отделить А. Севастьянова-охотоведа от А. Севастьянова-писателя. Охотоведом он не просто побывал, а работал в глухих районах Западной Сибири (выпускал там для акклиматизации баргузинских соболей и для реакклиматизации — бобров), старшим научным сотрудником работал в Кроноцком заповеднике на Камчатке, руководил организацией Государственного заказника в смежных районах Ярославской и Костромской областей, работал в

## К 70-летию со дня рождения



Средней Азии, в Прибалтике, на Таймыре, Алтае, в Тверской и Рязанской областях, работал и в нашем журнале. Такая охота к перемене мест объяснялась не легкомыслием, а постоянством главного интереса в жизни — интереса к писательскому труду, который необходимо было пополнять знаниями жизни природы. Уже через два года после окончания Пушно-Мехового института были опубликованы первые рассказы А. Севастьянова, а еще через два года в свет вышла первая книжка — «Лесной отшельник». Потом в Ярославле и в Москве вышли повести: «Дикий урман», «Зимовье на Тигровой», «Мой знакомый медведь», — которые неоднократно переиздавались и теперь объеди-

нены в новой книге «Мой знакомый медведь» («Зеленая серия», изд-во «Армада-пресс», 2001).

Все написанное А. Севастьяновым отличается точностью наблюдений за самыми разными аспектами жизни природы от геофизических явлений до особенностей поведения насекомых, рыб, птиц, зверей. При этом в канву повествования вплетено и яркое описание того, например, как поморники отнимают добычу у крачек, и трагическое событие в приморском крае — нападение тигра-людоеда на тракториста. За всем написанным чувствуется большая работа над словом, которая приносит желаемые результаты, — повести А. Севастьянова легко и приятно читать. Думается, эти повести можно отнести к лучшему из того, что написано отечественными писателями-натуралистами, и мы желаем юбиляру здоровья и сил и создания новых произведений.

От редакции Р. ДОРМИДОНТОВ

1. Осень
2. Вот он, тот самый «санитар природы», о котором некоторые газеты писали как об одном из «самых добрых и отзывчивых созданий», но охотников на мякине не проведешь
3. Разведение глухарей — всепоглощающее увлечение Сергея Павловича Кирпичева
4. Руководитель зообазы Центральной студии научно-популярных фильмов Татьяна Юрьевна Яркина со своим любимцем Тошкой
5. Поймать в объектив, мчащегося по снегу кабана, — большая удача
6. Лось убегает, почуяв приближение фронта лесного пожара
7. В глухие углы охотничьих угодий прощай добираться на мотоциклах











**Фотографии**  
**Анатолия Севастьянова**



# Ярослав Русанов: «ОХОТЫ В РОССИИ»

## Охоты по перу

### На уток

Там, где местообитания водоплавающей дичи представляют собой не обширные водные поверхности типа взморий, дельт крупных рек, больших озер и искусственных водохранилищ, а мелкие, разбросанные среди болот или суходолов озера, старицы, плесы малых рек и залитые водой карьеры торфоразработок, — применяется охота на днявках.

Для дневки в таких местах утки выбирают тайные притоны, приуроченные обычно к самым труднодоступным и потому не посещаемым людьми плесам, укрытым среди сплошных зарослей тростников, непролазных кочкарников или глухих, заболоченных участков леса. Обнаружить их трудно, добраться до них еще труднее. Топь, валежник, кочки, зыбящиеся под весом человека сплавины, стоящая стеной тростниковая крепь, где метровым слоем слежались завалы старых стеблей, а растущие — тверды, как бамбук, и режут, как бритва. И все же неумная охотничья страсть, надежда на богатую охоту и полное отсутствие дичи в доступных уголках толкают нас на преодоление этих преград.

Чаще всего мысль о существовании утиной сидки возникает во время охоты на перелетах, когда утром удается заметить, что многие пронюхавшие в поднебесье табуны дичи придерживаются одного и того же направления и над каким-то определенным местом снижаются и исчезают с глаз. Значит, есть там у них присада, и желание отыскать ее не дает уже нам покоя.

Если мы знаем, что там, куда летят утки, есть какой-то подходящий водоем, то задача сводится к тому, чтобы до него добраться и проверить — действительно ли птицы избрали его в качестве своего дневного убежища. Когда же ничего определенного нам не известно — приходится искать. Вот перед нами массив старого ольхового леса. Его темная зелень тянется по долине, где весной в половодье все бывает залито водой, а сейчас только желто-зеленая жижа сочится и скапливается в ямах между серыми, корявыми стволами.

Ни дороги, ни тропки — люди сюда не ходят, так как внутри, видимо, нет покосов, а собирать тут нечего. С бугра, откуда мы смотрим на всю эту без-

надежность, не заметно ни одного просвета, где можно было бы предположить наличие какого-нибудь озера или речушки, но ведь именно сюда шла утром дичь, именно над этим ольховником мы теряли ее из вида. И мы обрекаемся — сходим с суходола, где так приятно обдувало ветерком и ласково пригревало осеннее солнышко, и лезем в душную заболоченную чащу. Ноги на каждом шагу проваливаются и вязнут в зловонной черной няше, комары жалят немилосердно, на лицо липнет паутина, ветки ивняка, перевитые какой-то зеленой дрянью, не дают хода. Куда идти, где искать? Ни малейшей уверенности в том, что мы что-то отыщем, нет, но охотничье упрямство мешает нам бросить эту, как теперь кажется, безнадежную затею. Впереди засветлело, завиднелись зеленеющие от ряски довольно большие лужи, но мы не обольщаемся — утиную сидку редко когда обнаружишь глазами, о ней, обычно еще не видимой, гораздо чаще извещают шумные взлеты напуганных наших приближением птиц. Вот и здесь то же самое — воды порядочно, а дичи...? Даже следов ее пребывания нет. Снова продираемся сквозь заросли, прыгаем с кочки на кочку, вязнем в болотной жиже и клянем про себя и это проклятое место, и уток, и собственную настырность. Бывает, что так и промучаешься весь день, ничего не обнаружив, но зато, если повезет, — какое чувство величайшего удовлетворения и гордости за свою настойчивость переполняет душу. Вот где-то впереди захлопали крылья. Мы слышим: один, второй, третий взлеты; видим: в просветах крон мелькают рыжеватые тени улетающих птиц и, наконец, вздрагиваем от внезапного гула взлетевшей утиной стаи. Еще сколько-то десятков шагов, и мы оказываемся у запovedного места. Между редкими коблами усохших ольх, окруженный уже желтеющими зарослями рогоза, протянулся узкий и длинный плес. Вода чуть ли не сплошь покрыта утиними перьями и пухом, осока на кочках примята, вытоптана и белеет от птичьего помета, зеленые островки ряски во всех направлениях искрещены утиними «проплывами», а грязь — отпечатками перепончатых лап. Итак, мы нашли то, что искали!

Теперь главная задача — отыскать кратчайшую дорогу к суходолу, запомнить ее, а еще лучше — наметить за-

тесками, сломанными ветками и иными знаками, которые помогут нам ночью, перед утренней зарей, отыскать сидку. Сейчас нам тут делать нечего — если какая-то часть улетевших уток и вернется, то пальба по ним только испортит утреннюю охоту.

Сколько бы мы ни метили, ни прочищали и ни улучшали (устраивая на наиболее топких местах кладки из жердей) дорогу, а ночное возвращение по ней — поистине «казнь Египетская». Поэтому выходить из дома нужно заблаговременно, чтобы быть на месте с первыми признаками рассвета. Добравшись до уже знакомого плеса, выбрав какое-либо укрытие, обеспечивающее наилучший обзор, мы ждем, отгоняя дымом сигареты назойливое комарье. Тихо, пусто, мертво. Ни признака жизни, ни намека на присутствие дичи. Над тускло поблескивающей водой поднимаются, клубятся ключья тумана, и белая его пленка все утолщается и пухнет, поглощая кусты, основания древесных стволов, и холодной сыростью забирается нам под телогрейку. Начинает светать. Я не знаю почему, но на сидках первых появившихся уток всегда прозеваешь. Как ни верти головой, как ни вглядывайся, а они ни отсюда, ни отсюда неожиданно шлепнутся на воду, иногда чуть ли не рядом. Может быть, дело в том, что над сидкой они никаких кругов не делают, а сразу же идут на посадку, может быть, пролетающих птиц плохо видно на фоне еще темного леса. Так или иначе, а охота начинается всегда неожиданно, а начавшись, идет уже без проволочек. На привычное обжитое место дневки утки порой начинают сыпаться, как из мешка. Табунок за табунком, отдельные особи, целые стайки поодиночке и сразу по нескольку выныривают из-за стенок леса и то лошат, то чуть ли не пикируют на воду. Они точно накрывают охотника, едва успевающего перезарядить ружье. Правда, длится это обычно недолго, каких-нибудь 30—40 минут, и потом все кончается. Редко-редко появится задержавшаяся на ночной жировке крякуха или стайка чирков, упорно не желающих расстаться с привычным местом, но это уже случайность. Остается собрать добычу и следовать домой.

Охотиться на сидке изо дня в день нельзя — две, иногда три раза подряд, и утки полностью прекращают на нее прилетать. А вот если, постреляв одно

Окончание. Начало смотри в № 8.



утро, мы делаем перерыв и в течение нескольких дней даем птицам успокоиться, то можно время от времени на протяжении всей осени повторять охоту. Мешает этому обычно лишь то, что наши коллеги по страсти, как правило, зорко следят друг за другом и, услышав где-либо интенсивную утреннюю стрельбу, пускаются в розыск, следуют нашими путями и, обнаружив желанное место, вносят свою посильную лепту в его эксплуатацию. Коллективного же нашествия ни одна сидка, конечно, выдержать не может и быстро прекращает свое существование.

Как уже упоминалось, на всех перечисленных летне-осенних охотах по водоплавающей дичи мы почти неизбежно теряем какое-то количество не-

тировку животного. В железнодорожной кассе приобрести себе билет, и не какой-нибудь, а обязательно в головной вагон поезда. Уверенность попасть в вагон спокойно зависит от проводниц и попутчиков по вагону, дабы они разрешили вам оставить собаку при себе. В противном случае вам придется устраивать ее и значительную часть пути самому и собаке ехать в пропахшем углем и наполненном грохотом переднем вагоне. Нужно только заблаговременно приучить своего питомца спокойно вести себя в различной обстановке, слушаться и любить своего хозяина и его дело, тогда почти наверняка установливается дружеский контакт с попутчиками. Собака, спокойно сидящая на месте, обычно привлекает вни-

лись из осоки две матки и тяжело шлепнулись на другой берег после вашего дуплета. Почти одновременно раздается и третий всплеск. Это спаниель плюхнулся в воду, поплыв за добычей. Одну крякву он нашел сразу, вынес, бросил у берега и торопливо отправился за второй. Слышно: он пыхтит и шлепает в тростнике, преследуя подранка и временами даже взвизгивая от азарта. Через несколько минут собака уже плывет к вам, сжимая в пасти еще живую крякву.

На перелетах и при охоте на дневках нет ни малейшей необходимости отрываться от дела для поисков и собирания добычи — собака всех упавших птиц разыщет и принесет. Мало этого: кончился перелет, вы сходите с места и направляетесь туда, где стоял и довольно много стрелял ваш товарищ. Застаете его в расстроенных чувствах, так как из сбитых им четырех уток он нашел только одну, вымок, пока тщетно искал остальных, и сетует на свое невезенье. Выяснив, где птицы упали, вы посылаете спаниеля в поиск, сориентировав его для быстроты дела брошенными в нужном направлении палкой или комком земли. Песик деловито исчезает в камыше, и видно только, как от его движения качаются стебли. Если утки действительно падали (бывает ведь, что утверждения подобного рода не всегда соответствуют истине), они через какое-то время будут найдены, вынесены к вам и займут свое место в ягдташе вашего компаньона.

Натаска спаниеля относительно проста. По сравнению с легавыми от него требуется немного. Он должен: старательно искать дичь, не отходя при этом далеко от хозяина; не гнать взлетевшую птицу; отыскивать и подавать убитых. Обучение всему этому не требует от натаскика каких-то особых опыта и знаний, а значит, по плечу даже начинающему охотнику, если только он воспитал своего питомца в духе неукоснительного послушания. Непослушный же спаниель (впрочем, как и любая другая собака) не помощник, а главная помеха для охотника. Несмотря на свои коротенькие ножки, он быстро оставляет хозяина позади, уносится вперед, поднимает там на крыло все живое и, если есть для того возможность, с упорением пускается в погоню. Напрасно вы будете оглашать округу свистом, призывами и руганью — маленькая бестия, не обращая на них внимания, будет творить свое черное дело и убить вам ничего не даст. Правда, в большинстве своем спаниели умищны и довольно скоро соображают, что, действуя вне контакта с хозяином, они лишаются величайшего наслаждения — возможности схватить, обнюхать, подержать во рту так привлекающую и волнующую их птицу, поняв, перестают уходить далеко. Но, как говорится, «пока солнце взойдет — роса очи выест».

Из охот на уток мне осталось рассказать только о их осенней стрельбе с чучелами. Охота эта древняя, о чем свидетельствуют деревянные подоби-



только подранков, но и намертво битых птиц. Статистика показывает, что размер таких потерь от числа упавших после выстрела уток доходит до 30—50%. По-настоящему помочь тут может только хорошо работающая, т. е. отыскивающая и подающая хозяину убитых птиц, собака. Ею может быть легавая любой породы, спаниель, лайка, фокстерьер, гончая и даже приученная к такому занятию дворняжка, но по ряду соображений пальма первенства здесь должна быть отдана спаниелю.

С каждым годом городскому охотнику — владельцу собаки, — если он не является одновременно и обладателем автомобиля, — все труднее становится выезжать на охоту. Провоз в городском и железнодорожном транспорте четвероногого помощника превратился в настоящую проблему. Этапы, по которым идет здесь «хождение по мукам» несчастного собаководладельца, в схеме таковы. Выкроить время для поездки в районную ветлечебницу и заручиться там справкой, разрешающей транспор-

т и пробуждает симпатию. Даже самые яростные «песоненавистники» (убежденные, что любой контакт с собакой грозит им немедленным заражением глистами) только косятся, а на изгнании четвероногого пассажира не настаивают. Хозяину важно уметь найти контакт с собакой и с попутчиками.

Среди охотничьих собак спаниель занимает несколько обособленное положение. С одной стороны, он, как поинтер или сеттер, является типичным «птичником». С другой — в его работе нет присущих легавым широкого, стремительного поиска, картинной потяжки и, главное, — стойки. Вертя обрубок хвоста, с развеваящимися ушами носится он вокруг хозяина, отыскивая и выгоняя затаившихся птиц. Ничто его не держит. Он смело лезет в крапиву, в заросли колючих кустарников, в затопленные водой кочки и камыши. Вот он причуял что-то, заспешил, загорчился, запрыгал из стороны в сторону. Все его поведение говорит о том, что дичь где-то тут, близко и нужно готовиться к выстрелу. С кряканьем подня-



уток (примитивные чучела), обнаруживаемые археологами при раскопках древних становищ человека.

Там, где вдоль морских побережий, крупных рек или озерных систем искони пролегали пути пролета водоплавающей дичи, утиные чучела — непременная часть снаряжения местных охотников и тех, кто приезжает сюда поохотиться во время осеннего пролета.

Когда первые заморозки разрисуют лесные опушки невообразимой пестротой октябрьских красок, когда по утрам поникшие травы серебрятся от инея, а днем на солнечном пригреве сотни маленьких паучков суетятся на концах камышин и ждут ветра, чтобы на паутинной нити-парашюте отправиться в полет к какой-то им одним ведомой цели, когда над холодно-синевой или свинцово-серой гладью вод начинают появляться стайки не встречавшихся здесь раньше шилохвостей, свиязей, гоголей и хохлатых чернетей, — значит, пошла «северная утка» и нужно приступать к сборам на охоту. И вот мы выезжаем. До рассвета далеко, в окружающем мраке заметно поблескивают участки чистой воды и купы тростников черными расплывчатыми тенями вдруг возникают, приближаются и вновь растворяются в непроглядной

ночной темени. Мы гоним лодку туда, где заросли надводной растительности поредеют и расступятся вокруг чистых, открытых плесов, ибо охота с чучелами — это охота только на чистой воде.

Пусть напуганные приближением нашей лодки, невидимые, но ясно слышимые, вокруг взлетают целые табуны дичи, пусть мы повсюду вокруг слышим их голоса и всплески посадок — не соблазняться, не пробовать тут же в этом мнимом охотничьем Эльдорадо найти более или менее обширный участок открытой воды, высадить на нем чучела и засесть в ближайшей куртине рогоза. Это бесполезно, и мы только потеряем самые драгоценные для охоты утренние часы, так как все эти утки здесь только кормятся и с рассветом улетят на чистину; та же малая их часть, которая может и останется в ежеголовниках и ситниках, перемещаться не будет, чучел не увидит и к ним не подлетит. Итак... на большие плесы, туда, где уток сейчас нет, но куда они прилетят на день. Там, выбрав удобную группу затопленных кустов, куртину камыша или рогоза для того, чтобы укрыть лодку и спрятаться самому, мы, высадив на воду чучела, устраиваемся. Светает, начинает задывать утренний ветерок, и первые еще молчаливые

чайки белесыми тенями появляются и исчезают, направляясь к своим кормным местам. Кое-где начинают постреливать, а вот наконец и мы видим порядочный табунок уток, идущих в нашу сторону. Вот они заметили чучела, залосили, снижаясь на неподвижных крыльях, снова набрали высоту, облетели нас стороной и, повернув против ветра, пошли к чучелам на посадку. Мы уже видим, что это красногловики, различаем среди них светлосерых, чернозобых, рыжеголовых селезней и бурых самок, замечаем, как, приближаясь и собираясь сесть, птицы принимают в воздухе почти вертикальное положение, часто работают крыльями и, распутив свои короткие хвосты, выставляют вперед свои растопыренные лапы. Встаем им навстречу, и они испуганно взмывают веером, уходя вверх, — лучшего момента для выстрела и придумать трудно.

Все чаще и чаще свистят над головой утиные крылья, в розовеющем небе глаз ловит проносящиеся утиные стайки, то и дело они поворачивают к чучелам — это идут минуты массового вылета дичи с мест ночевки. Они обычно недолги — полчаса или час максимум, но это вовсе не значит, что и охота с чучелами так же кратковременна. Она может продолжаться весь день, так как





сторожки и бойкие осенние утки, напуганные где-то появлением людей или нападением пернатого хищника, а то и просто в поисках более приятного места, часто поднимаются на крыло, перемещаются с плеса на плес и, следовательно, обеспечивают возможность продолжения охоты. Только в тихие безоблачные дни, когда к полудню начинается пригревать, а водная поверхность зеркально неподвижна, охотнику бывает скучновато. Воздух пуст, если не считать клубящихся там и сям групп визгливых чаек да представительниц вороньего племени, жадно высматривающих потерянных охотниками подранков. Вдалеке, на открытых чистинах мирно застыли на воде неподвижные скопления дичи, дразнящие, соблазняющие и недосыгаемые. Смотришь на них и молишь судьбу о появлении рыбацкой лодки, или подорлика, или любого другого хищника, ну хоть кого-нибудь, кто нарушил бы безмятежный отдых всей этой публики. Молишь о ветре, молишь о волне, способных потревожить утиные стаи, а время идет... и ничего не меняется. Поистине на этой охоте по отношению к погоде подходит поговорка: «Чем гаже — тем глаже». Буря, белые гребешки вспененных волн — вот что нужно, что-

бы дичь не засиживалась, а охотник не скучал.

Понятно, что на успешность охоты оказывают громадное влияние количество и качество используемых охотником чучел и умение их правильно высадить. В отличие от многих наших зарубежных соседей (охотники США и Канады, например, высаживают иногда по 100 и более чучел каждый) у нас редко используется большое их количество — 10 или 20 штук на охотника считается достаточным. Объясняется это тем, что, во-первых, приобрести хорошие чучела трудно, во-вторых, перевозить их довольно сложно и, в-третьих, при нашей технической оснащённости (лодка или челнок, приводящиеся в движение веслами или шестом) на высадку 3—4 десятков чучел и их собиранье после охоты уходит пропасть времени. В ветреную погоду или на сильном течении с этим делом и вообще замучаешься. Этими-то причинами и определяется наша умеренность в данном вопросе, хотя несомненно, что чем больше у охотника «высадка», тем активнее на нее реагируют утки. Нашей промышленностью в совершенно недостаточном количестве выпускаются резиновые утиные чучела. В большинстве случаев это довольно жалкие подоби-

изображаемых ими птиц, далекие от совершенства и по форме и по окраске, хотя отдельные предприятия (например, завод в Омске) выпускают продукцию вполне удовлетворительную. Изготовление чучел размером значительно больше, чем изображаемая ими утка, широко используемое на западе, у нас не в ходу.

Охота с чучелами возможна не только с лодки. Там, где глубина воды позволяет ограничиться гидрокостюмом или высокими сапогами, охотиться можно с берега или с «сидушки», т. е. втыкаемой в дно водоема скамеечки.

Общая продолжительность охоты с чучелами определяется условиями погоды. Пока водоемы полностью не сковало льдом, пока на них сохраняются незамерзшие участки воды, на них продолжает держаться дичь — можно охотиться. Охота становится даже более добычливой, так как утки концентрируются там, где сильное течение, либо поднимаемые ветром волны задерживают образование льда. Даже напуганные выстрелами птицы раз за разом возвращаются на такие незамерзшие разводья. Но, наконец, зима вступает в свои права и охоте приходит конец.

Фото А. Севастьянова







В 1985 году на самом южном острове — Кунашире и островах Малой Курильской гряды (Демина и Осколков) был организован первый в Сахалинской области Курильский заповедник, где представлены эталоны южно-курильских островных экосистем. Территория заповедника состоит из двух участков — северного и южного, которые отличаются рельефом, климатом и составом растительных сообществ.

Южный участок (15 тыс. га) представлен вулканическими низкогорьями, на которых произрастают хвойно-широколиственные и широколиственные леса, каменноберезники, а на вершинах сопок кедровый стланик. Большие площади заняты зарослями курильского бамбука, который сплошным ковром покрывает лесные поляны и бывшие вырубки.

# Курильский заповедник

Фото Т. Баженова

М. ГЛАЗОВ

Огромной дугой в 1,5 тыс. км протянулись Курильские острова от п-ова Камчатки до японского острова Хоккайдо, отделяя Охотское море от Тихого океана. Каждый остров — это неповторимый мир вулканов и гор, растений и животных. Северные Курилы отличаются суровостью климата и небольшим разнообразием населяющих их птиц и млекопитающих. В то же вре-

мя только на севере Курильской гряды расположены большие птичьи базары, а также лежбища северного морского котика и сивуча. На Южных Курилах, где климат более мягкий и теплый, растительность и животный мир очень богаты и разнообразны. Здесь вместе встречаются представители японо-корейской, маньчжурской и охотско-камчатской флор, обитают животные, относящиеся к палеарктической, дальневосточной и японской фауне.

Северный (50 тыс. га) наиболее удален от постоянных поселков и представлен в основном темнохвойными лесами, произрастающими на склонах вулкана Тятя (1822 м над у. моря). Выше они сменяются березовыми лесами, которые переходят в горные тундры, перемежаясь с участками вулканических пустынь, возникших в результате последних извержений.

Особенности климата и проявление вулканизма оказывают большое влия-





ние на растительность и разнообразие флоры и фауны острова. Редкое сочетание активной вулканической деятельности с выходом на поверхность горячих источников, а также защитная роль горных хребтов создают в некоторых долинах благоприятные условия для произрастания теплолюбивых растений. Особенно интересна в этом отношении кальдера вулкана Головнина, где находится озеро Горячее, соединенное с Кипящим озером. Действительно, вода здесь постоянно кипит, а над озером стоит удушливый запах сероводорода. В соседнем озере Горячем температура воды меняется от 40 до 60 градусов, и здесь уже обитают некоторые виды водорослей.

Большая часть острова покрыта лесами, среди которых богато представлены темнохвойные (ель мелкосемянная, ель Глена, пихта сахалинская) и широколиственные породы (дубы, клены, береза ильмолистная, липа Максимовича, бархат). Большие площади заняты каменноберезниками и зарослями кедрового стланика. Встречаются здесь и пойменные леса из ив, ольхи и тополя. В пойменных и широколиственных лесах много древовидных лиан, которые оплетают деревья, поднимаясь высоко в кроны. Среди них особенно заметны — актинидия, гортензия, виноград Конье и сумах восточный. В поймах рек и ручьев развито высокотравье из сахалинской гречихи, дудника медвежьего, какалии, лабазника камчатского и белокопытника,



3



4



5



6





зубчатый и курчавенький, магнолия, орех айлантолистный, падуб морщинистый и Сугероки, тис остроконечный и др. Кроме медведя из млекопитающих обычны лисица, заяц-беляк, а на севере острова — соболь. Все эти виды млекопитающих служат объектами промысла охотников за пределами территории заповедника. К редким видам птиц следует отнести тисовую синицу, японскую желтоспинную мухоловку и пегого зимородка. На острове встречаются на гнездовье редкие хищные птицы: белоплечий орлан, орлан-белохвост и орел-беркут. По берегам глухих лесных речек нередок рыбный филин. На скалистых побережьях Кунашира и островах Малой Курильской гряды встречаются птичьи базары, которые образуют чайки, топорки и бакланы. Из пресмыкающихся только на Кунашире в пределах России обитают дальневосточный сцинк и три вида полозов — островной, малочешуйчатый и японский.

которое достигает в высоту 2—3 метров. Здесь можно передвигаться в основном по медвежьим тропам. Особенно много медведей собирается у рек в период хода лососевых рыб.

На острове множество небольших рек и ручьев, почти в каждую из них заходят на нерест кета, горбуша и нерка. В период хода лосося все любители рыбы становятся на время рыбаками. Рыбы так много, что в некоторых ручьях лосось стоит спина к спине, а после нереста все берега и отмели завалены снулой рыбой. В устьях рек собираются десятки коршунов, сотни чаек, в небе кружат орланы-белохвосты. Ночью на рыбалку вылетают рыбные филины и подходят к берегам рек медведи. Часто медведи съедают только икру и голову лосося, а чайки и коршуны расклеивают трупы.

В заповеднике много растений, включенных в Красную книгу России. Среди них такие виды, как аралия сердцевидная, береза Максимовича, дубы



1. Склоны вулкана Головнина покрыты зарослями курильского бамбука и куртниками ели Глена (на заднем плане вулкан Менделеева)
2. Тихоокеанские морские чайки.
3. Махаон Маака внесен в Красную книгу России.
4. Берег Тихого океана
5. В период хода красной рыбы она становится основной пищей для медведя, орлана и рыбного филина. Рыбу ловят даже собаки и свиньи
6. Кета и горбуша заходят и в небольшие ручьи
7. Ходить по фумарольному полю рядом с вулканом небезопасно. Под тонкой коркой серы температура почвы превышает 100 °С. Бывали случаи, что любопытные туристы проваливались.
8. В кальдере вулкана Головнина находится оз. Горячее, которое соединяется протокой с оз. Кипящим, вода в котором действительно кипит
9. Берега оз. Кипящего покрыты коркой серы





Переносная засидка

# Охота с лабаза

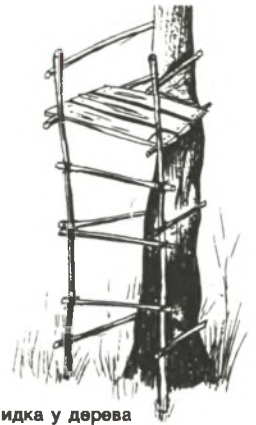

Засидка у дерева

А. БЛЮМ

Лабаз, как охотничий термин, в Европейской России всегда связывается с охотой на медведя. И это неудивительно. В северных областях очень долгое время медведь был единственным крупным зверем, на которого охотились с построенной на дереве засидки. Потом появились кабаны, на них тоже стали охотиться таким образом. Переселенцы с запада перенесли этот способ и в Сибирь, с лабаза стали охотиться на солонцах на различные виды оленей. В данной статье мы остановимся только на охотах с лабаза на полях. Первое представление о лабазе появилось у меня в далеком детстве. Вспоминается картинка из какой-то художественной книжки, где два охотника сидят, вернее, лежат на лабазе, который имеет вид полатей, т. е. широкого настила, опирающегося на сучья дерева. Охотники через край заглядывают вниз, где свирепый медведь терзает давно уже неживую корову. Конечно, это сооружение мало похоже на настоящую засидку, которая должна отвечать целому ряду требований. Тем не менее название «лабаз» перешло из старины на любой вид сооружения на дереве для подкарауливания зверя.

Первое требование, которому должен отвечать лабаз, — это правильный выбор места для его сооружения. В идеальном варианте примерно недели за две до открытия охоты на медведя на овсах или на кабанов нужно регулярно осматривать поля и отмечать интенсивность их посещения зверями. Очень быстро выясняются участки полей, которые они предпочитают, на них овес примят и обсопан, а если выходит кабан, то и заломан. Надо сказать, что медведи ходят не только на овес, но и на пшеницу, а кабаны и на ячмень. Чтобы обнаружить места кормежки, надо осматривать регулярно поля по периметру. Звери редко уходят в глубь поля далее 50 м, это если поле большое. Маленькие, примерно до 2 га, окруженные хотя бы с трех сторон лесом, они

проходят полностью и кормятся в любом месте. Если хорошо замаятый участок через неделю после начала посещений превышает по площади 35—40 кв. м, значит, место очень нравится зверю, если менее 10—12 кв. м — рассчитывать на его выход можно, но с небольшим процентом вероятности.

Характер леса вокруг полей разный, а медведи и кабаны для выхода выбирают приграничные к полю участки леса с густым травостоем, кустарником или подрослом. Их тропы хорошо видны и подсказывают, где лучше всего сделать засидку. Есть три основных варианта расположения лабаза. Первый — непосредственно напротив места кормежки; второй возле выхода тропы на поле и третий в том месте, откуда хорошо видны в пределах дистанции нормального выстрела из имеющегося оружия и выход тропы, и наиболее часто посещаемый участок поля. Можно воспользоваться любым из них, если конфигурация поля, характер окружающего леса и активность животных позволяют это.

Наиболее надежен первый вариант. С лабаза, расположенного напротив места интенсивной кормежки, можно стрелять почти до полной темноты, так как небольшое расстояние позволяет не только видеть, но и слышать движение зверя по полю. Второй вариант — засидка у выхода тропы на поле — интересен тем, что дает возможность перехватить зверя перед выходом, но зато имеет некоторые, на мой взгляд, существенные недостатки. Во-первых, если ориентировать лабаз на тропу, сильно уменьшается обзор поля, потому что его нужно строить близко к тропе, иначе из-за худшего освещения в сумерки трудно будет разглядеть зверя среди зарослей; во-вторых, на тропе сложнее определить размер животного и легче добыть маленького или того хуже, самку, которая идет с малышами, так как они перед выходом на поле держатся позади матери и могут быть не замечены охотником. Третий

вариант, когда засидка устраивается так, чтобы видеть сразу несколько мест кормежки и выходов, обычно устраивается на маленьких полях, так как именно на них животные кормятся по всей площади и могут выйти с любой стороны. Охотнику на таком лабазе почти необходимо иметь нарезное оружие.

Осматривая поле и выбирая место для сооружения лабаза, нельзя забывать о ветре. На большом поле нужно делать несколько засидок, разумеется на надежных местах, чтобы в зависимости от направления ветра занимать ту или другую. При неблагоприятном ветре лучше не садиться на лабаз вовсе. Не нужно строить иллюзии, что медведь или кабан не учуют охотника. Как-то уже давно, работая в Кызыл-Агачском заповеднике, я провел примитивный эксперимент. Обнаружив в бинокль метров за 800 группу кабанов, кормившихся на дамбах старых рыбо-разводных прудов, начал двигаться поперек ветра, дувшего в их сторону, но не приближаясь к ним, а ожидая, когда довольно сильный ветер нанесет на кабанов мой запах, и нанесет ли. Нанес! Было хорошо видно, как крупная свинья вдруг перестала копаться, задрала рыло вверх, повернув его к ветру, т. е. в мою сторону, затем, видимо, подала какой-то сигнал (мне, естественно, неслышный), и все стадо стремительно исчезло из моего поля зрения. Вот так, 800 метров!

Если охота проходит на большом поле, то лучше всего, когда ветер дует из-за спины охотника прямо на поле, и это направление нужно точно выверить для себя, чтобы не допустить зверя до этой линии, а стрелять раньше. На небольшом поле желательно садиться на лабаз, который поставлен в таком месте, что почти нет шансов появления медведя (или кабана) из-за спины, значит, лучший ветер будет с поля на охотника.

Теперь о самом лабазе. Вариантов сооружения несколько. Традиционно у нас принято строить их на деревьях.

Действительно, делать более капитальные засидки типа европейских вышек не имеет смысла. Культуры на полях меняются: сегодня оно (поле) засеяно овсом, а завтра — ячменем, рожью или вообще пустое. В среднем на сооружение одного лабаза уходит примерно час. Он должен отвечать ряду требований: не выделяться на фоне леса, т. е. быть достаточно замаскированным; с лабаза должен быть хороший обзор; лабаз должен быть удобным, так как сидеть иногда приходится более шести часов, прочным и бесшумным при движении. Особое внимание нужно уделить подъему на засидку и спуску с нее. Лабаз можно строить на ветвях крупного дерева или в группе небольших деревьев, связав между собой горизонтальными слагами 3—4 ствола. Желательно, чтобы диаметр стволов в полутора метрах над землей был не менее 10 см, иначе сооружение окажется хлипким, будет скрипеть и раскачиваться при любом движении. Сиденье лабаза обычно располагают на высоте 2,5—3,5 метров, и под него лучше использовать доску или протесанные кругляки, но и в том и в другом случае желательна подстилка. Опоры для ног и спины тоже необходимы, они устраиваются под охотника, в соответствии с его ростом и комплекцией. Для подъема на лабаз набивают перекладины на ствол дерева (или между стволами) или сколачивают лестницу. Перекладины должны иметь достаточную прочность и шаг не более 40 см.

Очень удобна засидка (лабазом ее назвать язык не поворачивается), сделанная в виде высокого кресла. Делается она так. Две вертикально стоящие прочные слеги высотой 3 метра или чуть больше связываются с крупным деревом, диаметром не менее 30 см на уровне груди, горизонтальными примерно метровыми поперечинами в четырех местах: внизу, посередине, в самом верху и чуть ниже верха. С фронтальной стороны обе слеги соединяются между собой так, чтобы планки соединения служили ступеньками для подъема вверх. Две верхние поперечины, соединяющие слеги с деревом, служат как бы подлокотниками, а на тех, что чуть ниже, устраивается сиденье. Если у кромки поля отсутствует такое дерево, можно или связать четыре небольших, или использовать два дерева и две слеги, или три деревца и одну слегу, уделяя особое внимание прочности горизонтальных связей.

Есть еще один вариант засидки, его можно назвать переносным. Не так уж редко бывает, что поля по периметру окружены мелколесьем и кустарником, и сделать засидку просто не на чем. В этом случае можно поступить следующим образом. Сначала из двух жердей и необходимого количества перекладин сколотить прочную лестницу длиной примерно метра 2,5 и такой ширины, чтобы достаточно свободно между жердями мог поместиться одетый человек. К верхним концам лестницы



Медведи, выходя на овсы, предпочитают участки прилегающие к лесу

большими гвоздями прибиваются еще две жерди примерно такой же длины, как у лестницы, или чуть короче. Эти жерди служат опорой для лестницы (наподобие стремянок). Их тоже нужно скрепить двумя-тремя поперечинами, причем верхняя из них должна быть на уровне последней ступеньки лестницы. Сооружение устанавливают в нужном месте и с боков подпирают верхнюю часть слагами, а лучше рогулками, чтобы исключить заваливание вбок. Наверху устраивают площадку для сиденья и опору для спины. Остается только сделать маскировку, и засидка готова.

Охотничий опыт подсказывает, что возле того места, где сидит охотник, непосредственно на засидке, не нужно полностью обрубить мешающие ветки и сучья, а оставлять у ствола см по 10—15, на них очень удобно повесить бинокль, рюкзак, фонарь и т. д., гораздо удобнее, чем все это держать на себе.

Еще раз вернемся к маскировке. Она важна потому, что звери хорошо запоминают обстановку вокруг места кормежки и что-то новое, появившееся вдруг, не только испугает их, но может заставить сменить место кормежки и даже поле, если оно небольшое. Лабаз и охотник на нем не должны резко выделяться на окружающем фоне. Особенно быстро животные замечают движущиеся предметы. Резкое, пусть небольшое, движение рукой может обратить медведя в бегство, даже если он находится на расстоянии 70—80 метров. Когда нет возможности использовать только естественные элементы для маскировки — стволы и ветки деревьев (несрубленные), подрастающий подлесок, то можно применить маскировочную сетку или просто кусок ткани под цвет окружающего фона. Они должны закрывать охотника при-

мерно до груди, тогда он может свободно двигать руками без боязни, что зверь заметит движение, а значит, спокойнее подготовиться к выстрелу не хуже, чем с естественной маскировкой. С края поля обязательно нужно убрать «порубочные остатки» — ветки, листья на которых через 12 часов будут уже вялыми и заметно отличаться от окружающих живых, обрубки жердей и т. д.

Когда лабаз высокий, не так уж редко возникает ощущение опасности и непрочности. Сзади для спины опора есть, спереди планка для упора ружья, а вот справа и слева пустота. Иногда бывает так, что конструкция засидки не позволяет сделать опору и сзади. В таком случае можно воспользоваться брезентовым ремнем или прочной веревкой, которыми опоясать засидку по периметру на уровне груди. Появляется опора сзади для спины, с боков для рук, а спереди для ружья.

Вообще звери могут выйти на поле в

Сомнений нет — медведь на овес выходил





любое время. Я видел кормящегося медведя в 11 часов утра, а кабанов в 3 часа дня. Такие ранние выходы на кормежку вполне возможны, но на отдаленных и спокойных полях. Обычно же они выходят после 20 часов (конец августа—начало сентября), т. е. после захода солнца с наступлением сумерек. «Пора меж волка и собаки» — так называют это время французы. Однако на засидку нужно садиться раньше — не позднее 18 часов. Если поле большое, то к лабазу нужно идти с поля, чтобы не дать следа по кромке. А если поле небольшое, то с направления, откуда выхода зверя можно ожидать меньше всего. Быстро, без шума залезть, сразу одеться теплее, так как вечера могут быть уже холодными, развесить возле себя бинокль, фонарь подсветки и пр. И начинать слушать. Основное занятие охотника на лабазе — слушать. Кабаны вообще звери шумные, и их подход слышен далеко, медведь — другое дело, он идет тише, но все равно в тихую погоду слышно достаточно хорошо. Когда звери непуганные, на подходе они не таятся, а больше осторожничают перед самым полем. Но если заподозрят что-нибудь неладное, то удаляются практически бесшумно. Приближение животных выдает треск. Когда в тихую погоду почти в полной тишине вдруг раздается щелчок сломанного сука или сухой валежины — почти наверняка кто-то идет. Услышав звуки возможного приближения, нужно быстро, но бесшумно изготавиться к стрельбе. Но сразу же стрелять появившегося медведя или кабана не следует. Правила охоты и охотничья этика требуют убедиться, что это не самка с малышами. Если охота проходит в высокопродуктивных угодьях, то есть шанс, что молодой выживет и без матери, это касается и медведей, и кабанов. К таким районам можно отнести прежде всего предгорья Кавказа и среднеазиатских горных систем. В средней же полосе, а тем более на Севере, гибель матери неизбежно ведет и к гибели молодняка. Кроме того, это может быть маленький зверь, который неинтересен охотнику, и домашнее животное, и даже человек. В общем, стрелять нужно только тогда, когда точно известно, кто находится на поле.

Будет нелишним, если еще во время сооружения засидки в 2—3 направлениях будет отмечена предельная дистанция стрельбы. Это могут быть загущенные сорняковые стебли, они, как правило, темные и хорошо выделяются на фоне светло-желтого овса, золотистой пшеницы и даже сероватого ячменя, или просто вбитая в нужном месте палка. Особенно это важно при охоте с гладкоствольным ружьем.

Собственно, кульминация охоты — это выход ожидаемого зверя на поле. Будет выстрел в конечном итоге или нет, но он перед охотником, от которого теперь почти все и зависит. Сумеет ли он после долгого ожидания при-

готовиться к стрельбе и не подшуметь, аккуратно прицелиться по убойному месту и выстрелить. Выстрел с лабазы в светлое время несложен, нужно только унять нервную дрожь и хорошо прицелиться. Гораздо сложнее получить желаемый результат в густых сумерках. В темноте животные чувствуют себя увереннее и дальше отходят от кромки леса. Важно не пропустить момент и выстрелить, пока можно различить контур зверя и выделить убойную зону. Темнота приносит и другие сложности. Прежде всего трудно оценить размеры, а иногда и вид животного. Действительно, в темноте спутать медведя с кабаном неумудрено. Во избежание ошибки обязательно нужно пользоваться биноклем, он заметно расширяет возможности наблюдения, а на ору-

охоты иметь соответствующее оружие, но это вряд ли возможно. Тем не менее нужно знать, какое оружие для данного вида животного будет оптимальным. Для охоты с лабазы на крупного зверя, коими являются медведь и кабан, можно использовать разные образцы. Гладкоствольное ружье для медвежьей охоты желательно 12 калибра, двуствольное, можно и одноствольное полуавтоматическое (Браунинг, МЦ-21-12 и др.). Совершенно непригодны для этой цели магазинки с подвижным цевьем или с продольно скользящим затвором. Потому что дострелить уже упавшего зверя можно, но сделать второй прицельный выстрел по бегущему, пусть даже раненому, животному практически нельзя. Не так редко случаи, когда при промахе или



Последняя проверка прицела

жи необходим оптический прицел. И если в светлое время, стреляя на 40—50 м, достаточно и обычных прицельных приспособлений, то при сгущающихся сумерках планка и мушка очень быстро становятся не нужны, и помочь может только оптика. В абсолютной темноте, конечно, ничего не увидишь, но, если на небе есть остатки зари или луна, хотя бы за облаками, оптический прицел поможет разглядеть силуэт зверя, его ориентированность (где голова, где задняя часть) и прицелиться. После выстрела, если медведь (или кабан) не остался на месте, нужно замечать и слушать, стараясь определить направление его движения. К сожалению, когда зверь удаляется и шум затихает постепенно, это говорит о том, что он может быть и ранен тяжело, но имеет достаточно сил, чтобы уйти далеко, где найти его будет непросто. Если же шум резко прерывается и наступает тишина, много шансов за то, что он упал мертвым.

Было бы очень хорошо для каждой

ранении зверь не определил, откуда был произведен выстрел, и спасается, убегая в сторону лабазы. Двуствольное или самозарядное ружье позволяет повторить выстрел, ружья магазинка — нет. Металлический звук от передергивания затвора мгновенно информирует зверя об опасном месте, да и время перезарядки велико, не говоря уж о том, что сама перезарядка полностью сбивает все прицеливание. По той же причине из нарезного оружия для такой охоты желательны штуцер или комбинированное. Калибр для медведя предпочтительнее 9 мм. Даже патроны небольшой мощности, например 9,3×54R, но калибра не менее 9 мм, показывают безусловно лучшие результаты, чем гораздо более мощные меньших калибров, такие как 8×57; 7,62×54R; 30-06; 270 Weatherby и другие. Для охоты на кабанов достаточен калибр 7,62.

Охота с лабазы очень интересна, и особенно тогда, когда она делается охотником самостоятельно.

Фото А. Дигилевича

# Мой опыт пушного промысла

Д. ПОЛЕНОВ,  
Богородский район,  
Кировской области

Я живу в восточной части Кировской области, в зоне южной тайги. Пушным промыслом занимаюсь уже около 12 лет. За эти годы накопился довольно значительный опыт ловли зверей капканами. Из пушных видов у нас многочисленны ондатра, американская норка, бобр, куница, белка, выдра, лисица, рысь, енотовидная собака, горноста. Примерно 80–90 % пушныны, как в количественном, так и в ценовом выражении, приходится на долю полуводных зверей. Поэтому путики я располагаю вдоль водоемов, с небольшими переходами между ними.

Для начала поговорим о качестве традиционных **следовых капканов**. Многие известны их недостатки. Пружины со временем слабеют, иногда ломаются на морозе. Особенно быстро процесс ослабления пружин идет в капканах с внутренней пружиной (типа «Тайга»). По этой причине много ловушек приходится заменять. Ведь многие звери, попав лапой в капкан, сильно бьются, а из самолова со слабыми пружинами они просто выдергивают лапу. Не у каждого охотника есть возможность и желание заниматься ремонтом. Приходится со временем подновлять «арсенал». Много зверей уходят покоченными, побывав в следовом капкане. Добыча теряется, да и жаль животных. Отмолы случаются даже на промысле ондатры, норки, бобра, где капкан обычно ставят с таким расчетом, чтобы попавший зверь обязательно утонул. А на мелководье, где затонуть негде, капкан вообще ставить нет смысла, так как зверь наверняка открит или выдернет лапу.

Коротко скажу о **давящих капканах** конструкции Агафонова. Четыре сезона я применял их (ДКА-1, КА-2) на промысле куницы. Могу сказать, что куниц эти капканы иногда ловят, но гораздо чаще случаются проловы и уходы зверей, да еще и нередко их расстораживают птицы. Если сравнивать капканы Агафонова со стандартными капканами № 0 и № 1, то все преимущества — в пользу последних. Когда у меня появилось достаточное количество надежных капканов № 1, применять ДКА я просто перестал.

В 1997 г. я узнал, что в городе Кирове во Всероссийском научно-исследовательском институте охотничьего хозяйства и звероводства им. Б. М. Житкова разработаны **капканы «гуманного типа»**, которые сразу убивают зверя. Прототипом этих ловушек послужил канадский капкан «Конибер», изобретенный около 70 лет назад и названный по имени автора. Я решил попробовать новые образцы на промысле и сейчас применяю их уже четвертый сезон.

Капканы состоят из двух вращающихся рамок, насторожки и одной или двух пружин. Моделей несколько: КП 120, КПН 140, КП 160, КП 250.

Буквы КП в названии означают «капкан проходной», то есть эти капканы предназначены для постановки их «на проход». Цифры обозначают расстояние между дугами в миллиметрах.

Пружины в капканах проволочные, что практичнее пластинчатых. На каждой пружине имеется крючок-предохранитель. Снимать предохранители рекомендуется после постановки капкана, что обеспечивает безопасность в обращении с ними. Есть еще предохранительные скобы, для дополнительной страховки надеваемые на дуги перед установкой насторожки. Но при достаточном навыке обращения с капканом их практически можно не применять.

Капканы КП 120 и КП 250 полностью сделаны из проволоки, а КПН 140 и КП 160 — из листового металла. Для взведения пружин, если силы рук не хватает, можно применять специальный крючок из проволоки, на втором

конце которого загнута петля для ноги. Крючок цепляется за кольцо, обе пружины поочередно взводятся усилием рук и спины и застегиваются на предохранители.

Насторожка в капканах достаточно чувствительная и, как правило, не требует регулировки. Если насторожка сработает сразу, как только зверь ее коснулся, то ловушка захватывает добычу одной стороной рамок за шею или за грудь. Если же зверь пытается протиснуться около насторожки или «влетает» в капкан с ходу, то обычно попадает сразу в два захвата: за голову и живот. Никаких шансов выбраться из такого капкана у зверя нет, он погибает очень быстро. Например, некрупной ондатре КПН 140 разбивает череп и перебивает хребет, не повреждая шкурки. Обычно на тушке в месте удара рамок остается кровоподтек, а на мездре шкуры небольшая темная полоса. Но при сушке шкуры эта полоса сходит и на товарных качествах никак не отражается. Несколько раз мне приходилось на отлове ондатры видеть, как зверь попадает в капкан. После выемки зверька из капкана, установленного на выходе из норы, иногда почти сразу же попадает очередной потревоженный «житель». Не более полминуты после срабатывания ловушки кольцо дергается, и из-под воды идут пузыри. Звери покрупнее остаются живыми в капканах ненамного дольше. По этой причине поводков и какой-либо привязи я не применяю, достаточно кольщиков, пропущенных через пружины.

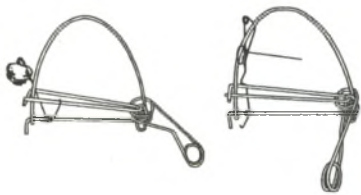

Капканы ДКА-1 и КА-2

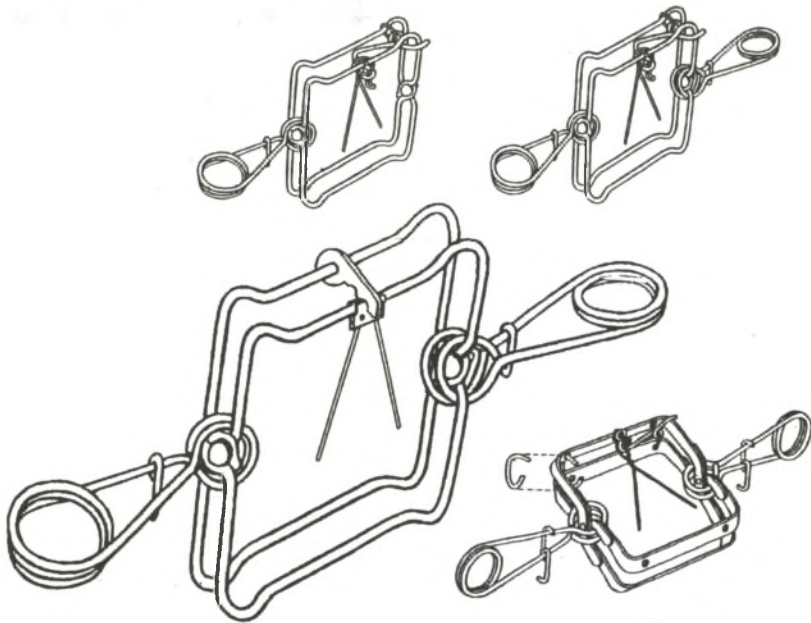

Капканы КП 120 с одной и двумя пружинами; КП 250 и КПН 140





Сжатие пружины капкана ногой с помощью крючка

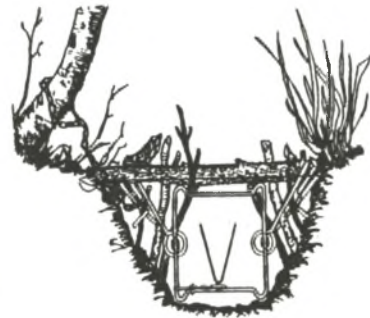

Капканы КП 120, КПН 140 и КП 160 я использовал для ловли ондатры, норки и куницы. КП 250 рассчитан на отлов бобра и выдры. Для промысла ондатры больше всего подходит КП 120, как самый легкий. Достаточно бывает и его однопружинной модификации, но капкан с двумя пружинами удобнее устанавливать. Техника постановки ловушки на «проход» отличается от установки обычного следового капкана. Вначале кажется, что капкан некуда поставить. Но это только первое впечатление. Каждый согласится, что мест, где зверь проплывает, гораздо больше, чем тех, где он встает на лапы, чтобы вылезти на сушу (вылаз). Наиболее эффективно поставить капкан у входа в нору, перекрыв им весь проход, или у входа в хатку и на подходе к ней. Также полезно перекрыть узкие каналы или тропы, какими ондатра ходит на кормежку. Выбирать место следует исходя из глубины канала. Оптимально, если глубина позволяет опустить капкан под воду, а по поверхности остается несколько сантиметров. Сверху капкана над поверхностью воды нужно устроить загородку, положив несколько пучков тростника или травы, веточки: это вынуждает плывущего зверька нырнуть под препятствие. Под водой лишнее пространство по сторонам от капкана следует также загородить веточками. Проход для зверя нужно оставить только через ловушку. Когда канал глубокий, то можно поставить два капкана — один под другим на одном колу. Кстати, если концентрация ондатры высока и каналом пользуется несколько зверей, то полезно ставить больше капканов, устраивая несколько загоронок. Можно поставить его и на тропе, при необходимости устроив загородку. Ондатра не боится капкана на суше и также ловится этим способом. В целом отлов ондатры проходными капканами несложен, и любой охотник его быстро освоит. За все сезоны на промысле ондатры у меня не было ни одного случая пролова.

**Лов норки** у нас начинается с 1 ноября. К этому сроку шкурка зверька полностью созревает. После нескольких сезонов, испробовав не один способ лова, я пришел к выводу, что наша норка слабо реагирует на приманку. Все полавившиеся звери были хорошо упитаны, обычно с полными желудками; у всех толстый слой подкожного жира, то есть кормовая база для норки вполне достаточная. Зимой у нас норка пита-

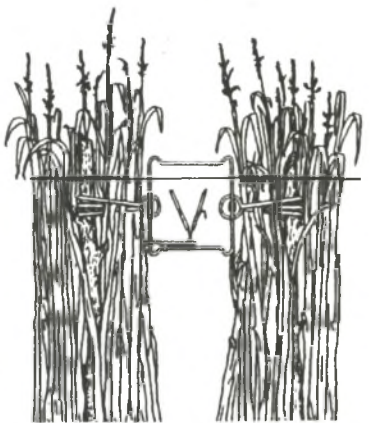

Некоторые способы установки капканов на ондатру

ется в основном рыбой и лягушками, которых великое множество зимует по ямкам. Когда я приспособился ловить норку без приманки, выяснилось, что это удобнее и проще. Суть заключается в перекрытии капканами небольших речек, ручьев. По бокам капкана устраивают загородки. При попадании норка сильно бьется, поэтому следовой капкан должен иметь не только крепкие пружины, но и желательно, чтобы ниже по течению от установки было глубокое место, где норка могла бы затонуть. Таким способом мне удавалось поймать до 11 норок за сезон. Но в наших северных местах этот способ ограничен морозами. Примерно в середине ноября все реки и ручьи замерзают и лов ногозахватывающими капканами в водоемах повсеместно прекращается. Новые же капканы позволяют продлить сезон. Ставить их можно точно в тех же местах. Перекрывать загородкой ручьи, небольшие речки, оставляя проход, куда ставится капкан.

Неплохо пристроить ловушку на старой бобровой плотине, сделав в ней промоину. На действующих плотинах бобры обычно забивают мусором промоину и капкан вместе с ней. Для отлова норки я применяю КПН 140 и КП 160, а КП 120 ставлю только в мелких ручейках. Имея меньший просвет, он быстрее забивается мусором на течении, так что предпочтительнее ставить

ловушки размером побольше. Так как впереди лед и морозы, выбираю места, где зимой будет нетолстый лед или его не будет вообще. Капканы полностью опускаю под воду. Это гарантия того, что они не вмерзнут. Не стоит ставить ловушку на быстрине, так как при оттепелях оторвавшиеся льдинки будут ее расстораживать. Перекрывая весь проход ручья или протоки, капканы в загородках ловят всех, кто по ним плывет. Обычно это ондатра и норка. Два раза в КПН 140 и КП 160 попадались бобры. Оба — в ручьях, в обоих случаях — за голову. Оба вырвали капкан из загородки и, проплыв около метра, задохнулись. Но это редкость. Чаще всего бобры видят под водой слишком маленький для себя проход и переползают загородку сверху. Иногда бобр задевает чем-нибудь насторожку и капкан срабатывает, захватив немного бобровой шерсти. Эта ситуация почти единственная, когда случаются проловы. Чтобы быстрее обловить участок, желательно на путике устроить побольше загоронок с капканами. Так как обустройство длинной загородки трудоемко, полезно пользоваться естественными сужениями русла, например, там, где речка расходится на два узких рукава. Кроме того, в длинной загородке зверю трудно найти под водой проход, и он часто перелезает поверху.



Уловистость проходных капканов очень высокая, и поэтому, как только на путике снижаются уловы, при очередной проверке я все самоловы снимаю. Обычно это бывает в декабре. Участок у меня небольшой, я его весь сразу облавливаю, и нужно не переловить зверя излишне, чтобы и на следующий год была добыча.

На ловле бобра и выдры применяю капканы КП 250 и стандартный следовой № 5. Специально на выдру капканы не ставлю из-за ее малочисленности. Изредка выдра попадает в ловушки на бобра. Проловов КП 250 при попадании бобров и выдр почти не дает,

в отличие от стандартного № 5. Проловы иногда случаются при расстораживании крупного капкана «мелочью»: норкой, ондатрой. Дело в том, что, когда эти звери оказываются внутри капкана и сбивают насторожку, дуги чаще всего захлопываются вне туловища зверька. Лишь изредка в бобровые установки попадались крупные ондатры. Избежать этого можно, сдвинув насторожку в крайнее боковое положение и освободив проход для проплыва мелких зверьков. Крупный бобр обычно ловится за шею, сеголетки — за грудь.

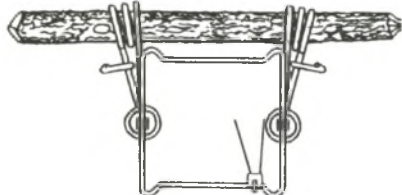

Капкан КП 120 с насторожкой, сдвинутой в сторону

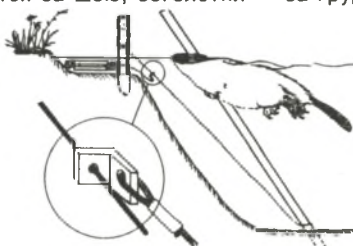

Утапливающая установка капкана № 5

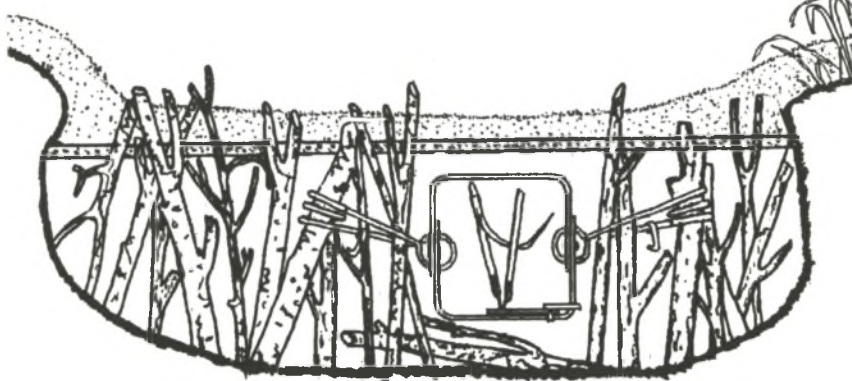

Капкан КПН 140, установленный на норку

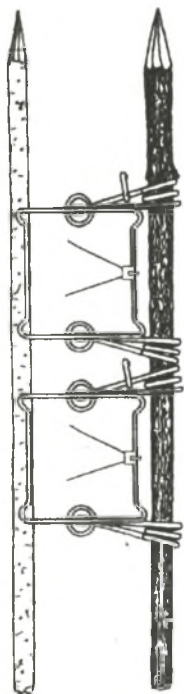

Способы постановки капканов на бобра в загородке (1,5 и 2 м от берега)

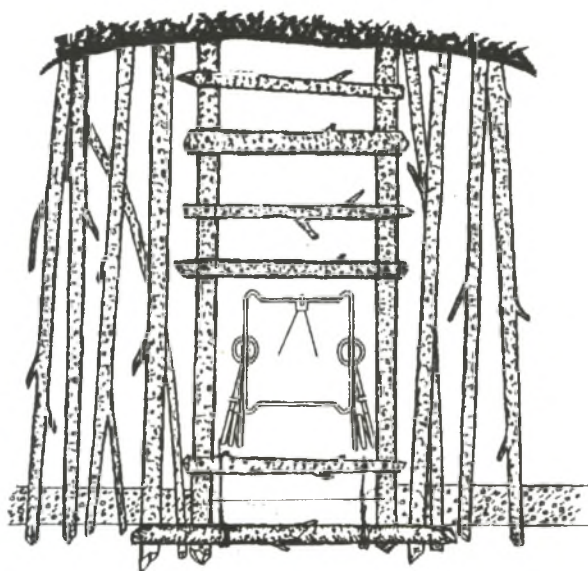

Капкан закрепляю кольями, пропущенными через пружины. Сильно крепить нет смысла, так как зверь, даже вырвав самолов, далеко не уйдет. Только однажды крупный бобр проплыл метра три и упал на дно, задохнувшись. Но в том случае капкан вовсе не был закреплен. Обе пружины были подняты вверх, и в них был вставлен колышек, лежащий поперек протоки в бобровом пруду. Ставлю КП 250 обычно в каналах, прорытых бобрами, а также на подходах к вылазу, если позволяет глубина. Можно просто опустить капкан под воду рядом с выходом из норы, рано или поздно зверь заплывет туда. Можно устроить загородку в пределах поселения. Бобры обычно плавают вдоль берега, поэтому, даже если речка широкая, не обязательно полностью перегородить русло, достаточно загородить 1,5–2 м от берега.

В больших бобровых поселениях важно правильно выбрать место для установки капкана. Ведь часто в старых бобровых прудах можно насчитать десятки проток и вылазов. Все подходящие места не перекороешь, да и нет смысла. Опыт показывает, что надежнее поставить один-два капкана «по месту», чем несколько — наугад, и при некоторой практике определить удачливые места бывает несложно. У меня ловилось до пяти бобров в один капкан без его перестановки, один за другим. Сравнивая по уловистости КП 250 и № 5, признаю явное преимущество за первым. «Пятерку» я применяю, образно говоря, «за компанию». Ставлю капканы № 5 на вылазах и на бобровых плотинах. При отлове до ледостава для № 5 желательно делать утапливающие установки, где ловушка с попавшимся бобром соскальзывает по проволоке в глубину, а стопор не дает ему подняться на поверхность. Перед ледоставом я эти капканы снимаю и устанавливаю в лесу на рысь. Подледный лов бобра продолжаю только с КП 250.

Лов куницы веду в КП 120 и КПН 140. Первое время ставил их на земле в шалашиках и на жерди. Выяснилось, что на жерди капкан быстро заносит снегом, правда «крышу» над установкой я тогда не делал. Ловушки, установленные в шалашиках, дали хорошие результаты. Потерь добычи и попаданий посторонних животных почти не было: за два сезона в двадцати шалашиках попала всего одна сойка, да у одной куницы мышь выстригла мех, и еще один капкан, видимо с пойманной куницей, утащила рысь. Я убедился в том, что на земле куница ловится лучше, чем на дереве. Причем новые капканы, сразу убивая зверя, позволяют обходиться без очепов и иных приспособлений для предупреждения отмолом. Чтобы еще сократить потери, на третий сезон я изготовил ящики для капканов. Внутренний размер ящика чуть больше капкана. Длина 50–60 см, в боковых стенках до середины ящика — пропилены для пружин. Вход только с одной стороны, через капкан, задняя стенка может быть глухая или сетчатая. В глубь ящи-



ка кладу приманку, вставляю капкан и обвязываю снаружи проволокой, пропуская ее через пружины. Ящик приставляю к дереву, приподняв его над землей на 30 см, выкладывая валежины «колодцем». Сверху кладу увесистую жердь. Некоторые ящики прикрепляю на жердях между деревьями в 1 м от земли. В ящике капкан скрыт от атмосферных осадков, приманку никто не растаскивает, попадания птиц и мышей не было. Посторонние звери тоже не ловились, только куницы. По этой причине нет необходимости часто проверять ловушки. Сейчас я не топлюсь заряжать капканы на куниц в начале сезона, как раньше. Делаю это обычно с середины ноября после установления морозной погоды. Держу путики месяца-полтора, потом проверяю и сразу снимаю самолосы. За первый же сезон на 25 капканов в ящиках было поймано 10 куниц.

Капканы на куницу обычно ставят из года в год на одном месте, так что, однажды разнеся ящики по лесу, больше этого делать не придется. Вместо дощатых ящиков можно прямо в лесу устроить что-нибудь из подручных средств: коры, жердей.

КП 250 можно применять при ловле рыси, устраивая шалашик у дерева и в проходе ставя ловушку. Охотники Канады ловят именно таким способом. Мне кажется, что и у нас рысь должна так ловиться. Из-за небольшого количества капканов КП 250 я до сих пор не попробовал этот способ, но на следующий сезон обязательно его испытаю.

Записи о количестве добытых за сезон зверей я веду уже давно. Отмечаю, что при переходе на новые капканы добыча по всем видам возросла в 2—3 раза. Основные причины — это исключение ухода зверей из капканов и продление сроков лова полуводных зверей. Как практик отмечу, что для добычи тех видов, на которые я охочусь, лучших ловушек я не встречал.

В целом замечу, что, перейдя на новые капканы, можно полностью отказаться от ногозахватывающих самолосов. Исключением будет лишь отлов средних и крупных наземных хищников (лисы, волка, возможно, рыси).

Советую охотникам освоить новые капканы. Промысел с ними проще и эффективнее, чем со следовыми.

## Беспредел на пушном рынке

Уважаемая редакция! Хочу поднять вопрос, волнующий многих: как наиболее справедливо и выгодно реализовать добытую пушнину. Я высказываю мнение тех, кто занимается пушным промыслом в горах Сихотэ-Алиня Хабаровского края.

На пушном рынке творится настоящий беспредел, каждый скупщик старается завладеть пушниной по самой низкой цене. Охотники, пробыв 4—5 месяцев в тайге на промысле, оказываются под влиянием дезинформации о закупочных ценах. Происходит следующее. Зная, что единственный источник информации у охотника — радиоприемник, представители закупочных фирм говорят по радио о «крайне неудачных ценах на прошедшем аукционе», ориентируя его тем самым на низкие закупочные цены.

После развала госпромпхозов в Хабаровском крае образовалось множество мелких охотпользователей, не способных самостоятельно участвовать в аукционах. В результате охотоведы хозяйств оказались в плену у закупочных фирм, которые диктуют охотнику свои цены, да еще требуют, чтобы охотники сдавали часть соболей бесплатно, якобы в качестве платы за охотресурсы и покрытие хозрасходов. Вот и получается, что охотник вынужден сдавать соболей по 400—500 рублей. И он подчиняется таким условиям, так как в случае возражений в следующий сезон можно лишиться участка.

Упорядочить такую «систему» Управление охотхозяйства края отказывается, заявляя, что их функции заключаются в определении лимитов и надзоре за выполнением законов об охоте. Администрация края и районов не до охотпользователей, у них другие проблемы, особенно в зимний период, когда идет промысел и реализация его продуктов.

Пользуясь незнанием промысловиками реальных цен на пушнину, их неоднократно надувают как посредники, так и фирма, которая выходит на аукцион. Получить какую-либо информацию у фирм путем просмотра ведомостей бесполезно, так как это, видите ли, «коммерческая тайна».

Поэтому наша просьба к журналу и г-же А. Лавровой систематически пуб-

ликовать результаты всех пушных аукционов. Желательно также, чтобы указывались средние цены по реализации по краю, кроме тiр и тах.

По поручению охотников А. СКВОРЦОВ  
Хабаровский кр.

Теневой бизнес является истинным диктатом цен на шкурки соболя, норки, выдры, лисицы. Многие жители глубинки не в состоянии выбрать в район-центр из-за отсутствия транспорта или горючего к нему, потому и вынуждены отдавать за бесценнок дорогостоящий товар.

Значительная часть пушнины в Охотском районе скупается отнюдь не представителями госструктур либо частных фирм, зарегистрированных должным образом, а неучтенными предприимчивыми «коммерсантами». Несмотря на то, что деятельность их незаконна, они постоянно навешиваются в места проживания охотников — оленеводческие бригады и национальные села.

Таким положением дел с реализацией пушного сырья возмущены коренные народности Севера. Но их голос остается без внимания кого-либо.

— Мы не знаем реальных расценок на того же соболя, — сокрушается Алексей Громов, профессиональный зверолов из селения Недбаки. — Вот и отдаем шкурки за те деньги, которые предлагают. Более того, нередко торговцы норвят приобрести меха в обмен на спирт. Им-то так выгодно, а звены спи-ваются.

— У меня трое безработных братьев, — вторит ему жительница села Арка Надежда Афанасьевна. — И выживают они в основном благодаря охотничьему промыслу. В этом сезоне добыли пятьдесят соболей, не считая других пушных зверей, и все шкурки продали по дешевке какому-то скупщику.

У местной милиции не хватает ни технических средств, ни людей, чтобы проследить за каждым перекупщиком. Районного же подразделения ФСБ до недавнего времени попросту не существовало. В результате подобной подпольной деятельности рухнули цены на международных аукционах в Санкт-Петербурге и Копенгагене.

А. ПАНЧЕНКО

г. Охотск,  
из газ. «Приамурские ведомости»

## Фотоконкурс

Редакция журнала «Охота и охотничье хозяйство» проводит очередной фотоконкурс под девизом «Охота и природа, 2001»

Подробная информация о фотоконкурсе - в № 2 за 2001 год





## БЕЗБОРОДОВСКОЕ ОХОТНИЧЬЕ ХОЗЯЙСТВО



В живописных лесах Тверской области, на Волге, Шоше и вблизи Селигера, на трех территориально разобнесенных участках: Конаковском (11,7 тыс. га), Торжокском (20 тыс. га) и Фировском (146 тыс. га) — расположено Безбородовское государственное опытное лесохозяйственное хозяйство. Торжокский участок присоединен к хозяйству в 1994-м, а Фировский — в 1997 году. Поэтому вся современная работа на этих территориях направлена на увеличение численности охотничьих животных, а охота проводится лишь в исключительных случаях. Такая политика уже приносит положительные результаты. На Фировском участке к 2000 году стало обитать 28 медведей (было — 6), в Торжокском совсем не было кабанов, а теперь их там более сотни. Увеличивается и численность лосей.

В угодьях центрального Безбородовского участка стабильна численность разнообразной дичи: лосей, пятнистых оленей, кабанов, косуль, зайцев, глухарей, тетеревов, рябчиков... Во время перелетов по осенним учетам бывает до 2,5 тыс. уток. Кроме того, имеется специальная ферма по разведению подсадных уток с маточным поголовьем 450 птиц. 2—3 тыс. уток ежегодно выпускают в угодья. Во всем хозяйстве, по последним учетным данным, насчитывается 100 лосей, около 160 пятнистых оленей, примерно 280 кабанов, около 2 тыс. зайцев-беляков, 280 глухарей (поющих петухов), около 300 токующих тетеревов.

В прошлом году отстреляно 14 волков. Охрана угодий осуществляется постоянно действующей мобильной группой сотрудников хозяйства. Руководит хозяй-





# Лучшие охотничьи хозяйства



ством Михаил Анатольевич Харитонов.

Подобные охотничьи хозяйства, как правило, выполняют роль рассадников охотничьих зверей и птиц — при высокой плотности населения животные склонны к расселению, они покидают уголья хозяйства и насыщают соседние территории.

Текст и фото А. Дигилевича

---

Директор охотничьего хозяйства Михаил Анатольевич Харитонов

Таксидермист А. Ф. Мирошниченко за работой

Лесничий Е. В. Румянцев зовет гончих

Строй егерьей перед началом загонной охоты

Выпуск кабана

Пятнистые олени в угодьях

Кабаны с поросятами уходят в лес

---





# Три Джоя

Ю. ШЕВЯКОВ

**Х**отя охотой я заболел очень рано — в 12 лет, прошло много-много времени, прежде чем я решился завести охотничью собаку. Теоретически я прекрасно представлял, что значит для охотника верный, преданный помощник и друг. Но окончательно дозрел после трех удачных сезонов охоты со спаниелями моих приятелей-охотников, которые постоянно приглашали меня в свои поездки. Я просто влюбился в этих небольших ушастых собачек и в их необыкновенно страстную манеру работы практически по любой дичи: болотной, луговой, боровой и водоплавающей. И мое глубокое убеждение, что именно эта порода является одной из лучших для любителей охоты по перу, особенно городских охотников. Небольшие размеры спаниелей позволяют без особых неудобств содержать их в квартирах и перевозить в транспорте, что является немаловажным фактором. А необыкновенная преданность и любовь к своим хозяевам делают их удивительно приятными. После того как на работе мне предоставили двухкомнатную квартиру рядом с Измайловским парком, на семейном совете было единогласно решено — заводим ушастика. И завели. И вот уже тридцать лет с гаком у нас дома постоянно живут охотничьи собачки, доставляя необыкновенную радость на охоте и дома. По сложившейся традиции все они носили и носят кличку Джой. Вот о трех Джоях я и решил рассказать.

**Джой Первый.** Мой приятель Михаил, с которым я часто ездил на охоту, был обладателем прекрасного работающего двухгодичного русского спаниеля по кличке Бой. Я был просто восхищен тем, как он работал по любой дичи, и его выносливостью, хотя был Бой не очень крупной собакой. На полевых испытаниях он получил кучу дипломов, в том числе и I степени. В общем, это была высококласная охотничья собака. Поэтому, когда Михаил сказал, что ожидает потомство от Боя и самого лучшего щенка он подарит мне, я сразу согласился.

В конце сентября наша семья стала обладателем прелестного ушастенького черно-пегого кобелька, которого единогласно назвали Джоем, что в переводе с английского значит радость. Семья у меня была необыкновенно дружной, и уход за малышом восприняли вполне нормально, хотя хлопот с Джоем было предостаточно. Все понимали, что появился еще один член семьи. Но функции воспитателя ушастого, разумеется, я взял на себя — пришлось прочитать специальную литературу, да и опыт охоты со спаниелями, хоть и небольшой, у меня уже был. Песик оказался умненьким, послушным, но малость упрямым. Довольно быстро научился выполнять разные команды и еще понял, что дома совершать свои «маленькие» и «большие» делиш-

ки нехорошо, и эта не совсем приятная проблема отпала. У Джоя были свои любимые игрушки: теннисные мячики и толстая резиновая трубка, с которыми он возился и охотно подавал мне, когда я приучал его к подаче. Еще я заранее оставил крылья с перьями от добытой дичи, связал их в лучок и заставлял щенка подавать, чтобы приучить к перьям и соответственно к подаче будущей дичи.

В воспитании питомца незаметно прошла зима, и в середине мая мы переехали на дачу в Подмоскovie. В то время в окрестностях дачи были небольшие болотца и луга, что решало проблему натаски спаниеля. Это самый ответственный период в становлении охотничьей собаки — работа в поле: отработка «челнока», послушание и затем знакомство с дичью. Натаскивать я твердо решил сам, так как считал и считаю, что союз охотника и подружейной собаки рождается именно при натаске самим хозяином. Это труд, и большой, надо обладать терпением и настойчивостью, но зато какое удовлетворение получаешь, когда видишь, что твой труд не пропадает даром и собака начала работать, понимает тебя, слушается, любит и старается изо всех сил. При отработке «челнока» особое внимание уделял еще одной важной детали — приучению спаниеля не уходить от меня далее 25–30 метров, чтобы пес постоянно был в пределах нормального ружейного выстрела. Можно было начинать знакомить питомца с дичью. Как-то он себя покажет? С трепетом душевным пошел на небольшие мокрые низинки, где держались бекасы — одна из лучших болотных дичин для натаски, не считая дупеля. У бекаса очень слабый запах, и если собака хорошо работает по этой птице, то с чутьем у нее все в порядке. Пустил ушастого против ветра и убедился, что прекрасная родословная не подвела: Джой, прихватив запах птицы, заволновался, закрыутился на месте, потом поднял нос вверх, и после короткой потяжки — вылетел бекас. Вылетевшая птица произвела на него, видимо, сильное впечатление. Он даже сел и внимательно провожал ее глазами, а потом долго и тщательно обнюживал место ее сидки. Второй бекас с

чмоканьем поднялся из-под самого носа пса, и он решил его догнать. Я был готов к этому и командой «сидеть» остановил собаку.

С охотничьей страстью и чутьем у Джоя оказалось все в порядке, и я продолжал натаску, благо болотца были рядом.

Неожиданно у моего ушастого в характере проявились охранные качества: к вещам, которые я оставлял, он чужих не подпускал. А один раз, возможно, спас нас от ограбления. На дачу, где оставалась одна старенькая теща с псом, завилась группа цыган и нахально полезла в дом. Теща не могла их остановить. Джой, почувствовав остроту ситуации, выскочил из комнаты с грозно поднятой дыбом шерстью и оскаленными зубами и с такой яростью набросился на незваных гостей, что те мгновенно ретировались. Теща, которая и так очень любила ушастого, после этого случая стала его просто боготворить, да и мы тоже.

Одну серьезную ошибку, которая чуть не свела все мои труды по натаске к нулю, я все же допустил. Первый выстрел должен быть произведен на охоте, когда собака азартно работает по птице и затем поднимает ее. В этом случае она обычно не реагирует на звук выстрела — азарт берет свое, а затем звук выстрела связывается у нее с добычей птицы, и тогда все в порядке. Поскольку через неделю я должен был поехать на охоту к Михаилу в пойму Клязьмы, это железное правило я проигнорировал и на поле два раза пальнул из ружья вверх. Первый раз Джой был метров 40 от меня и на звук выстрела практически не среагировал, что меня взбодрило и обрадовало. Второй раз он находился близко и после выстрела вздрогнул и рванул на дачу, где забрался под кровать и вылезать оттуда не хотел. Я был просто в ужасе — все испортил, собака боится выстрела, какая уж тут охота! Но на охоту я все-таки поехал и о своей беде рассказал другу. Он меня вполне справедливо отмастиковал и предложил идти искать выводок тетеревов — птиц с очень сильным дичным запахом, на который охотничьи собаки реагируют необыкновенно азартно. Правда, первопольную собаку не рекомендуют использовать на



такой охоте, она может потерять интерес к другой дичи, но выхода не было... Где держались тетерева, Михаил как местный житель знал, Джой по свежим набродам заработал очень азартно, поднял двух тетеревят, которых я сбил, и на выстрелы не обращал никакого внимания. Огромное спасибо мудрому Михаилу! Здоровый камень упал с моей души. Очень рекомендую охотникам не повторять моей ошибки.

На другой день мы отправились на охоту в пойму Клязьмы, где в те вре-

«дай!» поднимал ушастого... Когда поздней осенью я ездил искать вальдшнепиные высыпки, если была открыта охота на зайца, я редко приезжал без одного, двух белячков, а то и русак попадались.

Я много охотился с Джоем в Подмосковье, в Калининской, Ярославской и Владимирской областях. Отпуск проводил с семьей на охоте и рыбалке в Белоруссии, на Украине, в Прибалтике и везде получал истинное удовольствие от работы спаниеля. Дичи я с ним прак-

ла, что надо брать щенка спаниеля — Джоя Второго. Поскольку потомства от Джоя Первого в ближайшее время не ожидалось, то я отправился в Общество собаководов и просмотрел объявления спаниелистов о продаже щенков. Одно объявление меня заинтересовало, и я созвонился с владельцем щенков, который зачитал мне родословную, и она оказалась отличной: и по части полевых дипломов, и по части экстерьера. Мы с женой тут же поехали посмотреть щенят и, если понравятся, выбрать



мена было обильно всякой дичины, особенно болотной. За десять дней, которые я провел на охоте, произошло становление Джоя как охотничьей собаки — мои труды не пропали даром. Во второе «поле» пес сделал свой первый «доклад» по вальдшнепу, когда мы с братом расположились на отдых. До этого он дошел своим собственным собачьим умом. Докладывать о найденной дичи ему очень нравилось. Если я садился передохнуть, то ушастый продолжал лазить вокруг и чего-нибудь находил. Докладывал даже о коростелях, к которым питал пристрастие. И когда он приводил меня на место, где нашел птицу, то работал с каким-то особым усердием — коростеля обязательно поднимал.

Но, как оказалось, особой страстью Джоя были зайцы. Он их находил классически, подводил меня очень осторожно и заставлял перед лежкой зайца (как бы на стойке) и по моей команде

тически не терял, он прекрасно подавал птицу с воды и суши, хотя уткой брезговал и на суше тащил ее за кончик крыла. Джой был истинно рабочей собакой — трудягой. Когда ему было 13 лет, я с ним еще охотился. Потом вдруг на него навалилась тяжелая неизлечимая болезнь, и очень быстро моего преданного охотничьего друга, с которым нас много лет связывала всепоглощающая, необыкновенная страсть — охота, не стало. А дома было теперь как-то пусто, тоскливо и неуютно...

**Джой Второй.** Потерю нашего общего любимца мы переживали очень тяжело всей семьей — не стало преданнейшего существа для всех в доме, а для меня друга-охотника... А на глаза постоянно попадались вещи Джоя: то ремешок с медалями, то любимая игрушка. И мы не выдержали. Буквально через пару-тройку недель жена сказа-

себе будущего питомца. Ушастиков оказалось шестеро, хозяин вытащил их всех из уютного домашнего гнездышка, где они сладко спали, прижавшись к маме, на середине комнаты. Вся куча-мала зашевелилась, жалобно запищала и не знала, что делать. Но один щен, самый маленький, вылез из кучи, огляделся и на трясущихся ножках отправился на свою подстилку и улегся там. Что-то такое было в этом малыше, и по нашей просьбе хозяин снова взял его и отнес к остальным щенятам. Все повторилось — он опять быстро разобрался в ситуации и потопал на место. Определить в таком возрасте, какой в будущем вырастет охотник из этого детеныша, практически невозможно, но нам с женой очень понравился этот настырный малыш, и мы сказали, что, как только он начнет самостоятельно есть, мы его забираем. И крас его нам понравился — черные ушки и несколько черных пятен на белой шкурке. Симпатяга! Хозяин нас честно предупредил, что щенок родился последним — последыш, поэтому он такой маленький. Сообщение мы выслушали, но решения своего не изменили, и очень скоро Джой Второй оказался у нас. И снова начались хлопоты, связанные с уходом, кормлением и воспитанием ушастика. Малыш рос хорошо и по характеру оказался очень добрым, ласковым и сообразительным.

Все наше семейство было просто в восторге от Джоя, который своим поведением щедро одаривал нас положительными эмоциями. Я лично с ним замаялся много и настойчиво, обучая выполнению команд, и успехи были налицо. В конце мая мы выехали на дачу, Джойу было уже десять месяцев, и началась работа в поле — отработка «челнока» и послушания. Поле с невысокой травкой было рядом, из птиц там обитало только несколько жаворонков, никакой дичины там не держалось, что пока меня вполне устраивало. Джой быстро освоил челнок и заинтересовался жаворонками, которые иногда вылетали довольно близко, но я всем своим видом показывал, что птички меня не интересуют, и он это понял и перестал обращать на них внимание. Пора было знакомить пса с дичью, но болот и низинок, где обитали раньше бекасы, поблизости не осталось — все было осушено и отдано под строительство дач. Километра за три был небольшой луг, где держался коростель, и я решил проверить охотничьи качества ушастика по этой птице. Вечерами стали ходить туда. Коростели орали и перебегали в густой траве с места на место. Джой ходил челноком, прочесывая луг, и никакого внимания на запах птиц не обращал. Я заргрустил: неужели наш выбор оказался неудачным? Но каждый вечер терпеливо гонял пса по лугу, и однажды я просто подвел Джоя к кусту, в котором самозабвенно, изнемогая от страсти, орал коростель... Песик сначала внимательно слушал, приподнимая, насколько возможно, длинные уши, потом стал принохиваться, хвостик завертелся пропеллером, осторожная потяжка и прыжок в куст... Коростель поднялся прямо из-под носа собаки, свесив свой зад с длинными ногами и отчаянно хлопая крыльями. Джой чуть не поймал горластую птицу, а потом рванул за ней. Еле остановил ушастого, подозвал к себе, успокоил, немного посидели, и я снова пустил спаниеля искать, так как заметил место, где опустилась птица. Зашли против ветерка, перепуганный коростель молчал — то, что надо, — пусть чутье собачье работает, а не слух. Ушастик поднял нос вверх, прихватил запах птицы, заструился в траве и прыжком опять поднял коростеля. Я был очень доволен, с охотничьими качествами у пса оказалось все в порядке, и я стал ходить на луг и отрабатывать поиск собаки по этим шустрым птицам. Одновременно во время азартной работы Джоя и подъема коростеля проверил его отношение к выстрелу — пальнул несколько раз из стартового пистолета в воздух — никакой реакции на хлопки не последовало, и это меня успокоило, ведь я помнил, как оплошал с Джоем Первым.

Во время походов за грибами все-таки нашел небольшое болотце, где держались бекасы, и стал ходить с ушастиком туда, чтобы проверить, как он будет работать по болотной дичи.

Результаты превзошли все мои ожидания — я убедился, что «последыш» стал отличным охотником и наш с женой выбор оказался правильным. Для отработки дичи я купил тушку куропатки в перо и терпеливо заставлял пса подавать ее мне в руки. Ощущение перьев в пасти очень не нравится собакам, но терпение и ласка победили — Джой стал аккуратно подавать тушку. В общем, к открытию охоты спаниель был полностью готов, и мы с братом поехали в Тверскую область к знакомому охотнику километров за 250 от Москвы.

Нам повезло, болотной дичи было обильно, местные охотники ее не стреляли, а мы потешились отменно. Первая настоящая охота — первое поле для спаниеля — показала, что мои труды не пропали даром. Джой работал прекрасно, и я, как учитель, мог только гордиться своим талантливым учеником. В последующие годы мы всей семьей стали выезжать в отпуск в Белоруссию, Украину, Прибалтику, Владимирскую и Ярославскую области. Жили в палатках, охотились, рыбачили, собирали грибы — сейчас приходится только вспоминать об этих благодатных временах. У охотничьих путешествий выявились некоторые интересные черты характера Джоя. Он был очень доброй, послушной, абсолютно не злобной собакой, но обожал машину, считая, видимо, ее вторым домом, и никого к ней не подпускал, хотя укусить человека он просто не мог. На охоте, когда мы иногда оставляли машину в лесу или на поле — в те времена это можно было делать, — пес всегда каким-то образом знал, где находится наш транспорт, и совершенно безошибочно приводил нас к машине, как бы далеко от нее мы ни уходили.

Ушастик очень хорошо стал пользоваться своим верхним чутьем. В его поведении на охоте появилась этакая рациональность, которая сначала раздражала меня... Подходим мы к небольшому болоту, Джой заходит против ветерка, поднимает нос вверх, принохивается и затем поворачивается ко мне — весь его вид показывает, что тут делать нечего, — пусто. Я сначала не верил и посылал пса искать, но потом, после нескольких проверок, поверил и слушался своего питомца. Большие, непронохиваемые болота он прочесывал очень азартно, и, пожалуй, самой любимой дичью его были коростели. Этим шустрым птицам ушастик поднимал с большим удовольствием и очень быстро, невзирая на дремучую растительность. На полях испытаниях за работу по коростелям Джой получил два диплома 2-й степени. Второй любовью спаниеля стали утки, мы с сыном на них много охотились, и, видимо, это повлияло на его отношение к водоплавающей дичи. Особенно мы любили охоту на уток на вечерних зорях, когда стрелять приходилось практически в темноте. Тут Джой был вне конкуренции, внимательно следил, куда падала дичина, безбоязненно лез

в трясину, камыши и кусты и приносил сбитых уток. Нам с сыном оставалось только восторгаться работой собаки. К зайцам ушастик, в отличие от Джоя Первого, был равнодушен, и зайчатину мы добывали на охоте с гончими. Насколько раз поздней осенью, где-то в середине октября, мы попадали на обильные высыпки гаршнепов на грязи, заросшей хвощом, по берегам Рузского водохранилища. Нам удавалось с помощью отлично работающего Джоя добывать по 10—15 штук этих самых маленьких представительей «красной» дичи. И эти охоты почему-то запомнились особо, именно из-за обилия гаршнепов, тем более что после них спаниель стал очень азартно работать по бекасу и дупелю.

Теперь о поведении собаки, не относящемся к охоте. Однажды я взял Джоя на рыбалку. Сидели мы с ним в надувной лодке на озере, лихо клевал окунь, и псу это так понравилось, что, как только я брал удочки и шел к лодке, он мчался вперед, запрывивал в нее и вытряхнул его оттуда было невозможно. Мне было интересно наблюдать за поведением пса, он быстро понял назначение полавка, внимательно следил за ним и при поклевке начинал взвизгивать, сучить ногами и вертеть головой. Я бы не удивился, если бы он вдруг зарорал: «Тащи, клюет!» Так вот он стал и рыбаком.

Раза два или три брали пса в походы за грибами и ягодами, но он быстро понял, что эти мероприятия не для него, и ходить с нами перестал. Утром, когда я вылезал из палатки, Джой вылезал тоже и внимательно следил, что я возьму в руки, — если корзину или котелок, то он тут же возвращался в палатку, если ружье или удочки — радости не было конца, — пойдем на дело. В общем, это был умный пес со своей собачьей логикой и понятиями.

Один случай мы вспоминаем до сих пор, когда ушастик спас нас от потопом. Ночью Джой стал тыкать в лицо носом и будить меня. Я решил, что у него что-то с желудком, и стал одеваться, чтобы вывести собаку на улицу. Но он прошел по квартире и сел в дверном проеме смежных комнат, задрал нос вверх... Я ничего не мог понять, пока не увидел небольшую лужу на полу — сверху капало. Я рванул наверх к соседям, еле разбудил их. Воду отключили, и мы отделались легким испугом только благодаря нашему любимцу. Как он сообразил разбудить меня и показать, что нас заливают, — это я объяснить не могу. Подобных случаев, демонстрирующих ум собаки, в течение всей жизни Джоя Второго, а он прожил с нами более 12 лет, было немало.

Рисунок А. Ермакова

Окончание следует.



# Для Вас охотники и рыболовы!

Мы создали карту охотхозяйств Московской области, где Вы увидите свои любимые места охоты и найдете все охотничьи и рыболовные базы.



## Охотничья информация – в путеводителе, сопровождающем нашу карту:

- правила охоты в Московской области
- основные правила по технике безопасности на охоте
- список баз (охотничьих, рыболовных, охотничье-рыболовных и центральных) по их принадлежности, с указанием количества мест и описания проезда к ним
- куда поехать на охоту и рыбалку
- охотничьи магазины Москвы и области
- вся разрешительная система по Москве и области

М 1:400 000



## Дорогие охотники и рыболовы Мы ждем Ваших звонков:

Мособлхотуправление:  
Тел.: (095) 290 2210  
290 6416

Оптовая продажа:  
Тел.: 8-901 75 311 83  
Факс: (095) 445 2141

Оптовая продажа:  
Тел.: (095) 334 9189  
335 9031



М 1:50 000

На обратной стороне карты – Москва с точным местом нахождения охотничье-рыболовных магазинов, фирм, производителей, редакций тематических изданий, схемы проездов к ним, а также адреса, телефоны, часы работы и ассортимент товаров. Карта создана на базе МАГП по материалам Мособлхотуправления при содействии Охотдепартамента России. Следующей в серии «Каждому охотнику и рыболову» готовятся к изданию карты Ленинградской и Тверской областей и г.Тверь.

Индивидуальные заказы высылаются наложенным платежом по цене 60 руб. плюс расходы по пересылке  
Заказы принимаются по адресу: 143909 Московская обл., г. Балашиха 9, а/я 96

## **УВАЖАЕМЫЕ ОХОТНИКИ, РЫБОЛОВЫ И ТУРИСТЫ!** Фирма «Оборонтех» (основана в 1992 году) проводит кампанию по заключению договоров на 2001 год

### **Мы предлагаем:**

Свыше 600 наименований охотничьих, рыболовных и туристических товаров  
отечественных производителей

Отгрузку товара по 50 % предоплате и взаимозачету

Отправку товара в любую точку России багажом,  
ж/д контейнером и авиатранспортом

Заявки по почте и факсу (круглосуточно)

Офис и склад в одном здании. Удобное место нахождения (район 3-х вокзалов)

Быстрое обслуживание клиентов на складе. Оплата: наличный, безналичный расчет

Принимаем на реализацию охотничьи, рыболовные и туристические товары

Будем рады сотрудничать с отечественными производителями

Наш адрес: 107140, Москва, ул. Верхняя Красносельская, д. 15, стр. 2, оф. 253

(5 минут ходьбы от станции метро «Красносельская»)

Тел. (095) 264-84-56, 264-80-76, факс: 264-55-01

Вологодская областная универсальная научная библиотека



# Ружья XXI века

## Ижевский механический завод



В начале 1990-х годов Ижевский механический завод, учитывая, что на отечественном рынке отсутствовали модели магазинных гладкоствольных помповых ружей, а также не изготавливались в нужном объеме комбинированные ружья и ружья с двумя нарезными стволами, решил заняться их проектированием. В связи с появлением коммерческих фирм, занявшихся поставками и продажей зарубежного охотничьего оружия, Ижмех был поставлен в ситуацию непосредственной конкуренции с зарубежными производителями спортивно-охотничьего оружия на внутреннем рынке. Из-за этого пришлось сильно сократить сроки разработки и установки на производство новых моделей охотничьего оружия.

\* \* \*

В последние годы номенклатура охотничьих ружей сильно возросла, особенно сделанных на базе распространенного среди охотников двухствольного ружья ИЖ-27. Возьмем хотя бы эту модель, но с добавлением двух букв «ММ». Почему она попала сразу в разряд новинок? Да потому, что новая модель ИЖ-27ММ прошла серьезную модернизацию, которая значительно улучшила эксплуатационные возможности ружья. Начнем с того, что оба ствола получили газосбросные отверстия на расстоянии примерно 40 мм от дульного среза. Это усовершенствование значительно снижает дульное давление пороховых газов, что приводит к улучшению кучности боя и равномерности дробовой осыпи. Кроме того, имеющиеся отверстия расположены таким образом, что уменьшают подброс передней части ствола вверх, ослабляя заодно и отдачу. Это способствует более быстрому прицеливанию при необходимости повторить выстрел из второго ствола. Меньше сбивается ружье с нужного направления стрельбы. Для этого ружья разработано дульное устройство, позволяющее заменять одно чоковое сужение на другое. Сменные чоки по своим посадочным размерам унифицированы со сменными чоками, выпускаемыми для двухствольного оружия американской фир-

мой «Colonial Arms», и поэтому, купив иностранные дульные сужения, их можно применять на своем ружье, что допускает подбор к вашему ружью наиболее оптимального чока, в зависимости от условий предполагаемой стрельбы. Патронник ружья позволяет применять патроны с гильзой 76 мм, что дает возможность стрелять патронами магнум. При этом эжектора позволяют очень быстро перезарядить ружье, приближая скорострельность к помповому ружью. В довершение всего ружье получило более удобную ложу, которая позволяет при вскидке к плечу не задевать прикладом за одежду, а также на правой стороне pistolетной шейки приклада имеется выступ, который улучшает обхват правой рукой. Измененный рисунок ложи и ее размеры стали соответствовать стандартам, принятым на европейском и американском рынках. Улучшилась и внешняя отделка деревянных и металлических деталей и узлов, составляющих ружье. В настоящее время подготовлено к производству ружье с съемным ударно-спусковым механизмом. Подготавливаются к производству ружья 20 и 410 калибров с уменьшенными размерами колодки.

\* \* \*

В 1993—1995 гг. были разработаны и установлены на производство две модели комбинированных ружей — «Север» и ИЖ-94.

Комбинированное ружье «Север» разработано на базе ружья ИЖ-27 и имеет верхний ствол нарезной калибра 5,6 мм под патрон кольцевого воспламенения, а нижний — гладкий 20 калибра с получоком под патроны с гиль-

зами длиной 70 или 76 мм. Длина стволов 600 мм, вес ружья 3 кг. Последние модификации ружья «Север» изготавливаются на базе ружья ИЖ-94 с нижним гладким стволом под патроны 20/70 или 20/76, а верхним — нарезным под патроны калибра 5,6 кольцевого воспламенения, .22WMR и патрон 5,6×39. Длина стволов 600 мм, но изготавливается также вариант с длиной стволов 500 мм.

\* \* \*

Комбинированное ружье ИЖ-94 «Тайга» с вертикальным расположением стволов, у которого верхний ствол 12 калибра без нарезов под патроны обычные и магнум, а нижний — нарезной под патроны центрального боя 5,6×50R, 5,6×50R Mag, 7×65R, 7,62×51 (.308 Win.), 7,62×54R, 9,3×74R и др. Изготавливаются также сменные стволы, в том числе и с обоими гладкими. В зависимости от исполнения стволы в казенной части могут быть соединены муфтой, или спаяны, или иметь только соединительную муфту на конце стволов. Все ружья не более 3,4 кг. С 1996 г. эта модель выпускается с механизмом регулировки, который дает возможность пристрелять каждый ствол при использовании различных вариантов патронов; ударно-спусковой механизм при стрельбе из нарезного ствола позволяет воспользоваться шнеллером, который значительно увеличивает точность пулевой стрельбы.

\* \* \*

Модель ИЖ-94Р имеет нижний гладкий ствол под патроны 12/76 или 12/70. Верхний ствол изготавливается под патроны .222Rem., .223Rem., 5,6×50R Mag., 6,5×55, 7×57R, 7×65R, 7,62×39, 7,62×51 (.308 Win.), 30—06 Springfield. Длина стволов 600 мм, вес ружья до 3,8 кг. Это ружье имеет ударно-спусковой механизм со шнеллерным механизмом, который включается отжатием спускового крючка нарезного ствола вперед.

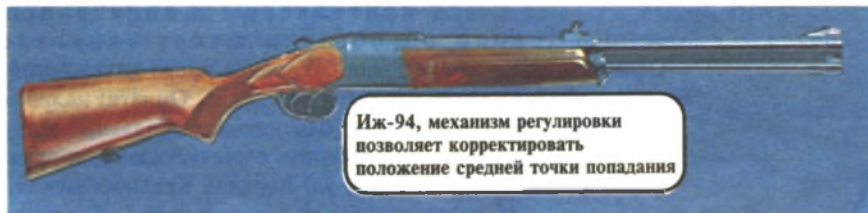



\* \* \*

Модель ИЖ-94 «Экспресс» является двухствольным штуцером с вертикальным расположением стволов и изготавливается под патроны 7,62×51 (.308 Win.), 30—06 Springfield, 8×57JRS, 9×53R, 9,3×74R. Длина стволов 600 мм, вес ружья 3,8 кг. Усиленный узел запирания дает возможность стрелять пулевыми патронами для нарезных стволов со значительно более высокими давлениями по сравнению с давлениями в патронах для гладкоствольного оружия. Отсутствие планок, соединяющих стволы, дает возможность с помощью механизма регулирующего сведения средних точек попадания пуль при стрельбе из разных стволов в одну точку на требуемой дистанции, обеспечить стабильную точность при большом количестве выстрелов, произведенных за короткое время, что также важно при смене патронов с одними баллистическими характеристиками на другие. Ствольная муфта на образце является базой для установки кронштейна оптического прицела.

\* \* \*

Несколько позднее в 1996 г. конструктором Е. Поповичем на базе этого же ружья было разработано ружье МР-251 с двумя вертикально расположенными нарезными стволами под патроны 7,62×51, а в 1997 г. начат его выпуск для

стволом под патрон 7,62×51 и гладким стволом 12 калибра под патрон с гильзой длиной 70 мм. Вторая пара имеет оба гладких ствола 12 калибра.

\* \* \*

В 1994 г. завод наладил изготовление помповых ружей серии ИЖ-81 12 калибра, разработанных конструкторами С. Антоновым, В. Сентяковым, В. Вотяковым и А. Зарочинцевым. Это ружье было первым, установленным на производство в нашей стране с помповой перезарядкой. Однако в конце 70-х гг. на заводе была выпущена маленькая партия помповых ружей ИЖ-21, которые были отправлены на испытания в охотничьих условиях. Во время эта конструкция не получила дальнейшего развития из-за отрицательного к ней отношения со стороны лиц, от которых зависела установка ее на производство.

\* \* \*

Ружье ИЖ-81 изготавливается в нескольких модификациях. Пожалуй, самой популярной первой модификацией этого ружья был помповик «Ягуар» с укороченным до 560—600 мм гладким стволом и с пистолетной рукояткой, которое сразу же отодвинуло на задний план иностранные образцы такого же класса из-за своей более доступной цены по сравнению с «иностранцами».

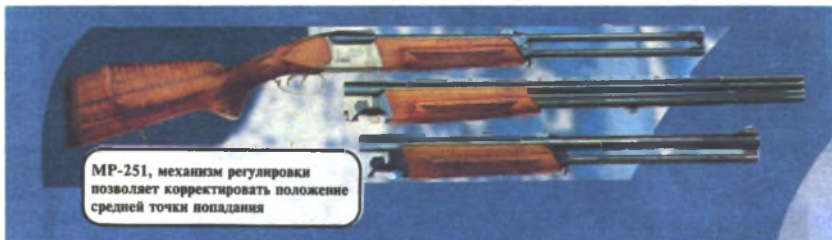

продажи. Вес штуцера не более 3,8 кг, длина стволов 600 мм. Конструкция узла запирания осталась такой же, как и у ИЖ-27, это же относится и к ударно-спусковому механизму. Штуцер МР-251 имеет открытый прицел в виде мушки и целика, который можно регулировать. В казенной части верхнего ствола имеется паз «ласточкин хвост» для установки кронштейна оптического прицела. Поскольку стволы между собой не соединены по всей длине, а только в дульной части и у патронников, то перед цевьем между стволами расположен механизм, позволяющий регулировать расположение пробоин при стрельбе из обоих стволов. Такое устройство может помочь свести средние точки попадания из обоих стволов в одну точку на какой-либо пристреливаемой дистанции. Это необходимо делать при замене патронов с другими баллистическими характеристиками. Для этого штуцера на заводе изготавливаются сменные пары стволов. Одна пара, комбинированная с нарезным

Основная модель ИЖ-81 имеет постоянный приклад и ствол длиной 700 мм с патронником длиной 70 мм. Модификация ИЖ-81М имеет патронник под патрон с гильзой длиной 76 мм. Модель ИЖ-81МК выпускается под патрон магнум. Образец со складным прикладом, пистолетной рукояткой и укороченным стволом обозначается ИЖ-81 «Фокстерьер». В разные периоды эти модели изготавливались либо с подствольным трубчатый магазином, либо с коробчатым — отъемным. Емкость магазинов составляла от 4 до 7 патронов в разных модификациях. Кроме того, некоторые ружья имели стволы, приспособленные для использования дульных вворачивающихся внутрь дульного среза ствола насадок с разными дульными сужениями, вплоть до парадокса.

\* \* \*

В 1997 г. завод начал выпускать новое оригинальное помповое ружье МР-131 (МР-131К), разработанное

конструкторами С. Антоновым, А. Зарочинцевым и А. Казаковым. В этом ружье использовано самое оригинальное и нигде в мире не встречающееся конструктивное решение, которое воплощено в конструкцию помпового ружья, позволяющее иметь два типа магазинов для размещения патронов: подствольный трубчатый и коробчатый подствольной коробкой. На корпусе коробчатого магазина имеется специальный рычажок для переключения подачи патронов из подствольного на коробчатый и обратно. Что это дает? Охотник может заполнить оба магазина патронами с разного типа снарядами. Например, подствольный магазин заполнить пулевыми патронами, а коробчатый — картечью и в зависимости от ситуации, используя рычажок-переводчик на корпусе магазинной коробки, включить тот или иной магазин и подавать в патронник ствола нужный патрон. При этом, конечно, придется выбрасывать из патронника патрон со снарядом, который в данный момент не требуется. Такая быстрая замена патрона с одним снарядом на другой не свойственна ни одному помповому ружью. Запирание патронника ствола происходит при повороте затвора. Предохранитель кнопочный, расположен на предохранительной скобе позади спускового крючка. Это очень удобно, так как перед нажатием на спусковой крючок этим же пальцем нажимается кнопка, и предохранитель выключается. Прицельная планка ружья МР-131 идет от середины ствольной коробки до места соединения ствола с подствольным магазином. Мушка располагается на возвышенном основании у дульного среза ствола. Подствольный трубчатый магазин можно удлинить с помощью специальной насадки, и тогда в магазине можно разместить семь патронов вместо четырех. Естественно, во всех случаях в патронник можно дослат еще один патрон. Коробчатый магазин рассчитан на три патрона. В этом ружье можно использовать патроны 12 калибра с длиной гильзы 76 мм, то есть патроны «магнум», что, естественно, привело к необходимости увеличения прочности узла запирания и ствола. Следует отметить, что универсальность ружья МР-131 обеспечивается не только этим. Ружье снабжается сменными стволами трех типов. Ствол длиной 560 мм имеет цилиндрическую сверловку. Ствол длиной 600 мм имеет дульное сужение 0,5 мм, а длиной 700 мм — 1,0 мм. То есть охотник получает полный набор стволов, что позволяет ему в зависимости от условий и объектов охоты применять тот ствол, который необходим, не меняя при этом самого ружья. Вес ружья составляет 3,5 кг.

М. БЛЮМ

Окончание следует.



# На большаке охотничьей литературы

Вадим ЧЕРНЫШЕВ

Сергей Петрович Кучеренко родился в октябре 1927 года в селе Нижняя Полтавка Амурской области. С той поры вся его дальнейшая судьба оказалась связанной с Дальним Востоком. На Дальнем Востоке, в Хабаровске, он проживает и сейчас.

пендию, как известно, прожить трудно. В училище он был сыт, одет и обут...

После окончания училища он прослужил одиннадцать лет на флоте. И все эти годы он чувствовал, что находится не на своем месте и занимается «не тем». Воспользовавшись заключением медицинской комиссии о частичной потере зрения, он в 1960 году уволился в запас в звании капитана III ранга.

но устаивался наград, — все это не могло не сказаться на его характере и на его отношении к дальнейшей «другой» жизни.

За годы детского и юношеского пристального общения с природой, рыбалки и охоты — для этого порой удавалось выкроить время и при службе на флоте — Сергей Кучеренко приобрел практические знания, достаточные для

## По воле призвания

После переезда в пятилетнем возрасте в поселок Николаевка, что под Хабаровском, он закончил там в 1945 году среднюю школу и поступил во Владивостокское Тихоокеанское Высшее военно-морское училище.

Ко времени поступления в вуз у восемнадцатилетнего человека не всегда складываются твердые взгляды на жизнь и четкое представление о будущей профессии. Чаще всего выбранное дело постепенно затягивает, человек вырастает в профессию, свыкается с ней, набивает в ней руку, приобретает опыт, специальность кормит его, создает ему и семье какое-то благополучие, достаток, и чем он больше, тем человек более доволен. Так обычно бывает у тех по-своему благополучных людей без особых душевных привязанностей и увлечений, которые повелевают человеком.

Но у Сергея Кучеренко такое владение им увлечение было. С детских лет он пристрастился к рыбалке, а затем и к охоте, он любил и знал природу, тяготел к ней. Еще не учась в школе, он налавливал в своей речке Тунгуске рыбы наравне со взрослыми рыбаками, его уловы служили ощутимым подспорьем в материальном положении трудно жившей многодетной семьи, и это, конечно же, наполняло сердце подростка затаенной гордостью и повышало значение его добычи.

В мальчишеском возрасте он стал и охотником — каковыми были его отец и дед. Казалось бы, дальнейшая жизненная стезя должна была учитывать наклонности его натуры — ведь человек не может быть вполне счастлив, если его природное призвание расходуется с тем, чем он вынужден заниматься в жизни.

В военно-морское училище Сергею Кучеренко пришлось поступить волею обстоятельств: после школы хотелось учиться дальше, получить образование, а семья, если бы он стал студентом, не могла помогать ему — на одну же сти-



Сергей Петрович Кучеренко на охоте

Позднее, занявшись своим «главным делом», литературой, и ставши писателем, он посетует:.. «Таким образом бесцельно потерял пятнадцать самых крепких и жизнерадостных молодых лет».

Но, думается, такое заключение о «бесцельности» сделано им не без некоторой запальчивости: ведь ничто не проходит бесследно, и никто не знает, как стало бы, если бы сложилось не так, а иначе. Определенная уставом непростая корабельная служба, общение и работа с людьми, а важнее того — самодисциплина, добросовестность и самолюбие, благодаря которым военный моряк Сергей Кучеренко, заставляя себя выполнять нелюбимую работу, был примерным офицером, находился на хорошем счету и неоднократно

того, чтобы поступить в качестве охотоведа на работу в охотничье управление Хабаровского края, потом — в краевое общество рыболовов и охотников, в Хехцирский заповедник, в Восточно-Сибирскую проектно-изыскательскую экспедицию... Жизненный поворот был очень крут, но, к счастью, оказался благотворным...

В 1967 году он заочно закончил факультет охотоведения Иркутского сельскохозяйственного института. А еще через три года, без занятий в аспирантуре и без научного руководителя, сочетая с экспедиционной работой подготовку диссертации «Хищные млекопитающие Сихотэ-Алиня», он защитил эту диссертацию и стал кандидатом наук.

Более пятнадцати лет он занимался непосредственно наукой, как сотруд-



ник Дальневосточного отделения ВНИ-ИОЗ — Всесоюзного научно-исследовательского института охотничьего хозяйства и звероводства. А по достижении пенсионного возраста оставил институт и с 1988 года целиком отдался литературному труду.

Но писать и печататься он начал еще в 1965 году: это были научные статьи — о тигре, барсе и других хищниках Дальнего Востока, о копытных, их численности и ареалах распространения, их хозяйственном значении, всего более восьмидесяти статей. Часть их затем вошла в монографию «Копытные юга Дальнего Востока СССР», одним из двух авторов которой стал С. П. Кучеренко (Москва, 1983).

Будучи убежден, что каждый ученый должен уметь рассказать о своей работе любому непосвященному читателю доступным для него языком, Кучеренко многое сделал для популяризации того, чем занимался в науке. Первая его научно-популярная книга «Звери у себя дома» вышла в 1973 году. За ней были опубликованы «Черный медведь» (1976), «Тигр» (1985), «Рыбы у себя дома» (1988), другие книги...

«До чего же Вы счастливый человек! Вот читаю Вашу книгу о рыбах Амура и словно бы по глоточку оживляющего кислорода ловлю после духоты всех этих бесчисленных писаний о культуре, разных преступниках, наркоманах, проститутках, мафиози, мародерах... — отозвался на книгу Виктор Астафьев. — Спасибо Вам за такую радость чтения хорошо написанной, интересной книги».

Книги Кучеренко, популярно рассказывающие о биологии животных Дальнего Востока, написаны профессиональным литературным языком, это подлинно научно-художественные издания.

Успешно и плодотворно работает он и в области «чистой» беллетристики, художественной прозы. Излюбленные его жанры — рассказы и повести. И еще — очерки. Эти виды литературы предполагают сжатую фабулу, упругий язык и краткость изложения.

В свое время Иван Сергеевич Соколов-Микитов, восторгавшийся рассказами Чехова, не написавшего ни одного романа, противопоставлял его некоторым писателям, сочиняющим толстые романы, «пухлые и рыхлые, как вороха мякины». Так же относится к подобным романам и писатель Кучеренко, в которых видит «огромные резервуары с малостью, сильно разбавленной водой».

Герои произведений Сергея Кучеренко — люди и животные Дальневостока. Это «сын тайги» нанаяц Федор Уза, обладающий незаурядным природным умом и сметкой, опытный следопыт и рыбак; старик-промысловик Трофимыч, который едва не погиб, заболев в одиночестве своего таежного зимовья; это охотники, охотоведы, лесники, рыбаки...

Еще труднее перечислить его героев-животных, среди них тигры и мед-

веди, волки, изюбры и кабаны, лоси и барсуки... Даже — воробьи, рыбы и амурский полоз, о дружбе с которым написан трогательный рассказ.

Писатели, работающие в разных жанрах литературы, по-разному черпают и материал для своих книг: авторы исторических романов исследуют прошлое, авторы детективных произведений частую историю протоколы судебных заседаний и следственные дела, фантасты дают волю своему воображению... Источники творчества писателя Сергея Кучеренко — природа, встречи с нею и с ее живым миром, с животными. Очень важными в таком методе творчества являются способность художника удивляться и память, запечатлевающая многочисленные



С. П. Кучеренко — офицер Тихоокеанского флота

встречи и события. Именно к ней и обращается чаще всего писатель, к ней, существующей как бы независимо от него самого и привередливо накапливающей то, что она сама избирает, что ей больше «нравится»: «Память, память... что может быть тебя прекраснее?... Что значила б наша жизнь без нее?».

Память знатока Приамурья, рыбака и охотника, ученого, шагами измерившего за многие годы необозримые пространства дальневосточной тайги, — это воистину неисчерпаемый кладезь сведений о жизни животных, услужливо предоставляемых писателю перу Сергея Кучеренко. Это десятилетиями накопленное богатство обретает трудом и талантом писателя новую форму — форму печатного слова. И конечно же, память не могла не сохранить случаи удивительного поведения животных, когда мать-кабаниха привела людей к попавшим в беду ее поросятам, когда медведь с загноившейся лапой приходит в поселок, чтобы получить врачебную помощь... Эти эпизоды необычайного поведения животных могли бы вызвать сомнения в их достоверности, если бы не были сви-

детельством ученого биолога-охотоведа и писателя, который, как он сам говорит, «считает своим писательским долгом ничего не сочинять и не выдумывать, а писать только о том, что было и есть».

Не исключено поэтому, что подобные удивительные факты могут встретиться на пути еще какого-нибудь охотника-путешественника — если он будет так же, как С. П. Кучеренко, наблюдателен и искушен в повадках зверей и птиц и столько же, как он, побродяжник в тайге, поживет в одиночестве в промысловом зимовье, где чуть не погиб от простуды, и побывает не раз в других гибельных обстоятельствах, когда, — как Сергей Петрович сам признается, — не успевающий принимать решения рассудок как бы отступает, уступает место инстинкту самосохранения, который и вывозит из беды...

Все это Сергей Петрович Кучеренко пережил, и ему есть что вспомнить, не прибегая к вымыслу.

В Москве и в краевом издательстве у него вышло почти полтора десятка книг. Это немало, если учесть, что, принятый в Союз писателей в 1983 году, он до 1988 года был все еще занят научной и литературную деятельность должен был совмещать с научной работой. Если учесть к тому же, с какой натугой издаются книги об охоте и природе.

Основная идея большинства произведений Сергея Кучеренко — тревога и боль при виде скудеющей на глазах природы, рзительно обедневшей в течение одной человеческой жизни: «Как быстро человек истребляет еще не так давно считавшееся неистребимым»...

Такое количество написанных и опубликованных за сравнительно короткое время книг еще раз подтверждает, сколь плодоносным может быть труд человека, если он совпадает с его призванием. Тут дело не только в таланте. Нужно быть очень собранным, внутренне организованным и целеустремленным человеком. Сергей Кучеренко работает много. Его рассказы и очерки часто появляются в периодической печати — в журналах «Охота и охотничье хозяйство», «Муравейник», «Юный натуралист», в альманахе «Охотничьи просторы». В архиве писателя находится более десяти законченных, подготовленных к печати новых рукописей. Они ждут лучших времен, когда схлынет волна низкопробных переводных и отечественных книг-боевиков и детективных историй, когда вернется интерес к достойной и содержательной литературе.

«Что помогает в достижении жизненных целей? Упорство и труд... Признание времени высшей ценностью... Стремление оставить после себя что-то людям», — пишет о себе Сергей Кучеренко.

Это надежный залог дальнейшего успеха писателя, на восьмом десятке лет продолжающего трудиться с прежней отдачей сил и с тем же упорством.

# Жлоктуны



Сергей КУЧЕРЕНКО

С годами все чаще вспоминается прошлое, и в первую очередь детство и юность. Все круче хочется окунуться в них с головой, посетить места, где жадно спешил жить, с каждым днем взрослея, где стояли отчий дом и школа, где пришли первая учительница и первая любовь. Мы все пристальнее разглядываем в застарелой памяти, шарясь в потемках ее подземелий, длинные и короткие дороги малых лет со спартанскими днями робинзонад, рыбалки и охоты, с нарастающим стремлением все узнать и всему удивиться. Мы были уверены в том, что настоящая жизнь еще впереди, и не допускали мысли, что невозвратно пропускаем сквозь пальцы наиболее интересное и самое счастливое. То давнее тогда мы лишь переживали и без всяких усилий навечно впитывали в память, а вот осмысливаем, то и дело обжигаясь, теперь, вздыхая: «О если бы жизнь прожить сначала...»

Что поделаешь, возвращение в прошлое всегда ностальгически грустно и печально. Конечно же, душа опоры ищет в детстве. Но в местах, где оно проходило, нас плотно обволакивает такая особая сентиментальность. Память часто бывает не только доброй, но и злой, сладкой — и горькой, легкой —

и тяжелой. Ее не обманешь и не сотрешь, ибо она не запись на магнитной ленте или диске. А часто она бывает до отчаянных слез мучительной. Особенно когда сквозь немислимую толщу времени собственными усилиями объективно разглядываешь очень молодого человека, к которому пришла первая любовь с особыми и неповторимыми радостями и горестями, счастьем и страданием, надеждами и безысходностью. Еще не осознающему, что любовь — высший дар жизни и красота души, прекраснейшая тайна во веки веков, пленительный сердечный недуг, горькое блаженство и сладкое безумие... Что она сильнее разума и воли.

И далеко не каждому судьбой дается. Как талант.

Недавно исполнилось полсотни лет моим счастливейшим незабываемым утиным зорям, которые отстрелял я в отчем крае со своей первой любовью, трудной, страстной и горестной. Из Хабаровска я приехал туда в охотничьей экипировке, приехал точно в то место, однако с трудом узнал его. Но я все помнил, словно были те зори даже и вчера, а сегодня утром. Я как бы заново переживал те удивительные были, непоправимо горестно оборвавшиеся по собственной вине... И по сию посе-

девшую пору самим себе не прощенной. Ставшей мне пожизненной карой.

Наше детство шло рядом. Жили мы с Таей в соседствующих сельских бараках Николаевки, учились в одной школе, только я был классом старше. Вместе носились по окрестным лесам, вместе купались и удили рыбу, вместе копались на тоже соседствующих огородах. Бывало, вдвоем уходили в ближайшие лыжные походы за большую реку, иногда с оружием... А потом мы шли бок о бок сквозь немислимо тяжкие военные годы. Наше детство враз стало трудным и суровым, и покинуло оно нас в мои четырнадцать, а ее тринадцать лет.

Был я тогда для нее просто другом — малорослым и костлявым, невзрачным и неразговорчивым. Она же стала красавицей уже в пятнадцать лет. Моя любовь к ней зарождалась и углублялась незаметно, постепенно, но вспыхнула ярко и жарко, как костер с сырыми ясеньными или березовыми дровами, который долго дымил и чадил, едва теплясь, и вдруг вспыхнул, затрещал, заискрился. Война смяла мое детство, а любовью оно вовсе закончилось.

Никто не скажет точно, за что любит. Никто не знает, как любовь приходит,



по каким законам шагает и куда заведет. Я — не исключение, но был тогда уверен, что нет девочку красивее и милее моей Таи, умнее и во всем честнее. Однако я и теперь могу сказать, что в пятнадцать лет она стала нежно-женственной и загадочной, удивительно симпатичной и несказанно обаятельной... Впрочем, кто из влюбленных подобно не говаривал. Но вот в ее поведении было нечто, мало каким ее сверстницам свойственное. Она испытывала тягу к ружью и удочкам, расчудеснейше плавала и ныряла, лихо носилась на самой утлой оморочке, не боялась ходить за грибами и ягодами в одиночку, не давала спуску нахамам и хулиганам. И звали ее Дианой не без оснований.

Однажды мы вдвоем возвращались поздним вечером из школы домой на свою сельскую окраину. Тихо падал первый крупнохлопчатый снег. Беспричинно смеялись, играли в снежки. В какие-то секунды наши глаза волшебным образом встретились совсем рядом. Не отдавая себе отчета, я тихо прошептал ей вычитанное в «Войне и мире»: «И когда она зашевелилась так близко от него, вино ее прелести ударило ему (Андрею Болконскому) в голову». А я неумело ткнулся губами в ее полураскрытый рот. И получил звонкую пощечину, вlepенную крепко и яростно.

Через несколько дней я написал ей длинное письмо с признаниями и извинениями. Не получив ответа, объяснился в любви у колодца. И услышал после долгого молчания тихо сказанное: «Ничем не могу тебе помочь. Любимых не выбирают».

Два последних школьных года я любил Таю безумно и безответно. Была она ко мне внимательна и добра, но я, стремясь заглушить любовь, избегал с нею встреч. Почти забросил школу, подолгу пропадал на рыбалке и охоте, выбывая, как уверял себя, дурь из головы. Много раз просил военкомат призвать меня досрочно. Однажды пытался застрелиться — уцелел благодаря отсыревшему патрону. Тонул — бог весть кто или что выбросило меня, беспамятного, на речную отмель. Дважды умирал от крупозного воспаления легких — мать выхаживала у самого края...

А после окончания десятилетки стечением обстоятельств и случайностей я стал курсантом Владивостокского Высшего военно-морского училища. И пришла такая тьма водоворотного нового, дух захватывающего интересного... И появилось так много друзей, подруг и разных увлечений, в том числе и спортивных, что любовь моя горемычная стала вроде бы гаснуть. Я стремительно рос и набирал вес, спорт укрепил мой дух и здоровье. И через год меня — отпусника — в моей родной Николаевке мало кто узнавал.

С Таей мы встретились случайно. Она полоскала белье на речке. Увидела — обомлела:

— Вовка!.. Какой ты стал... И ты ли это?.. При мужестве и обаянии...

И, не отдавая себе отчета, крепко обняла, крупно вздрагивая от смеха и всхлипов. Сказала, что сдала экзамены в мединститут, что положено ей теперь копать колхозную картошку, да отпросилась на неделю.

И буйно вспыхнула моя прежняя любовь, как тот пригложший было костер при внезапном порыве ветра. Но не была она теперь столь тяжко неразделенной, как прежде. Мы гуляли, танцевали, вспоминали... Вместе трудились на родительских усадьбах... А через две недели я услышал тихо ею сказанное:

— Вот и в меня вошла любовь... Перевёхонькая... Болею тобой... Прости меня за прошлое.

Лютовала гроза. Мы ненадежно укрылись под парковым дубом, крупные капли вскоре западали на нас. И она пролепетала когда-то сказанное мной ей: «Ты лучше всех. Давай стоять так долго-долго».

И мы стояли. Я нежно ласкал ее, не веря счастью, робко целовал ее волосы, шею, плечи, руки... Но лицо свое от моего плеча она так и не оторвала.



Родители отпустили нас на два дня порыбачить и поохотиться. У нас была централка ее брата, моя выдавшая виды одностволка двадцатого калибра, два полных патронташа, набор рыболовных снастей и нужное таборное имущество. Стояла середина сентября, по реке поднималась рыба, был в разгаре лёт гусей и утки.

На рассвете мы загрузились в оморочку и отплыли в хорошо знакомые мне уголья по реке нашего детства амурской Тунгуске. Остановились всего в трех километрах от своих бараков, но были вокруг расчудеснейшие пажити разной рыбы и дичи. Отаборились на устье тихого залива, вдоль правого берега которого тянулся лес, а по левому — колхозные поля и луга. В большом стоге сена на высоком речном берегу вырыли две просторных «персональных» норы, и так вырыли, что головы наши, плечи и руки были на общей площадке, а все остальное расходилось под углом в тридцать градусов — чтобы лежалось вольготнее и спалось спокойнее. Над общим входом в норы натянули плащ-палатку, в косогоре развели костер с выходом дыма в сторону от стога. Сколотили столик, из чурок приспособили сиденья... И так нам

было счастливо сидеть напротив друг друга, касаясь под тем столиком коленями, и век бы так... И я сказал, радостно улыбаясь:

— Ты лучше всех. Давай сидеть так долго-долго.

Но был мне дан приказ:

— Время этому впереди, теперь пора за дело приниматься. Погляди вокруг: небо от уток рябит, рыба в речке тесно, у нас же, кроме вегетарианского продукта, ничегошеньки. И по домам не лучше.

Расчудеснейшая осень лишь начиналась. Было тихо, тепло, благостно. В свете еще ярого солнца плавилась золотом березы, лиственницы, ясени, липы, некошенное по заочкаренным неудобьям высокотравье разукрасилось такими разнообразными мазками охристых семенных метелок, на усталых разливах воды купались заснеженные айсберги и торосы облаков, то и дело ломающиеся и колышущиеся кругами и углами пускаемых крупной рыбой волн. Шелковый ветерок баловался вприпрыжку, освежая нас и разгоняя комаров.



Я, Она и природа — было ли что желать лучшего?

Над нашими головами высокими эшелонами уходили на юго-запад утиные и гусиные стаи. Уже знал я, что на зорях тучами носятся табуны клоткунов, облюбовав для кормежки колхозную озимь и мелкие пойменные озера и старицы, вот-вот должна была пойти северная утка, в том числе мои любимые клоткуны, и гусь. А у кеты разгорался первый ход серебрянок.

Во мне конфликтовали два непримиримых «двойника»: врожденный промысловик-добытчик и счастливо влюбленный, полный сил и желаний юноша. Один категорически настаивал на рыбалке и охоте без каких-либо сантиментов, другой же требовал совсем другого — радостей любви. Но находилась возможность если и не мирить этих «двойников», то, во всяком случае, не злить и не сталкивать лбами. В конце концов я убедил их в том, что рыбачить и охотиться может великолепно и влюбленный юноша, особенно когда с ним рядом дева сердца.

Мы с Таей почти все делали вместе — глаза в глаза и нога в ногу, и чуть пореже — губы в губы. Один был продолжением другого, и все горело в на-

ших руках. А «двойники» мои во власти надо мной ревниво чередовались.

Мы поставили сеть в чистом глубоком улове, где переводили дух притомившиеся лососи. Потом всего в сотне метров от табора оборудовали скрадок в прогале между колками леса с длинной кормовой старицей — там, заметили мы, часто тянули и снижались до буреющего полета большие и малые утиные стаи. И в таком удобном месте оказался тот скрадок! Кто-то давно вырыл окопчик в купе кустарника, вокруг которого простирался травяной луг. В свое время его выкосили, к сентябрю поднялась отава. Упавшая утка замечалась прямо из укрытия.

Натаסקали сушняк и надежно укрыли его от возможного дождя. Приволокли несколько выброшенных на берег будто специально для нашего ночного костра бревен. Вывозившись в песке и поустав, мы искупались, потом растерлись... И как бы случайно оказались друг возле друга в упор, грудь в грудь... Стройные, загорелые, полные сил. Жарко влюбленные. Оставалось крепко обняться, истомно уложить головы на манящие плечи и тихо молвить: «Давай стоять так долго-долго». И мы стояли бы так, соприкасаясь губами, руками и коленями, стояли. Обмирая от счастья. Еще безгрешные... Но вихрем налетел плотнейший косяк клоктунов, кранул над нами, обдав ветром, криком и пометом, и низко-низко умчался точно на наш пустующий скрадок... А солнце уже вовсю катилось под уклон, и решительно взял управление мною промысловик-добытчик.

Такие счастливые дни судьба дарила мне не часто, а Тае и подавно. Из сетки мы могли вынуть десяток расчудеснейших серебрянок, шесть из которых оказались икрянками. Торопливо собираясь на зорьку, я давал «распоряжения» своей сердечно-боевой подруге по приготовлению царского ужина с шашлыками из наисвежайшего лосося и красной икры-пятиминутки. И стоило ей усомниться в отнесении скромной овоще-рыбной трапезы к категории царской, как донеслись из-за стога характерные, быстро усиливающиеся звонкие крики: «клок-клок-клок...». Я стремительно схватил центральку и замер... Утки обнаружили нас слишком поздно и рванулись вверх и в сторону таким густым скопищем, что после моего дуплета камнем свалилось шесть чудных птиц, да еще трех подранков пришлось добирать.

Шли мы к табору с занятыми добычей руками, на ходу восторженно обсуждая дополнительные блюда к царскому ужину. А у стога опять будто ненароком оказались плотно друг возле друга, очи в очи, и уж в который раз изъяснили согласное желание стоять так долго-долго... Однако и тут оно было коротким, потому что донеслись будоражащая душу гусиные переключки... И закашлялся по-над лесом косяк гумеников, как бы прицелившийся на наш большой стог сена. И теперь я сказал, что будет еще у нас время

стоять в обнимку долго-долго, и умчался в скрадок, чтобы примоститься там поудобнее и понадежнее, изготютившись к «приему» водоплавающих круговую.

Боже, как колотила меня лихоманка! Как разрывали страсти влюбленного и охотника! Как все нетерпеливее я ждал разгара вечернего лёта утки, чтоб и душеньку на ней отвести, и засветло примчаться к возлюбленной Диане обвешенным распрекраснейшей дичью со всех сторон, бросить добытое к ее ногам и обнять со страстью истосковавшегося насмерть влюбленного. А через несколько секунд, переводя дыхание, сказало ей колотило разрывающегося от любви сердца: «Мы так долго и трудно шли друг к другу в объятья, что имеем теперь право стоять, крепко обнявшись, пока не упадем».

Примерно так оно и будет через полтора часа. Но у нас достанет сил и воли отводить друг в друге душу всего несколько минут, потому что расчудеснейшие ароматы воистину царского ужина дали основание проголодавшемуся охотнику иронично предложить другое — более заземленное: «Всему свое время, теперь же пора приступить к и без того запоздавшему царскому ужину. У жаркого костра».

Чирка-клоктуна теперь мало кто знает и помнит. В то наше время его водилось непересчетно по Сибири восточнее меридиана Таймыр-Ангара, но особенно много было на Дальнем Востоке. Чудеснейшая утица! В ней полкилограмма почти всегда жирного и непередаваемо вкусного мяса. А трудно описуемая красота брачного наряда селезня вполне сравнима с росписью оперения мандаринки и касатки. В совсем еще детские годы я держал их в руках частенько и всякий раз удивлялся расцветке одежды клоктуна. И каких только цветов на ней не обнаруживалось: черный, зеленый, красный, бурый, охристый... Со струйчатыми рисунками и металлическим отливом по каждому перышку. Плечевые же были сильно удлинены, заострены и элегантно свешены по бокам такими трехцветными косицами. А верх головы гениальной художницей-природой был раскрашен столь старательно да изощренно, что сравнить ту красоту можно было лишь с прелестью росписи бабочек и цветков.

Поразительно эмоциональные и компанейские эти клоктуны! Шумные, беспокойные, крикливые в небе, на воде и на земле. Летят большими плотными стаями чаще всего низко, стремительно и беспорядочно, как бы стараясь обогнать друг друга, то и дело переливаясь из бесформенного клубка в ровную линию или подобие клина. При кучной посадке поднимают такой гвалт и тучи брызг, что слышно их за километр.

Чаще всего охотился на них на зорях, когда они летали на кормежку, облюбовав для многодневного отдыха какую-нибудь просторную водную гладь с отмелями, на которых можно было бы

побаловаться кое-чем съедобным. Бывало, встречал я их и на сезонных перелетах весной и осенью, когда они неудержимо неслись волнами и эшелонами подряд несколько суток, а в плохую погоду летели так низко, что охота на них порою превращалась просто в бойню.

Они доверчивы и небоязливы, скрадок с человеком их редко когда настораживает. Удивлялся я: бывало, замечали охотника загодя, можно было облететь его стороной или высотой без ущерба для своей неистребимой торопливости, так нет же, перли прямохонько на врага, загодя жертвуя несколькими соплеменниками. Случалось и более курьезное, когда после выстрелов стая уходила в крутом вираже, чтоб через какую-то минуту налететь на то же роковое место, на той же опасно малой высоте, в том же плотном беспорядочном клубке. И потерять еще столько-то «однокашников». А иной раз и после выстрелов садились на воду или поле неподалеку, тут же жадно принимаясь за кормежку.

И как же много было клоктуна осенью, когда его «торопила» с отлетом надвигающаяся непогода! Летели весь световой день! Неслись табун за табунном, как морские волны в шторм или мертвая зыбь после него! Им не было конца и счета! Казалось, весь мир залокотал их криками и звоном, и густо напительвались этими звуками земля и небо, вода и воздух, и все в них сущее.

Расстрелять по ним патронташ и что сверх того припасено в карманах «на всякий случай» ничего не стоило, а их не становилось меньше. Отец говаривал, что и полсотни лет назад клоктуна здесь было столько же. А вот исчез он почти начисто за какой-нибудь десяток лет к концу шестидесятых годов. И вся беда его в том оказалась, что страсть как любит эта утка семена и зерна, а рис по заводненным полям сводил ее с ума. На долгих зимовках в многоядных странах Юго-Восточной Азии с традиционным рисоводством клоктунов в послевоенное время стал, прямо скажем, национальным бедствием. И принял ся крестьяне тех стран сию птицу целенаправленно уничтожать. И даже армию к этой борьбе подключили! Дружны ведь азиаты, старательны, в достижении цели ни перед чем не останавливаются. Китайцы в свое время мух и воробьев повсеместно истребляли, с утками же было проще. Их травили напитанной ядом крупой, ловили огромными сетями, поставленными поперек трасс наиболее активных перелетов, преактивнейше стреляли. Даже взрывчатку использовали!.. Можно ведь было тех азиатов понять, но, строго говоря, — отчасти. Потому что к завершению шестидесятых клоктуна почти не стало... Случилось это лет через пятнадцать после лирических событий моего рассказа, когда я еще наслаждался сказочной охотой на славную сибирскую утицу клоктуна. Удивительно красивую и не-



передаваемо вкусную, особенно голландными послевоенными веснами.

Но вернемся в мой скрадок. За вечернюю зорьку я расстрелял два десятка патронов и собрал полный рюкзак сбитых. Палил-то в основном по куче... Стыдно в этом признаваться, но что было — то было, и не чувствовал я себя грешником или браконьером. Время было совсем другое, с иными правилами и неписаными законами. И я благодарен судьбе за то, что дала мне возможность увидеть казавшиеся несметными богатства приамурской природы и всласть поохотиться, чтобы теперь о том прекрасном далеко не рассказывать. Которое исчезло вовсе не потому, что я, мой отец, дед со това-

часа чистили уток, освобождая их от кишок, протирая брюшко и чуток его присаливая, потом развешивая птиц для проветривания. Любовь любовью, но не застила она заботу о родительских семьях, еще не оправившихся от голода военных лет. И лишь глубокой ночью, забравшись в «персональные» норы в сене, мы сомкнули головы и в едином дыхании порешили лежать так долго-долго. И тихим нашим разговором не предвиделось конца.

Черное звездное небо оберегало наше счастье. Мягко шумел речной поток, густо пахло илом, мокрой травой, усыхающей листвой. Утками и рыбой. Гавкали гонные косули, тьякали лисы и еноты. В трех километрах в положенное время ревел заводской гудок. На супротивном берегу горел большой костер, вокруг которого восседало несколько подвыпивших, судя по громким голосам, мужиков, то темпераментно беседующих за жизнь, то зверски затягивающих песни про шумящий камыш, соколовскую гитару да позабытого-позаброшенного с молодых ранних лет. Но не было нам до них дела, как и им до нас.

Вылез я из своей норы чуть свет. В сеть за ночь набилось столько кеты, что скрутилась она в тугой жгут. Пока возился я с нею, Тая приготовила завтрак. И категорически заявила: «В скрадок пойдем вдвоем». А небо уже клокотало клоктунами, и звонко горланили высоко в небе тронувшиеся в дальний отлет гуси и казарки, вихрем налетали и тут же исчезали и стаи северной утки, в том числе и гнездящихся в Приохотье, на Колыме и Чукотке клоктунов.

У нас оставался нетронутым патрон-таш к двадцатке и два картечных заряда к централке. И порешили мы согласно одностволку вложить в женские руки, чтоб стреляла Тая по уткам, для начала по моим указаниям из-за спины. И палить предстояло по кучно сбившейся птице.

Ружейной стрельбе и охоте моя Диана была научена в основном ее братом Иваном, но и я постарался в этом деле. Она подолгу и терпеливо тренировалась вскидывать к плечу ружье так, чтоб стволы были мгновенно направлены в заранее намеченную точку. Потом она терпеливо держала на мушке всяких пролетающих птиц, имитируя выстрелы вскриками: «ба-бах, готова!» Тая во всем была талантлива, все схватывала с полуслова и полужеста, и всего лишь с намека, и потому мне было даже интересно испытать ее теперь с ружьем в настоящем скрадке на настоящей утиной зорьке.

И мы опять были безмерно счастливы: заря вполнеба, испещренного большими и малыми стаями больших и малых птиц на большой и малой высоте, скрадок, а в нем до белого накала влюбленные охотники — Она и Он. И кто скажет мне, что могло быть прекраснее этого!

А когда на наш мир хлынула лава яр-

кого света, и один пласт его лег на мою божественную Диану, и в полный голос запел дневные песни синий ветер, я широко разбросал руки и закричал во всю мощь: «Остановись, мгновенье, ты прекрасно!» И крепко обнял ее, и стал осыпать поцелуйками так неистово и жадно, что она разорванно спросила: «Что случилось... с тобой, Володенька?» На что ответил я отчаянным ором: «Какое сладкое безумие — любовь! Люблю тебя до одури и насмерть! Страдаю тобой потерянно!» Но вот и она стала мне как бы вторить: «Хочу любить так же... Повиноваться... Мы созданы друг для друга, и ничто нас не различит... Какое это восторженное помешательство...»

Но не долго разделяла мой бурный восторг соседка по скрадку и, решительно вырвавшись, охолонула: «Дурень! Ведь на охоте! Все мое время и место, и побереги восторги до табора». А в следующую минуту она ловко вскинула одностволку навстречу особенно расквохтавшимся уткам, выждала нужное мгновение и уже привычно выстрелила. Проследив, куда упали две увесистые птицы, она вновь обратилась к расчудеснейшему окоему, строго повелев мне не шевелиться.

Все патроны она расстреляла за какой-нибудь час. Время поджимало, нашу богатую добычу надо было срочно доставить домой. И мы стали собирать сбитых уток. Сняла их с полета моя подруженька полтора десятка и пообещала в недалеком будущем на очередных таких вот зорьках утереть мне нос. Я, конечно, заверил ее, что так оно и будет, если сама научится заряжать патроны.

А еще через час мы дружно махали веслами. И тяжело загруженная оморочка лихо резала воду, словно хорошо зная нами спланированное: доставить добытое по назначению, чуток передохнуть, зарядить патроны и к вечеру вернуться к своему стогу, в замаскированных норах которого был уложен таборный скарб.

Еще два таких же счастливых дня мы там провели. Потом на Приамурье обрушился тайфун, а вскоре моей Единственной настало время возвращаться в колхоз копать картошку, я же уехал во Владивосток.

К приобретенным сокровищам люди привыкают слишком быстро. В первый месяц разлуки мы страдали над письмами почти ежедневно — и когда писали, и когда читали ответы. Бессонно тосковали, надолго задумывались, вспоминали, вздыхали... Но незаметно изреживалась наша переписка, тон в этом задавал я, а Тая просто приходилось реже отвечать.

А в октябре я встретился с Юлей. Мы были знакомы почти год, еще с тех пор, как я мучился безответной и безнадежной любовью к Тае. Юля была весела, жизнерадостна и остроумна. Местерца рассказывать всякое, она нашла во мне терпеливого слушателя. Она изящно танцевала и меня в этом небезу-



рищи охотились в полную меру потребности и душевной улады.

Заря еще полыхала, когда сжег я последний патрон с пятеркой и оставалось четыре картечных на гуся. Заложил два из них в ружье и призадумался: «А что, когда налетят очередные клоктуны табуны? Стрелять картечью? Ну а если потом с неба свалится точно на этот скрадок гусиный клин?» Но приструнил свою жадность, устыдив самого себя: «Мало тебе рюкзака клоктунов?» И был за это КЕМ-ТО вознагражден: через несколько минут после принятия благоразумного решения выползла на меня из-за леса длинная вереница сухоносов, и выбил я из нее два великолепных гусака. Таких увесистых и жирных, что пришлось с ними делать на табор вторую ходку.

Для полноты счастья желать нам на вечер и ночь ничего не оставалось. Мы были вдвоем, у нас имелось все, нам никто и ничто не мешало. Час мы наслаждались царским ужином, еще два

пешно натаскивала. И со временем мы стали танцорами, как бы созданными друг для друга.

Мы сдружились с нею, как брат и сестра, тема любви в наших беседах звучала редко. При расставаниях я осторожно целовал ее тоненькую ручку, она же терлась подбородком о мое плечо и кивала головой.

Но со временем она все неохотнее прощалась со мною, а в последнюю встречу перед моим отпуском вдруг спросила, растерянно глядя мне в лицо: «Тебя ждать, Володя?» И тут же сама себе и ответила: «Я буду ждать».

И теперь мы с нею встречались все чаще, много говорили, гуляли, танцевали. И все дольше держались горячими руками друг за друга. Но однажды я решительно устыдил себя и все рассказал ей о Таяе. Выслушав меня, Юлия несколько минут молчала, потом тихо выдохнула: «Счастливица твоя Тая, завидую ей белой завистью... Я не буду ей соперницей, хотя, что ж греха таить, обидно... Останемся просто друзьями».

Но в Ноябрьские праздники наши встречи возобновились. Шестого мы были на вечере танцев в училище, седьмого — на балу в пединституте. Через неделю позвонила: «Взяла два билета на «Егора Булычева и других», жду». И мы побывали в театре. А между встречами с Юлей я нетерпеливо ждал писем от Таи и жадно их перечитывал.

В декабре она написала: «Я замечая, что в твоих письмах тоски и нежности становится все меньше... Подсознание мое тревожит и пугает...» Я тут же ответил телеграммой: «Люблю как и прежде разлука нестерпима жду не дожусь встречи твой безраздельно». И я не лгал. А в новогоднюю ночь веселился с Юлей до утра. И вечером первого мы были вместе, и через три дня... И стала Юлия осторожно целовать меня в уголок губ, а я не противился.

Беда надвигалась на меня медленно, но взорвалась в мгновение. В конверте был один листик, исписанный неровным почерком Таи:

«Мне стало известно, что у тебя роман с некоей Юлей. Информация надежная. До меня и прежде доходили слухи об этом, но я не верила. А недавно их подтвердил друг нашего детства, много раз видевший вас на танцах, в кино, театре и просто счастливо гуляющими... Непереносимо тяжело и обидно. Прошлого не вернешь. Просить бессмысленно. Я буду любить тебя всю жизнь, однако мы больше не увидимся. И не ищи меня, из Николаевки я уезжаю на край Света...»

Я слал ей телеграммы со страстными уверениями в любви, писал горячие письма с объяснениями, мольбой выслушать, понять и в малом простить. Но ответов не было. Не получил его и от Тайной матери. С горячкой попал в госпиталь, и там долго меня отхаживали.

И уже в разгар весны сестра мне сообщила, что Тая еще в марте уехала, а куда — никто не знает.

Знала только ее мать, люто меня возненавидевшая.

Ровно через год после того нашего пресчастливейшего сентября я на той же оморочке приплыл в то же место... Грустно сидел в скрадке, постройном мною в той же купе кустарников, что и год назад, печалился и казнил. Все так же, как и в предыдущем году, в небе тянули утиные и гусиные стаи, и клуктуны едва ли не на голову мне садились. Но не удостаивались они моего внимания. Отложив в сторону ружье, я все вспоминал и вспоминал Таю во всех с нею связанных событиях. Я видел ее как живую, и голос ее звучал чисто и четко, и смех был звонок и задорен.

Больше всего вспоминалась та утренняя зорька, когда Тая точно с этого места лихо пала по утиным табунам и сшибла полтора десятка клуктунов, а обещала в недалеком будущем на очередных наших утиных зорьках утереть мне нос. Когда я безумно целовал ее прямо в скрадке, напрочь забыв и о ружьях, и об утках, густо над нами носившихся.

Я уже в который раз проклинал свое легкомыслие и ветреность, молил Бога вернуть мне мою Единственную, или хотя бы указать, где искать ее. Но Всевышний не услышал мои мольбы. «Двойники» во мне уже не конфликтовали, но вот кто-то швырнул мне в руки ружье и проревел в самое ухо: «Да стреляй же ты, размазня, на тебя ведь прет вся местная птица!» И я крутанул головой, словно вытряхивая из нее печальные воспоминания и горькие раздумья, и тот кто-то стал жадно прицельно стрелять из моего ружья в налетавшие табуны...

Но не долго стрелял.

Бросив ружье, я отрешенно лег на спину и окунул лицом в небо. Там по-прежнему носились утки, и многие пролетали совсем низко, будто стремясь разглядеть меня и сказать что-то. И я догадывался, что они хотели сказать: то, что я целый год говорил себе. Винить в случившемся страшном го

можно было только себя, и не находилось мне какого-либо утешения. Как нет его и теперь под немислимой толщей стремительного и медленно ушедшего полувека. Он стократно омыл те события многими водами и все время был мне прокурором и судьей без права на защиту.

Но вот кто сказал, что нет худа без добра? Что никто себе не судья? Что человек всегда считает себя правым? А вся правда в другом: «Да возрадствуется каждому по делам его».

Через четыре года я узнал, что Тая умерла в Кишиневе от сердечной недостаточности.

Всю трудную извилистую жизнь я шел с памятью о Таяе. Годы безжалостно измляли тело мое и душу, я постарел, но она во мне вечно юная, а с годами становится все моложе, моложе, и уже почти девочка. Только в ее широко раскрытых глазах, в нежной сеточке морщин всегда много застарелой тоски и неуемной боли, и не сходит с них словно окаменевший вопрос: «За что ты обошелся со мною так жестоко?»

И никогда после потери Таи я не поднимал ружье на клуктунов. Когда мне доводилось слышать мелодичные крики этих уток, в памяти неизменно возникали табор у стога сена, скрадок неподалеку, мы с моей подруженькой и нашей любовью и те неповторимые утиные зорьки... В угодах клуктунов уже давно не слышно, зато в памяти моей их голоса пожизненны.



Рисунки Б. Игнатъева



# Как там, на речке Невестнице?

Еще можно спасти затерянный в смоленской глуши родной дом замечательного писателя и охотника И. С. Соколова-Микитова



И. С. Соколов-Микитов в родных местах. 20-е годы прошлого века

«...Употреблю все усилия, чтобы уговорить тебя поехать встречать весну на Невестнице, ибо — в свете ничего нет взволнованнее глухариной охоты... и нет ничего прекраснее весны на Невестнице!» — писал в феврале 1925 года И. С. Соколов-Микитов своему другу К. А. Федину.

И вот через 75 лет со дня этих проникновенных слов мне посчастливилось побывать на берегах речки Невестницы. Уговаривать меня, правда, никому не понадобилось, а вот употребить все усилия пришлось... Впрочем, все по порядку.

С детских лет, со школьной «Родной речи» полюбил И. С. Соколова-Микитова, его рассказы — о всякой лесной живности, о радостях и открытиях детства, о добрых, чистых душой людях. Но все же по-настоящему открыл для себя его совсем недавно, года два назад. Как-то засел, вернее, залег — по случаю простуды, а следовательно, нескольких редких свободных дней — за его томик избранных. И был просто ошеломлен: какой силы и подлинного таланта писатель! И рядом с двумя самыми дорогими сердцу Иванами — Иваном Тургеневым, Иваном Буниным — встал Иван Соколов-Микитов. Какая, оказывается, органичная и

прочнейшая творческая связь между ними, между их произведениями о русской природе и русском крестьянстве!

Его рассказы о деревне двадцатых годов оказались очень созвучны сегодняшнему непростому времени. Сколько в них любви и боли по родному краю... И мне захотелось увидеть эту теплую землю на речках Невестнице и Гордоте. Даже по весьма подробной карте Смоленской области трудненько найти деревню Кислово. До революции она входила в Дорогобужский уезд, потом в Вяземский, затем во Всходский район, а сейчас в Угранском.

В поселке Угра, куда я приехал 20 февраля прошлого года (в этот день как раз исполнялось 25 лет со времени кончины Ивана Сергеевича), мне сказали: «Да там сейчас смотреть особо нечего. Дом, правда, стоит». Я был поражен, даже сердце забилось от волнения: прошло столько лет, коллективизация, война, фронт прокатился туда и обратно — а дом Соколова-Микитова цел! Сколько ж это ему? Получается, что 105 лет.

Жизнь этого дома по сути трагична — как и история самой России в только что ушедшем веке. Отец будущего писателя, выходец из крестьян, дослужился до управляющего лесами

купца-миллионера Коншина и на двоих с братом построил большой дом в родной деревне Кислове, где и прошли счастливые детские и отроческие годы Вани Соколова. Первый удар семья Микитовых (так их звали на деревне — откуда и приставка-псевдоним) получила в 1918 году. Вот как писал в Петроград своему литературному наставнику А. М. Ремизову Иван Соколов-Микитов: «Беспокойные дни переживаем. На стариков наложили контрибуцию и грозят выгнать. Крестьяне за стариков, а из города шлют приказы». В следующем письме: «В кисловский дом вселилась Чрезвычайная комиссия, а старики жмутся». А в феврале 1919-го родители писателя окончательно выгнали из родного, построенного на свои трудовые и кровные, дома... Сам Иван Сергеевич сначала приютился в Дорогобуже (работал учителем), а потом нанялся матросом и во время морского плавания оказался в вынужденной эмиграции — сначала в Англии, потом в Германии. В 1922 году вернулся в Россию. Не задерживаясь в Питере и Москве, поспешил в родные края. Снова семья собралась вместе — но не в Кислове, а в соседних Кочанах. Все ж в 1924 году удалось вернуться в родной дом — правда, на правах аренды. Спасибо постановлению Ленинградского отделения Всесоюзного союза писателей о передаче дома Микитовых под писательский дом отдыха! Приезжали сюда отдыхать К. А. Федин с семьей и Н. В. Пинегин.

Можно было вздохнуть спокойнее, писатель все силы отдавал творчеству. Здесь были написаны его лучшие вещи: повесть «Чижикова лавра», «Елень», «Детство», рассказы «На теплой земле», «Медовое сено», «Пыль», «Найденнов луг», «Бурый», «Глушаки», «На пнях»... Большой цикл морских рассказов: «Голубые дни», «Ножи», «Чарши», «Морской ветер»... А также «Озорные сказки» и детские рассказы, собранные в сборник «Кузовок». Его часто печатали популярные журналы «Новый мир», «Огонек», «Красная новь».

Была счастливой семейная жизнь, здесь родились три его дочери... Наслаждался и любимым делом, и охотой, повседневным общением с простыми людьми, с лирической смоленской природой. Но были и недоброжелатели из местных властей: то избирательного права лишат, то налог норовят накиннуть. Не раз обращался за помощью в Москву, оттуда одергивали ретивых администраторов. Но тучи к лету

1929 года все более зловеще стали кружить над головой писателя. Аренду не хотели продвигать, уже не помогала и Москва. Надвигалась коллективизация, раскулачивание. Пришлось навсегда оставить родной дом... Обосновались сначала в Гатчине, потом в Ленинграде. «Колхозным трактором Вас переехало...» — горько шутил потом, через много лет, А. Т. Твардовский, нежно, по-сыновьи любивший Соколова-Микитова.

Потом в соколовском доме чего только не было: и колхозная контора, и школа, и зерносклад. Во время сселения «неперспективных» деревень вообще перевезли в соседнее Полднево. Обосновались в нем сельсовет, медпункт, библиотека, почта...

— Ну а что сейчас там?

— Сейчас рассказываю... Рамы выдвинули, за полы принялись. Полы-то дубовые...

Заместитель главы администрации помог с транспортом — до Полднева доехали на «уазике», а четыре километра от Полднева до Кислова пришлось добираться с помощью гусеничного трактора. Один работающий трактор на всю округу... Причем заправить его часто нечем, с собой пришлось привезти пару канистр солярки.

В Полдневе я заколебался: сразу посмотреть перевезенный сюда дом Соколова-Микитова или на обратной дороге из Кислова? Решил все ж сразу взглянуть. Вы видите дом на снимке — внешне он и сейчас смотрится молодцом. Но подойдешь ближе... Окна пустые, внутри разор и разграб. Удивляют своей крепостью и свежестью стены — из каких могучих сосен рублены! Судя по воспоминаниям И. С. Соколова-Микитова, планировка в целом сохранилась — посередине идет длинный коридор, а вправо и влево от него комнаты, всего их шесть, общая площадь около двухсот квадратных метров. Сориентировавшись, я, кажется, верно определяю, где был рабочий кабинет писателя. Стою молча на сквозняке у пустого окна (какой крепкой, надежной работы здесь огромные дубовые подоконники!), тихо шепчу: «Простите нас, Иван Сергеевич...»

Добрались до Кислова, переправились через речку Гордоту и, проваливаясь в глубоком снегу, дошли до места бывшей усадьбы. Какое красивое место! И это при том, что пейзаж сильно обеднел с микитовских времен — к сожалению, зарос олешиником пруд, нет больше водяной мельницы, нет плотины, по которой шла дорога, соединяющая оба конца деревни... Слава Богу, в целости остались липовые аллеи, плавным полукружьем обнимающие выкорчеванную усадьбу, они как бы взывают: русские люди, да верните же на место Дом, возродите в нем жизнь! Ведь можно сделать здесь подлинный творческий уголок для писателей и художников — как Смоленской области, так и всей России. Ведь самое главное, что цел дом, цела еще деревня Кислово. А потом хватимся, да по-

здно будет... Хутор Твардовских ведь на той же Смоленщине пришлось восстанавливать с нуля, заново возводить избу и постройку.

Местные власти одно время намеревались перевезти дом из Полднева в Угру, открыть в нем картинную галерею или совместный музей И. С. Соколова-Микитова и М. В. Исаковского (знаменитый поэт-песенник тоже из этих мест), но сейчас администрации района и это не под силу — нечем платить зарплату немногочисленным работникам культуры. Ну а Смоленск-то, а сама Москва разве не могут помочь? Причем уповать на высокие органы культуры вряд ли в сегодняшних условиях приходится, и, наверное, мечта о Доме творчества для писателей и художников пока не осуществима, и тут, скорее всего, надежнее взяться за дело нам самим. Ведь среди российских охотников и рыболовов сегодня немало людей просвещенных и достойных. Почему бы не сделать в стенах дома И. С. Соколова-Микитова для начала просто охотничью базу, а затем, когда угроза гибели памятника отступит, превратить его в подлинный Дом российской охоты и культуры?

Тревога за судьбу дома привела меня снова в эти места уже через несколько месяцев, в октябре. В Полдневе все та же картина... А в Кислове, кроме вековых лип, бережно охраняют до сих пор место усадьбы... цветы. Нежно-голубенькие, мелкие ромашки-сентябринки длиной, прямой полосой вот уже десятки лет точно указывают, где был палисадник-цветник под окнами усадьбы. Да, кто не забывает Ивана Сергеевича, так это родная природа. Лесные звери и птицы навещают его родовой корень постоянно. Сразу вспомнил, как в феврале здесь были целые тропы заячьих следов по снежным буграм, скрывающим остатки фундамента дома. Наведывается лиса, даже куница зимует тут: видел четкие

отпечатки ее цепких лап. Не забыть и узорчатые строчки разбежавшихся по поляне тетеревов. А сейчас, в октябре, так хорошо было побродить по запущенному микитовскому саду... Тут ждала радость — на старых, уцелевших яблонях висели прозрачные, налитые соком яблоки, как привет от Ивана Сергеевича... Вкус отменный, нагрузил полрюкзака. И еще одно открытие: рядом с садом владина-низинка — это остаток озера, где когда-то мальчик Ваня Соколов добыл из маленького ружьяца «монтекристо» свою первую утку. Помните рассказ «Первая охота»?

Побывал и в Кочанах. Пять верст пешком по осеннему золотому лесу были прекрасны! Узкая лесная дорожка, частые вспархивания рябчиков, задумчиво-грустный шелест опавших листьев, их волнующий душу запах. И мечты о новой поездке сюда весной. Ведь я стою на дороге, по которой Иван Сергеевич с кочановскими мужиками ходил на глухариный ток за речку Невестницу...

Нынешний апрель, как помнят читатели, был неровен, даже капризен в погоде. Мне так хотелось оказаться на Невестнице в лучшие весенние дни! Душа просила, по выражению Соколова-Микитова, «по первой зеленой пороше прибыть на Невестницу». Я и пришел к своему новому приятелю, уроженцу этих мест, когда только-только и нежно-нежно стали зелениться травкой на припеках берега Невестницы, распушилась верба, а в самом лесу в тенистых низинах еще лежал снег...

В Кочанах мы оказались под вечер. Какой разлив на реке! Видно, такой же (а скорее всего, и побольше) он был тут и в те давние годы, когда... Нет, все же лучше предоставим слово самому Ивану Сергеевичу: «Жили мы тогда в деревне, носившей странное имя Кочаны. Деревню пересекала небольшая речка Невестница, в которой мы ловили рыбу и раков. Я жил вместе с семьей в до-



Так сегодня выглядит родной дом писателя



мике, принадлежавшем моей покойной двоюродной бабушке, тетке моего отца... Весною, в апреле, когда расстухли зимние дороги, пришло время жене родить. Я пешком пошел в дальнее село, где жила акушерка-фельдшерница. Ехать по дороге было невозможно. Пока я ходил, поднялась в речке вода, пожелтел, надулся лед. Мы долго шли по растрескавшейся дороге, и, когда подошли к нашей деревне, я увидел, что тронулась наша речка и по воде плыли льдины. Что было делать?! Я был тогда силен и молод, поднял на каркушки фельдшерницу и стал сгаты со льдины на льдину. Так мы переправились на другой берег.

Вечером жена благополучно родила ребенка — девочку, которую мы назвали Ариной. Помню, с весенней охоты я принес трех убитых краснобровых косачей-тетеревов, положил перед кроваткой на пол. Жена радостно улыбалась...»

Мы прошли по левому берегу Кочанов, жадно на все глядя. Интересно, что в 1923 году молодые Иван Соколов-Микитов и Константин Федин затеяли роман в письмах «Кочаны — Петербург». Было написано несколько глав, причем из Кочанов весьма острого содержания, и вскоре Федин дрогнул, отказался продолжать начатое. Трудно сегодня, конечно, судить за это писателя (к тому же и сам город на Неве стал Ленинградом), но русская литература, без сомнения, лишилась своеобразного, яркого произведения. Соколов-Микитов очень жалел в письме к другу, что тот отступился от задуманного: «Сложилась бы славная книжка!»

Старожил деревни Александр Терентьевич Холченков (в Кочанах сейчас 13 жителей, а еще в октябре было 17...) показал нам заросший кустами сирени и акации бугор на том берегу, где жил когда-то Соколов-Микитов с семьей. Вот где-то здесь и пришлось сгаты со льдины на льдину... Самого Соколова-Микитова Холченков видел в 1950 году, когда писатель после долгой, двадцатилетней разлуки на два дня навестил родные места. «На мосту всех нас, деревенских, фотографировал. А потом и карточки из Питера прислал». Показал и место, где стояла кузница друга-приятеля Соколова-Микитова кузнеца Максима Буданова. «Охотник был заядлый, особо по глухарям, — рассказывает А. Т. Холченков. — Последние годы Максим Германович жил у детей во Всодах, так и сосну себе громадную на кладбище выбрал: хороните, говорит, под ней, тут ко мне глухарь прилетать будет». Оказалось, и Васька-ветродуй из рассказа «Глушаки» тоже не вымышленное лицо: старую хату его у брода по-прежнему весной заливают талая вода, заходит прямо в печку...

По письмам, по дневниковым записям писателя хорошо видно, что с 1950 года, в оставшиеся двадцать пять лет жизни, он очень хотел еще хотя бы раз свидеться с родиной, но тяжелые житейские невзгоды — две дочери

умерли, а третья, которую удалось спасти от той же болезни легких (вот как сказался переезд с чудесного природного места в гнилой климат!), утонула в озере под Ленинградом, — пошатнувшееся резко здоровее, почти полная слепота в старости помешали это сделать. Вообще, вникая в судьбу Соколова-Микитова, ясно понимаешь, что все его человеческое и творческое счастье осталось тут, в междуречье Гордоты и Невестицы, где так любили частушку:

Ах, я по кисловской плотинке  
Разбил новые ботинки,  
По кочановской по дорожке  
Разбил новые сапожки!

Налюбовавшись на разлив в Кочанах и попив за околицей из бидончика под раскидистой березой вкусного березового сока, мы отправились в верховья Невестицы. Что сказать? Тридцать лет назад, в пору всеобщей и всеосушающей мелиорации, не пожалели девственной красоты Невестицы... Ни у кого не дрогнула рука, спрямили речку почти по всему течению, враз уполовинив ее очарование. «Ничего, лесные болота не тронули, так что Невестница потихоньку возрождается... — успокаивала мой спутник. — Главное — болота цывалы мои...»

Да, лесные болота живы, и это во многом спасает здешних глухарей. Не буду подробно рассказывать, как мы добрались до любимого соколово-микитовского тока. Не след показывать заветный путь — кругом не одни добрые люди... Место очень труднодоступное, мой приятель-проводник не раз с сомнением оглядывался: полезу ли я по пояс в топине, не запрощу ли передыха? Сам он, тоже почитатель таланта И. С. Соколова-Микитова, не один год и теоретически, по произведениям писателя, и практически, собственными ногами и бессонными ночами, искал этот ток. Вообще-то Иван Сергеевич ходил на несколько глухариных токов, но этот, дальний, был самый

любимый. Добирался сюда с вечера, любил ночевать один у костра.

Как ни спешили мы, а на подслух все же опоздали. Только ступили на кромку сосновой гряды, как с ближней сосны с грохотом сорвался глухарь. Благоразумно отступили назад. И несколько часов у ночного костерка переживали: а вдруг он был один-единственный? А сама ночь была чудесна: с хорканьем над нами тянули и тянули вальдшнепы, при полной луне не переставал токовать-пикировать баранчик-бекас, свежо пахло еловой хвоей под боком... Всего на полчаса смежили глаза, с первыми криками журавлей в ближнем болоте уже стояли, с трепетом в душе, на току.

Когда в пронзительной тишине сначала почудилось, а потом и въяви впереди, справа, послышалась глухариня песня, а за ней и другая, слева, у меня зашипало в глазах, навернулись слезы. Боже мой, сколько минуло времен, событий, перестроек и переломов (в 1929 году последний раз был на этом току писатель), а глухари поют свою бессмертную песню на том же месте! Да разве и выразить все нахлынувшие чувства в эту минуту?... Четыре токующих петуха услышали мы, да еще тройку молчунов согнали с вершин. Две глухарки страстно, зычно квохтали в укромных углах...

Когда я пишу эти строки, первая зеленая пороша давно уже шумит полнолистно, стелются цветущими коврами луга вдоль Невестицы, а на лесных болотах глухариние выводки вылетают по бруснику и клюкву. Пусть же и в нас, людях, прорастает что-то доброе и деятельное: давайте вместе спасем родной дом нашего собрата-охотника, замечательного писателя Ивана Сергеевича Соколова-Микитова!

Николай СТАРЧЕНКО,  
главный редактор  
журнала «Муравейник»,  
член Союза писателей России,  
кандидат филологических наук

Автор очерка Н. Н. Старченко



Еамо название говорит о том, что эта птица обитает там, где есть вода. Но истинная стихия пастушка — непроходимые заросли и займища водно-болотных растений — тростники, камыши, ивняки, осоки... В них он чувствует себя в совершенной безопасности. Это его родина, его дом, как говорят биологи, — биотоп.

Исходя из особенностей среды обитания пастушка — он имеет и соответствующие признаки. Тело его очень уплощенное, несколько удлинненное, средней величины (больше погоныша, но меньше камышницы), клюв длинный, сочного красного цвета. Красные также глаза у половозрелых птиц. Оперение в общем темно-серого цвета с синеватым оттенком, с широкими белыми и черными полосами по бокам.



## Водяной пастушок



Молодые птицы (на втором году жизни) имеют общую бурую окраску оперения и клюв такого же цвета. Глаза у них светло-ореховые.

Но природа наградила пастушка не только прекрасной расцветкой, но и изумительным, очень своеобразным голосом. Он несколько похож на визг маленького поросенка. Покрик пастушка по силе звука довольно мощный, слышно его за 250—300 метров. Начало и конец его проходят на низких частотах, середина больше состоит из чистых высоких частот. Схематично его можно передать как: ж-р-и-в-и-и-и. При этом амплитуда его все время нарастает, а после буквы «в» снова постепенно снижается до полного затухания.

Этот покрик звучит всегда в больших непролазных зарослях — чаще в густых,

захлампенных тростниках, как днем, так и ночью. Многие слышали голос пастушка, но далеко не все представляют себе его владельца. Причем часто бывает, птица выкрикивает совсем рядом, в двух шагах от тропинки. А когда птиц много и проходят весенние брачные игры, голоса раздаются из разных концов облюбованного ими участка на травянистом болоте. И непременно птицы много бегают, гоняясь друг за другом, с легкостью перемещаясь в непролазных местах.

Покрик пастушка, в зависимости от частоты, громкости и интонации, используется как приглашающий, предупреждающий, тревожный, территориальный и демонстрационный сигнал. Вероятно, такое колебание звучания голоса птицы и ее перемещение в тро-

стниках и послужило основанием для названия в народе пастушком. В других же русских диалектах он известен как красноногая водяная курочка, что тоже верно. Водяной пастушок принадлежит к семейству пастушковых птиц.

В гнездовое время покрик пастушка немного видоизменяется и еще более усиливается — в это время он часто кричит не один, а вдвоем с самкой. Стоя напротив подруги, подняв голову вверх, самец первым кричит свою часть дуэта. Не успевает он стихнуть, как ему отвечает самка, при этом наклонив голову вниз.

В заламах тростника, в 30—40 см над водой, пастушки устраивают гнездо. Оно имеет слоистую структуру и сложено из прошлогодних листьев болотных растений. В кладке 7—9 яиц серовато-белого или бледно-охристого цвета. Насиживание продолжается 20—21 сутки. Все птенцы выводятся почти одновременно. Незадолго до их появления самец и самка строят из отрезков старого тростника так называемые сходни — что-то наподобие мостика, по которому пуховики вскоре будут спускаться вниз — к коврам ряски, роголистника и всевозможных переплетений растений, покрывающих воду. При этом они много трещат, шумят, постоянно переключаясь между собой звучными позывными — тик-тик-тик.

Заботливые родители водят птенцов вместе, подкармливают исключительно животным кормом. Предпочтение отдается паукам и личинкам с мягкими хитиновыми покровами. Птицы усердно проверяют длинными клювами каждый ствол, вытаскивая оттуда пауков. А сколько надо приложить сил, чтобы отыскать в илистом дне больших белых личинок — до 7 см. При этом птица погружает в воду всю голову и шею до плеч, а иногда из воды торчит один только хвост. Но зато потом одной этой личинки хватит самке, чтобы оделить ею весь выводок, каждому отрывая по кусочку. Что интересно — перед «подачей» птица полощет добычу в воде,



отмывая ее от ила и прилипших частичек почвы. Пауков же и насекомых, добытых на поверхности, пастушки не полощут и сразу же скармливают птенцам.

Пастушки также активно ловят для своих пуховичков и более крупных животных, например рыб. Чего только не может их чувствительный клюв: в мутной воде они легко вылавливают со дна вьюнов (8 см), карасиков длиной до 12 см. Как заглатывается и проходит через пищевод 10-дневного птенца такая добыча, можно только удивляться.

Через 5—7 дней самец покидает выводок. Птенцы же неотступно следуют за матерью, а папаша занят в основном патрулированием участка — сторожит его. Но период выкармливания недолгий, через 14—15 дней выводок покидает и самка, а повзрослевшие птенцы разбредаются далеко за пределы гнездового участка.

Такое «безжалостное» поведение птиц, рано покидающих свой выводок, имеет большой биологический смысл. Выискивая корм птенцам, пастушки производят много шума, всевозможные звуковые сигналы для сплочения выводка привлекают многих хищников — горностаев, каменных куниц, европейских норок, обитающих в этих же местах. Один горностаев, обнаружив кормовой участок пастушков, способен за несколько дней уничтожить весь выводок. Брошенные же птенцы ведут себя тихо, разбредаются в разные стороны. Таким образом повышается вероятность их выживания.

Вскоре птенцы сменяют свой черный пуховой наряд на гнездовой, который, впрочем, тоже черный. Пройдет еще полтора месяца, прежде чем эти черненькие комочки вырастут, вытянутся и, повзрослев, совершенно изменятся. Но превращение в элегантную взрослую птицу происходит не сразу. Сначала молодые птицы приобретают так называемый ювенильный наряд — буровато-охристое оперение, которое они носят больше года. В это время визжащий покрик им еще не подвластен. Они молча шмыгают в болотных лабиринтах, образуя большие скопления — до 15—20 особей.

Молодые птицы очень бережно относятся друг к другу. Отдыхая, они подолгу почесывают клювом затылки один другому, выражая благосклонность и доброе отношение. Позже у пастушков таким образом происходит образование пар, которые сохраняются не меньше сезона. Это чаще наблюдается на зимовках. И только почти в двухлетнем возрасте птицы приобретают взрослый наряд.

Зимуют водяные пастушки на островах Средиземного моря и его побережьях, а также на северо-западном берегу Черного моря и в лиманах рек, впадающих в него.

Фото автора



## Яков Яковлевич Колесников

Злодейские выстрелы обнаглевших браконьеров оборвали жизнь директора охотничьего хозяйства «Смоленское» Якова Яковлевича Колесникова. Совсем недавно (№ 3, 2001) у нас был опубликован очерк о работе этого — одного из лучших охотничьих хозяйств России. Напомним, что Я. Я. Колесников отличался многими замечательными качествами настоящего человека: он был великолепным специалистом, знатоком и организатором охот, известным истребителем волков, умелым и внимательным руководителем, проявлявшим постоянную заботу о благополучии всего охотничьего хозяйства и о каждом его работнике. Он нетерпимо относился к любым, и в том числе чиновным, браконьерам. Видимо, эта принципиальность ненавистью затмила глаза убийцам. Но мы верим, что убийцы будут найдены и наказаны, а Смоленское охотни-

чье хозяйство достойно продолжит дело своего руководителя.

Яков Яковлевич Колесников родился 17 октября 1956 года в деревне Копыревщина Ярцевского района Смоленской области. В 1973 году поступил, а в 1978 году закончил факультет охотоведения Кировского сельскохозяйственного института.

После окончания института с 1978 по 1980 работал охотоведом Крапивинского охотхозяйства Смоленской области. Продолжая работу с 1980 года в охотхозяйстве «Смоленское» Вяземского района Смоленской области, он прошел путь от начальника участка, охотоведа до директора этого хозяйства, в качестве которого проработал почти двадцать лет.

Память о Якове Яковлевиче Колесникове навсегда останется в сердцах всех знавших его.



Уважаемая редакция! Мне 11 лет, живу в Татарстане. У нас кругом поля, было очень много зайцев, но сейчас их почти всех перебили. Я очень люблю читать про охоту. Пишу вам уже второй раз и второй раз посылаю фотографию, а вы все не печатаете. На фотографии я с русской гончей. Она хорошо работает по зайцу. Пожалуйста, напечатайте мою фотографию с письмом. Мне будет очень приятно, ведь я так люблю читать ваш журнал.

**А. РАХМАТУЛЛИН**  
Татарстан

Здравствуй, дорогая редакция! Я давно уже читаю ваш журнал, у меня хранятся подшивки за много лет. Хочу заметить, что в последние два-три года журнал преобразился, стал более красочным. Его приятно взять в руки. В первую очередь я читаю рубрики «Собаководство», «Оружие и снаряжение», «Письма читателей».

Так получилось, что 30 лет назад я познакомился с замечательным человеком — Калининым Модестом Владимировичем, ученым, охотником, кинологом, автором прекрасных статей, напечатанных в вашем журнале. Я бережно храню все письма уважаемого Модеста Владимировича, полученные мною за 10 с лишним лет. Считаю,

что каждый начинающий охотник (да и опытный тоже) просто обязан прочитать статью Калинина «Правила хорошего тона на охоте с гончими». Я лично готов подписаться под каждым словом этой статьи. По совету Модеста Владимировича я стал оформлять черепа добытых мною лисиц в виде трофея: вывариваю и тщательно очищаю череп, изготавливаю «медальон» из дерева с красивой текстурой и покрываю его лаком; укрепляю на нем череп; на обратной стороне наклеиваю табличку, на которой отмечаю вес зверя, его пол, с какой собакой и когда он был добыт. Оформленные таким образом трофеи на стене рядом с рогами лося, с какой-нибудь оригинальной корягой позволяют иметь дома свой охотничий уголок и создают соответствующую атмосферу.

В прошлом году в № 6 было напечатано письмо внука Модеста Владимировича Артема Богодяжа о своей маме — страстной охотнице с гончими. Хочется пожелать всем трем поколениям прекрасных интеллигентных людей здоровья, удачи на охоте, новых впечатлений и интересных рассказов.

Я охочусь с русскими пегими гончими. Это моя любимая порода. Сейчас у меня две пегие гончие и жесткошерстный ягдтерьер. Вот о нем мне и хочется рассказать. Пять лет назад я приобрел щенка ягдтерьера, назвал его Чак Норрис или попросту Чак. Считаю, что немецким специалистам удалось вывести прекрасную породу. Я рекомендую молодым охотникам, особенно городским, стесненным в жилищных условиях, ягдтерьера как универсальную собаку. С ним можно охотиться в норе на лисицу и енотовидную собаку, он прекрасно чувствует себя в воде и достает битую утку, разыщет сбитого вальдшнепа или голубя. А как он гоняет зайца! Я точно не знаю — то ли это врожденное у всей породы, то ли приобретенное Чаком от гончих, с которыми он все время общается, но он страстно с голосом гоняет зайца. Голос, конечно, противный, и у настоящего гон-

чатника все внутри перевернется от его звуков, но если нужен трофей, ягдтерьер будет верным помощником. Были случаи, когда за один день удавалось из-под Чака взять по два русака.

Большое достоинство этой породы — крепкое здоровье. У него сильный сторожевой инстинкт. Мой Чак яростно облаивает всех незнакомых, подходящих к дому, зато всех родственников и знакомых помнит и любит, узнает и радостно встречает. Когда его гладят, он улыбается! У меня было много разных собак, но ни одна из них улыбаться не умела. В еде ягдтерьер неприхотлив.

На мой взгляд, ягдтерьер имеет только один недостаток — он очень возбужден, отважен до безрассудства. Если он за что-то взялся, то уже ничего не видит и не слышит вокруг. Например, причуял и стал разрывать в поле мышиное гнездо. Все! Не докричитесь, не дозоветесь, не оттащите!

Ягдтерьер — хорошая универсальная собака. Можно ведь рассуждать так. Из одного пункта в другой лучше всего проехать на шикарном «мерседесе», но если нет средств, сойдет и старенький «Запорожец». Хорошо охотиться с высокоспециализированной подружейной собакой (легавой, ретривером, гончей), но если нет возможности ее содержать, то можно успешно охотиться и с маленьким ягдтерьером. Я уверен в этом. И удовольствие получите, и домой с трофеем вернетесь. Удачи!

**В. ВОРОНЕЦ**  
Ленинградская обл.

До сих пор я не могу забыть, как лет сорок тому назад юнойшей я охотился на рябков в непроходимых лесах Полесья. Окружавшая с детства природа, дремучие леса — главные виновники моей неукротимой страсти к ружью, к охоте, ставшие впоследствии истинным наслаждением моего сердца.

Ничего не изменилось в этом уголке земли, только охотился я теперь не на рябков, а на вепря — так назы-

вают в Полесье дикого кабана.

Следы кабанов виднелись во многих местах. Там, где картофельное поле длинной полосой уходило вглубь леса, борозды были взрыты. Сколько картошки испорчено! Кабаны посещали поле каждую ночь, но, когда они приходили, я не знал. Решил первый вечер и ночь посвятить разведке, а если удастся, и поохотиться.

Вечер стоял теплый, тихий, комары, назойливо пища, не давали покоя. Лес стоял неподвижно-величаво, стеной подступая к полю. До меня донеслись еле слышные шорохи, шелесты. Я направился по лесной дорожке, которая убежала вдоль опушки к картофельному полю.

Слух и обоняние у кабанов развиты отлично, поэтому я шел, соблюдая величайшую осторожность. Сквозь листву неожиданно разглядел еле различимые контуры крупного животного. Это был кабан. Он медленно передвигался по полю, разрывая борозды, чавкал и с сопением раскусывал вырытый картофель. Немного поодаль паслось несколько кабанят.

Ружье как-то само взлетело к плечу, я выцелил зверя, когда он подошел поближе. Грохот огласил лес и поле. Кабаны взвизгнули и шаркнулись в лес. Старый вепрь рванулся было к лесу, но потом зашатался из стороны в сторону и распластался с вытянутыми вперед ногами.

Я перезарядил ружье, стал подходить ближе. Мгновенно, словно снаряд, зверь бросился в мою сторону. И только дуб, оказавшийся в шаге от меня, спас мне жизнь. Не успел я сделать этот один шаг, как кабан пронесся мимо. Но, уже не быстро развернувшись, атаковал меня снова. Я успел опомниться и сдуплетил в него сблизка.

Старый вепрь с огромными желто-белыми изогнутыми клыками, длинной седой шерстью, пролегающей широкой полосой от загривка до хвоста, рухнул у моих ног. Глаза, налитые кровью, еще светились. Я стоял и смотрел на огромную тушу, унимая дрожь и чувствуя, как страх потихоньку охватывает меня.



Долго не мог раскурить трубку, спичка плясала вокруг нее.

За свою жизнь мне посчастливилось охотиться на кабанов в Каракалпакии, на Камчатке, в Казахстане, Прибалтике, но такого крупного, яростного встречать не приходилось. Его клыки ношу на цепочке как талисман. Он всегда со мной на охоте. И как ни странно, с его появлением мне стало везти. Если я участник облавной охоты на лосей, то на меня непременно выходит бык с роскошными рогами. Если зафлажили волков, то два матерых идут на мой номер, а после дуплета остаются лежать на месте. И даже тогда, когда меня пригласили в качестве оператора-кинолюбителя снять охоту на медведя, мой последний выстрел остановил легкораненого зверя.

Что бы там ни говорили, но есть что-то магическое в клыках дикого вепря!

**Р. ЗАКРЕВСКИЙ**  
Санкт-Петербург

Уважаемая редакция! Обращаюсь к вам впервые как старейший читатель журнала с просьбой опубликовать коротенькую информацию следующего содержания.

В 1938 году, имея отцовскую берданку с восемью патронами, в возрасте 15 лет я приобщился к охоте. В осен-

не-зимний период добывал в основном белок, изредка удавалось подстрелить зайчишку. А летом основным моим увлечением была ловля кротов. Их в нашей местности было много (Калужская обл.). На кротовых шкурках я зарабатывал. На вырученные деньги купил себе одноствольное ружье. Но началась война. В сентябре 1941 года меня призвали в Армию. Воевал, дважды был ранен, лечился в госпиталях, а в августе 43-го после тяжелого ранения стал инвалидом.

Оказался на Урале, в Челябинске, проработал на тракторном заводе 40 лет. После войны любовь к охоте и рыбной ловле перешла в настоящую страсть. Журналы «Охота и охотничье хозяйство», а также «Рыбоводство и рыболовство» выписывал с первых номеров ежегодно, забвенно читал и бережно хранил, храню их и по сей день.

За 45 лет их накопилось очень много. Теперь, в силу преклонных лет, страсть к охоте и рыбалке постепенно угасает. Боюсь, что все это накопленное богатство может оказаться в макулатуре. Хотелось бы передать журналы какому-нибудь страстному охотнику и рыболову.

Кого заинтересует эта информация, пишите, звоните. Адрес: 454081 Челябинск, Горького, д. 65а. тел. 72-05-60. Ив. Дм. Жукову.

### ПК «ТОНАР»

изготавливает и реализует:  
капканы охотничьи № 0, № 1, № 2, № 3  
ледобуры рыболовные диам. 100 и 130 мм;  
якорь лодочный складной

Тел/факс (3852) 39-88-24, тел. (3852) 77-46-12, 77-29-21  
Наш адрес: 656037, г. Барнаул, пр. Калинина, 57



## ОАО «Вологодский оптико-механический завод»

продолжает рассылку  
наложенным платежом

прицелов для охотничьего оружия:

- оптических П4х32, 18х56, РV2-0х52,

П4х32П, П8х56П (с подсветкой сетки);

- ночного видения РN5-2,4х30, PIS-4,6х52;

боковых и вертикальных  
кронштейнов для крепления  
прицелов на оружие

Справки по телефону  
(8172) 25-48-14

Заявки по адресу:

160001 г. Вологда, ул. Мальцева, 54

коммерческий отдел

или по факсу (8172) 72-61-45

## Охотники, заготовители, предприниматели!

Покупаем за наличный и безналичный расчёт шкурки и хвосты беличьих, колонковые. Оплату поставленного Вами сырья, расходов по пересылке гарантируем в кратчайшие сроки.

610004 г. Киров, ул. Р. Люксембург, 23  
тел. (8332) 62-94-27, факс 69-03-22  
E-mail: chief@brush.kirov.ru



### ПИСЬМА ЧИТАТЕЛЕЙ

Вологодская областная универсальная научная библиотека

www.booksite.ru



## ЕСЛИ ОХОТА УТОК

Ближе к концу лета каждый охотник начинает испытывать некоторое беспокойство. Со временем оно становится более определенным — хочется на утиную охоту. Тут же возникает вопрос: куда поехать, чтобы утолить этот голод?

Мне посчастливилось попасть на массовый пролет утки на водохранилище Маныч-Гудило. Добираться туда из Новочеркасска долго и непросто. Только в час ночи набрел на какую-то охотничью базу. Оказалось, что наступившая пятница — день покоя, когда охота запрещена. Переночевать, конечно, пустили. Вроде только заснул, расталкивает егерь: «Ты что, спать сюда приехал?». К своей моторке он подцепил легонькую плоскодонку, и мы потихоньку затарахтели по протокам и ерикам в непроглядную темень. Вплотьмах же оставил меня у кромки камыша. На вопрос, сколько можно стрелять, спросил, сколько у меня патронов. Их было около двух сотен. «Ну, вот и вали!».

Затолкав кайку (так там называют эти плоскодоночки) в камыш, стал терпеливо мерзнуть. На дворе была середина октября. Хорошо еще, что на мне была непродуваемая морская телогрейка. А камыши потихоньку пробуждались. Что-то чавкало и хлюпало, изредка бухала выпь. Еще не рассвело, когда над камышами потянулись куда-то стаи ворон. Ломая глаза, пытался углядеть что-нибудь на открытой воде. Засерело. Неожиданно в камышах вокруг лодки, казалось, все зашуршало. Несколько десятков лысух обходили лодку слева и справа. Некоторые птицы проплывали, приблизившись вплотную к лодке. Это было так неожиданно и необычно, что о ружье я даже не вспомнил. Очухался, когда стая растворилась на плесе в тумане. Еще пытался рассмотреть последних лысух, когда оказался прижатым звоном и свистом сотен утиных крыльев, неожиданно накрывшими меня сзади. Эти первые утки пронеслись в полутора метрах над моей головой. Явно ощущал ветер, идущий от них. Когда ошеломление прошло, стрелять уже было некуда.

Вскоре стало светать и выяснилось, что, сидя в лодке, можно видеть лишь плес, а стаи уток вылетали откуда-то из-за камыша. Чтобы хоть что-то видеть, пришлось встать на кормовое сиденье моего корытца. Но лодка стояла довольно надежно: плотный камыш не давал ей особенно крутиться.

Еще до настоящего света утки начали «психическую атаку». Стаи и стайки шли одна за другой низко над камышом так плотно, что не всегда успевал перезарядиться. Коротенькое и легкое лежское ружье 12-го калибра работало добротнo и старательно. Его стволы вскоре стали просто горячими. Такого больше никогда не было. Но свое дело оно продолжало исправно выполнять, чего нельзя было сказать о моей голове. Правда, довольно быстро я понял, что егерь был прав, когда говорил, что над камышами стрелять не нужно: там сложно найти трофей. Легкий утренний ветер, что тянул с плеса, тихонько подгонял светлые утиные брюшки к стене камыша.

Когда красный диск солнца пробился через холодный туман, а я начал жечь второй патронташ, произошел слухчай, сегодня кажущийся мне смешным. Налетела очередная стайка уток, я приложился и, не стреляя, нырнул впе-

ред ружьем (и головой) в воду. Поднятые болотные сапоги, как гири, потянули ко дну. Мелькнуло: нужно разуться. Повесил ружье на шею и начал стягивать словно прилипший сапог. Все это под водой. Когда левый сапог наполовину сдался, почувствовал, что что-то меня легонько тянет вверх. Решил, что сапогами кидаться еще рано, еще пригодятся. Спасла же меня подпоясанная телогрейка. Она сработала как спасательный жилет. Спасибо ей! Через пару минут пролетающие утки в качестве компенсации за нанесенный урон созерцали мужской стриптиз под стук зубов солиста. Хорошо, были запасные портянки и свитер. Вылил воду из стволов и, протирая их, понял, что нырнул потому, что забыл снять ружье с предохранителя. А ставилось оно на предохранитель автоматически при каждом открывании. Поэтому, нажав на спуск, я подсознательно навалился на приклад, компенсируя довольно сильную отдачу. Так как выстрела не произошло (ружье было на предохранителе), мое движение на ружье без сопротивления с его стороны закончилось в воде.

Лёт уток прекратился почти внезапно. Где-то далеко пару раз хлестнули дуплеты, и все затихло. Стал подбирать уток. Их было очень много. Вернуться на базу самому нечего было и думать. Я даже не понимал, где находится берег. Под мысли о том, что хорошо бы перекусить, услышал бормотание егерской моторки. Заглянув в лодку, он бросил мне: «Молодец!» А минут через двадцать на теплой базе мы уже «лечились от простуды». Добротнo закусив, перенесли добытых уток на ледник. Егерь тоже навалил их порядочно. Десяток самых крупных «крыжней» (так называют селезней кряквы) он дал мне с собой. «Для дня покоя, поди, хватит, — профессионально пошутил егерь, потом, слегка оправдываясь, добавил: — Завтра начальство навалит водку пить, а провожать их нужно с утками. А у тебя время будет, приезжай еще — постреляем».

После того случая я не только не навещал тех мест, но и на уток вообще путем не охотился. Вроде как бы обьялся, но не уток, а стрельбы по ним.

**В. ТИХОМИРОВ**  
Московская обл., г. Щелково

## НУ И НЮХ!

За тысячи лет своего существования человек, в жизни которого охота всегда занимала одно из первых мест, путем отбора довел у охотничьих собак чутье, этот потрясающий дар природы, до удивительного совершенства. За сорок лет охоты с подружейными собаками-спаниелями и ирландским сеттером я убеждался в этом бесчисленное количество раз, с благодарностью вспоминая потомков моих собак, которые, благодаря кинологам, передали им все самое прекрасное от своих рабочих качеств, в том числе и чутье, которое я ставлю на первое место. Для нормальной работы подружейной собаки требуются еще ум, охотничий азарт, послушание, выносливость и многое другое, что частично передается по наследству и затем оттачивается терпеливым хозяином при натаске. Но чутье — основа основ превращения щенка, хотя и с прекрасной родословной, в бесценного помощника на охоте. Самое удивительное, что к этому потрясающему дару природы, как ко всему хорошему, быстро привыкаешь и считаешь, что так должно быть. Хотя удивляться на охоте тонкости чутья приходилось и приходится частенько. Но расскажу только об одном случае.

Возвращаясь я со своим спаниелем Чоком с охоты по болотной дичи в пойме Клязьмы где-то в самом начале сентября. Норма, которую я сам себе установил (десять штук разной дичи), была выполнена благодаря прекрас-



ной работе Чока, да и я в стрельбе не оплошал. Топаю по узенькой тропинке среди высоченной травы и кустов и наслаждаюсь прелестным осенним утром и земной твердью под ногами, после вязких болот поймы. И охота удалась, хотя поднятые спаниелем бекасы очень шустро вылетали и стремительно носились в воздухе... Ружье на плече, стрелять я больше не собираюсь. На обед и ужин дичины хватит. Но Чок в охотничьем азарте продолжал прочесывать заросли, периодически выскакивая на тропинку и проверяя, не потерялся ли хозяин. Неожиданно ушастый встал на моем пути, явно неспроста. Я обратил внимание на собачью морду: она была слегка надута, пес что-то нашел или поймал и хотел мне это что-то отдать. Надо сказать, что Чок очень аккуратно подавал битую дичину, абсолютно целой и невредимой, правда слегка замусоленной. Далось это не сразу, в начале были случаи, когда в азарте молодой пес переусердствовал и мне доставалась птица с вылезшими кишочками. Пришлось ими потыкать в собачью морду, подкрепляя действия крепкими и сердитыми словами. Чок все быстро понял и дичь стал приносить в полном порядке.

В этот же раз пес подошел ко мне совсем близко, и я протянул руку, хотя не понимал, что он собирался мне отдать. Движением языка спаниель выпихнул мне на ладонь что-то черное и довольно замусоленное, размером со здорового шмеля. Неожиданно это черное и мокрое зашевелилось и потопало по моей ладони. Тут только я понял, что это птенец коростеля из какого-то очень позднего выводка. Я взглянул на Чока с изумлением: как же он мог унюхать в такой травнице эту кроху, поймать и так аккуратно принести мне? Какой же запах у этого коростеленка может быть при его размере? Но если и ничтожный, то для собачьего носа он оказался уловимым. В моей голове это никак не укладывалось! А пес был очень доволен и все его поведение говорило: «Вот попалась, дичина, правда, маленькая, хозяин. Я поймал и тебе принес, пригодится. Обычное дело, не удивляйся, мы же с тобой охотники!» А птенец крохотный в кулаке шевелится и на волю потопится. Скомандовал Чоку: «Вперед!» и потопал по тропинке, выбирая местечко, где коростеленка выпустить. А ушастик, хитрец, периодически на тропинку выскакивает, кулак мой нюхает — проверяет, не потерял ли я «дичь». В какой-то момент пес исчез в кустах, и я очень нежно опустил птенца в высоченную траву в сторону от тропинки, хотя шанс подрасти до отлета на юг был у него мизерный. Прошел я, наверно, метров 40—50 от того места, где избавился от коростеленка, и тут ко мне подскочил Чок, нюхнул воздух около моей ладони и уставился на меня: «Ну вот потерял дичину, какой-то ты нескладный. Ладно, сейчас найду, не переживай!» Крутанулся на месте и рванул обратно по дорожке, задирая нос кверху. Я поспешал за ним, абсолютно уверенный, что птенчика он не найдет, ну, первый раз было непонятное для меня стечение обстоятельств, нашел... Но теперь это просто невозможно, в такую травницу посадил, иголку в стоге сена проще найти, чем эту кроху. Но оказалось, что это была моя, чисто человеческая точка зрения, а не собачья. Добежав до места освобождения коростеленка, Чок остановился и стал нюхать воздух, а затем бодро полез в траву... Через пару минут я услышал, как он выбирается обратно. Господи, неужели опять нашел? Из травы высунулась довольная, раздутая морда ушастика — и птенец снова оказался у меня в руке, целый и невредимый. Я просто ошалел от такого «подвига» и оттого, как легко все было проделано, как будто там глухарина здоровый валялся, а не кроха размером со шмеля. Вот какое это чудо — собачье чутье! А коростеленка я выпустил, предварительно взяв Чока на поводок, так как уже не сомневался, что он опять его найдет и принесет мне.

М. МИШИН

## ОБОЗНАЛАСЬ, НАВЕРНОЕ

Каждый год, в свой отпуск, я стремлюсь в Карелию. Я люблю этот край — такой холодный и угрюмый зимой и такой теплый и величественный летом. Сажусь в лодку и плыву среди древних и могучих скал. Плыву туда, где остались еще неизведанные места и непуганные звери, где леса полны видений и ночных шорохов. Там природа принимает меня в свои объятия.

В такой первозданный уголок я однажды и забрался. Небольшой залив Ладожского озера, каких здесь бесконечное множество, на десятки километров — ни души. Поздно вечером наловил щук, а пока чистил и коптил на костре, уже стемнело. Пritушил костер и сразу — темень непроглядная, а палатка в десяти шагах. Тихонько иду к ней, гляжу под ноги, чтоб не кувыркнуться. Вдруг сзади шелест и потоком воздуха обдало. Чувствую, на голову мне кто-то пытается сесть. Я обмер, боюсь пошевелиться, сердце в пятки ушло со страху. Но «чудо-юдо» ночное, видно, само испугалось и напротив меня на сосновой ветке примостилось.



Глаз у меня острый, пригляделся — это же сова, неясить! Сидит, меня разглядывает. Птица крупная, головастая, серым цветом с темной полосой сливается. Подлетела настолько бесшумно, что я и не почувствовал ничего. Меня она, наверно, за добычу приняла, да вовремя опомнилась.

Сделал я шаг к ночной бестии, хотелось рассмотреть поближе, но сова растворилась в темноте так же неожиданно, как и появилась.

Чем же ей так моя голова приглянулась?

С. МОПСОВ

ДЁЖКИН В. Желаемое и реальность . . . . .	1
САВЧЕНКО А. К центру Азии . . . . .	4
СЕВАСТЬЯНОВ А. А. К 70-летию со дня рождения . .	7
Фотографии А. Севастьянова . . . . .	8
РУСАНОВ Я. Охоты в России. На уток . . . . .	10
ГЛАЗОВ М. Курильский заповедник . . . . .	14
БЛЮМ А. Охота с лабаза . . . . .	17
ПОЛЕНОВ Д. Мой опыт пушного промысла . . . . .	20
ДИГИЛЕВИЧ А. Безбородовское охотничье хозяй- ство . . . . .	24
ШЕВЯКОВ Ю. Три Джоя . . . . .	26
БЛЮМ М. Ружья XXI века. Ижевский механический завод . . . . .	30
ЧЕРНЫШЕВ В. По воле призвания . . . . .	32
КУЧЕРЕНКО С. Клокуны . . . . .	34
СТАРЧЕНКО Н. Как там, на речке Невестнице? . . . .	39
РУЧКИН Н. Водяной пастушок . . . . .	42
Колесников Яков Яковлевич . . . . .	43
Письма читателей . . . . .	44
На привале . . . . .	46
Реклама . . . . .	29, 45
ШИШКИН В. Гусеобразные . . . . .	48

## На первой странице обложки:

Собака выслеживает дичь, «подводит» к ней хозяина, находит сбитую птицу в густых зарослях трав и приносит ее охотнику. Охота с хорошей собакой оставляет незабываемые воспоминания.

Дратхаар Бэн, владлец В. Е. Романов  
Фото В. Животченко

## Главный редактор О. К. Гусев

### Редакционная коллегия:

М. М. Блюм, М. В. Булгаков, Г. В. Висящев,  
Т. А. Волжина (ответственный секретарь),  
Л. А. Гибет, В. В. Дёжкин, Р. В. Дормидонтов,  
А. М. Лаврова, В. Г. Сафонов, К. П. Савельева,  
А. А. Севастьянов, А. А. Улитин, В. Е. Флинт,  
В. Б. Чернышев

Зав. отделом писем И. И. Полосухина

Художник Т. В. Баженов

Художественный редактор М. Л. Кнерцер

Корректор Э. С. Корчагина

Сдано в набор 01.07.2001 г. Подписано к печати 31.07.2001 г.  
Формат 84x108. Бумага офсетная. Печать офсетная.  
Усл. печ. л. 5,04. Тираж 29540 экз. Заказ 4790. Цена 17 руб.

Адрес редакции: 107996, ГСП-6, Москва, Б-78,  
Садовая-Спасская ул., 18  
Тел.: 207-24-05, 207-20-91

Ордена Трудового Красного Знамени  
ГУП Чеховский полиграфический комбинат  
Министерства Российской Федерации по делам печати,  
телерадиовещания и средств массовых коммуникаций  
142300, г. Чехов Московской области  
Тел. (272) 71-336 Факс (272) 62-536  
В случае обнаружения полиграфического брака обращайтесь,  
пожалуйста, по адресу типографии  
Зарегистрирован Государственным комитетом по печати  
12.10.90 № 452

**Очковая и сибирская гаги** — обитатели арктических побережий, островов и тундр Сибири и Аляски. Эти утки в своих латинских видовых именах навсегда сохраняют память об успешном начале российско-немецкого сотрудничества в области зоологии. Очковая гага и по-русски иногда называется фишеровой гагой. Ее в 1847 г. по экземпляру, добытому в Русской Америке препаратором и путешественником И. Г. Вознесенским, впервые описал академик Ф. Ф. Брандт, выходец из Германии, первый директор Зоологического музея в С.-Петербурге, назвав в честь другого обрусевшего немца Г. И. Фишера, профессора Московского университета, первого директора Императорского Зоологического музея. Сибирская (малая) гага часто именуется стеллеровой гагой в честь Г. В. Стеллера, адъютанта нашей Академии наук, участника 2-й Камчатской экспедиции В. Беринга. Этот вид впервые описан в 1769 г. российским академиком П. С. Палласом по экземпляру с Камчатки.

**Очковая гага** — крупная морская утка; длина свыше 0,5 м, вес около 1,5 кг. Брачный наряд самца характерен оливково-зеленым оперением верха и боков головы. Вокруг глаз большие белые «очки», окаймленные черным кантом. Оперение лба светлым, почти белым мысыком заходит по верху надклювья до уровня ноздрей. Затылочные зеленоватые перья удлинены. Брюшная сторона темно-бурая с сероватым отливом на груди. Подбородок, шея, передняя часть спины и крыльев белые. Внутренние маховые белые, серповидно изогнуты, крайние внутренние могут образовывать вертикальный уголок над плоскостью спины. По бокам кроющих хвоста белые пятна. Клюв и лапы оранжево-желтые, радужина молочно-белая. Самка охристо-бурая с поперечным крапом почти по всему телу, брюхо бурое, голова довольно светлая. Заметны, как у самца, мысык на надклювье, а также очки из более светлых охристых перышек, внутренние маховые серповидно изогнуты. Клюв серый, лапы желтовато-бурые, радужина бурая. Гнездится очковая гага в июне — июле одинокими парами или колониями. Последние располагаются по соседству с колониями чаек, крачек. Гнездо на земле, в кладке 3—8 яиц. Инкубация 24 дня. Пуховики темно-бурые, более светлые снизу. На крыло поднимаются через 7—7,5 недель. В питании преобладают водные беспозвоночные.

**Сибирская гага** мельче, длина менее 50 см, вес около 850 г. Самец в брачном наряде выделяется белой головой с небольшими темными очками вокруг глаз. Затылок полукольцом охватывают зеленоватые перья, собранные короткими пучками, подбитыми черным по бокам. Перед глазом также зеленоватая зона. Подбородок черный, на горле иногда сливается с иссиня-черным широким шейным кольцом. Брюшная сторона рыжевато-каштанового тона, светлеющего по бокам (где ниже сгиба крыла имеется черное пятно) и сгущающегося почти до черного по средней линии к подхвостью. Большая часть спины, первичные маховые черные. Зеркальце синевато-черное. Характерны серповидно изогнутые внутренние маховые, синевато-черные с белым внутренним опахалом, и узкие плечевые. Радужина бурая, клюв и ноги сероватые. Самка буровато-коричневая, в основном с чешуйчатым и поперечным крапом, на груди красноватый налет. Зеркальце синевато-черное, окаймленное белым. Сибирская гага гнездится позднее других гаг, в середине июня. Колонии редки. В кладке 3—8 яиц. Насиживают, вероятно, 3,5 недели. Пуховики темно-бурые. В питании сибирских гаг не редки и растительные корма.

Оба вида до недавнего времени были объектами местной охоты, практиковался сбор яиц. Сейчас очковая и сибирская гаги занесены в Красную книгу Якутии, в 3-е Приложение Красной книги России, в Международный список животных, находящихся под угрозой уничтожения. Численность их местами резко сократилась.

В. ШИШКИН



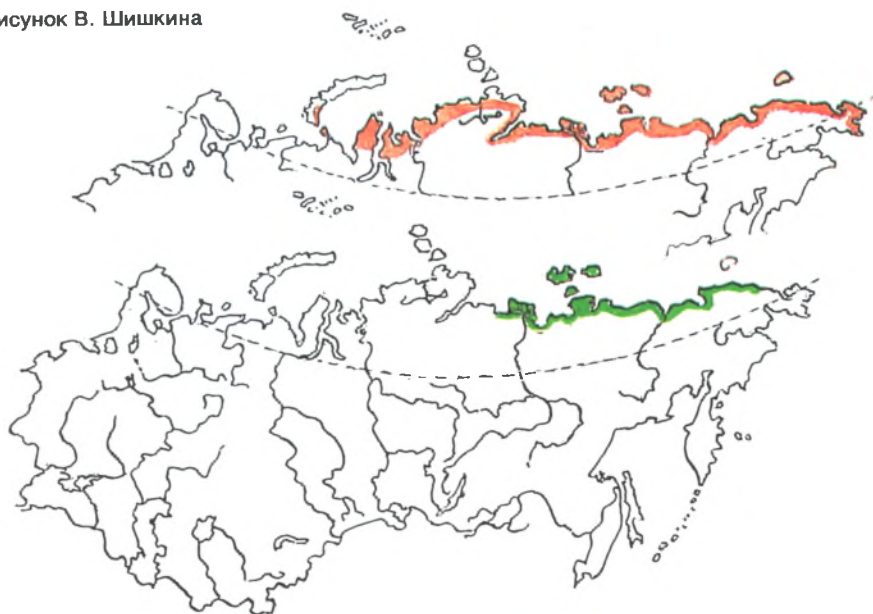

Сибирская гага  
самец, самка



Очковая гага  
самка, самец



Сибирская гага  
самка, самец



Очковая гага  
самка

Очковая гага  
самец



очковая



сибирская



# Дорогие друзья!

Подписка на журнал «Охота и охотничье хозяйство»  
на первое полугодие и весь 2002 год началась!



Подписка на наш журнал - единственная возможность стать его обладателем.

В розницу журнал не поступает.

«Охота и охотничье хозяйство» старейшее периодическое издание об охоте в России, наиболее известное и почитаемое из всех выходящих у нас охотничьих журналов.

Журнал служит интересам самого массового и в то же время взыскательного читателя, человека вдумчивого и серьезного, ждущего от издания не столько отдыха и увлекательного чтения, сколько знаний и просвещения.

Любой наш читатель может получить консультацию у крупнейшего знатока патронов и оружия М.М.Блюма. В рубрике «Новинки оружия и снаряжения» мы знакомим читателей с новейшими образцами пуль, патронов, нарезных и гладкоствольных ружей.

Постоянный подписчик журнала найдет в нем ответы на любые интересующие его вопросы. По широте тематического охвата и глубине анализа

«Охота и охотничье хозяйство» не имеет конкурентов.

Собранный за все годы издания, переплетенный в годовые подшивки, журнал воистину бесценен и незаменим. Он один стоит целой охотничьей библиотеки.

Несмотря на непрекращающийся рост цен, в том числе на газеты и журналы, наш журнал остается едва ли не одним из самых недорогих периодических изданий.