

ЛІАД

2

1991

*Журнал для
семейного
чтения*



ЧИТАЙТЕ В НОМЕРЕ:

«Капелька родной души..»

Ольга **ФОКИНА**. Новые стихи, стр. 5.

Нынче положение сложное во всем мире. И люди легко попадают под чары Сатаны.

Беседа с секретарем Вологодского епархиального управления отцом Валерием **БУРКОВЫМ**, стр. 9.

«Званный вечер» — новый раздел журнала. Первый гость «Лада» — известный писатель Борис **СТРУГАЦКИЙ**.

«Зачем придумывать идеального человека?», стр. 16.

Раздел «Книга в журнале»: начало романа американского писателя Роберта **СТРЭТТОНА** «Долина змей», стр. 37. Здесь же — окончание романа Вячеслава **ГОЛЯШЕВИЧА** «Похищение «Книги рекордов Гиннеса», стр. 25 (начало в № 1).

Неожиданно на экране появился семиметровый гигант, опирающийся, словно на трость, на кусок рельса.

Иронический рассказ Александра **ДРАЧЕВА** «Нарисованный человек», стр. 42.

Хотите знать, как сложить русскую печь? Об этом рассказывает Николай **ФИЛЕВ**.

«Печка в вашем доме», стр. 52.

На обложке — гравюра Г. и Н. Бурмагиных «Северный мотив». Все заставки в номере, за исключением заставок «Проза» и «Поэзия», — работы Бурмагиных.

Редакционная коллегия:

Е. В. Некрасов (редактор), В. Д. Елесин, С. И. Зайцева (зам. редактора), О. Н. Митичева, Л. В. Паншев, А. К. Сальников (отв. секретарь), К. Л. Файнберг.
Адрес редакции: 160001, Вологда, Челюскинцев, 3. Телефоны: 5-22-25, 2-53-63.

НЕХИТРОЕ ДЕЛО?

Перед Новым годом позвонила в редакцию «Красного Севера» городская женщина. Сообщила, что недавно вышла на пенсию, здоровье есть и хочется заняться землей.

— Вот вы напечатали, что на уборке льна в некоторых хозяйствах приезжие закарпатцы зарабатывают до пятидесяти рублей в день,— сослалась она на свежую публикацию в нашей газете.— Это верно?

Объяснять весь механизм расчетов на уборке льна долго, тут и в полчаса не уложиться, и я коротко подтвердил факт.

— Значит, если я возьму участок в деревне, засею его льном, осенью уберу и сдам, у меня выйдет по пятьдесят рублей в день?

Такой вопрос и специалиста обескуражит, и мне ничего не оставалось, как задать встречный:

— А вы когда-нибудь занимались льном?

— Нет, но ведь это нехитрое дело,— простодушно ответила женщина.

Нехитрое дело... Вот так, похоже, и понимает труд на земле большинство горожан. Вспахал, посеял, убрал—и вся недолга. Исконно городскому жителю еще простительна такая наивность, но ведь и на селе подобный примитив владеет не первым поколением. Вспахал, посеял... Абы как. Че-нибудь да вырастет.

От этой «нехитрости» у нас и урожан в пятнадцать центнеров — норма, и удои в три тысячи литров — «ого-го!».

От нее же, ползучей, и пашня зарастает, и сенокосы заболачиваются.

А в прежние-то времена, утверждают старые люди, толковый крестьянин имел уйму агрономических знаний, получаемых по наследству, и сотни местных примет. Хитрое это дело было — землей кормиться! Про тех же, у кого природной крестьянской сметки не хватало да лени было через край, кто все делал абы как да через пень-колоду, говорили: «Дурацкое дело — нехитрое...».

С тех давних времен многое в сельском устройстве встало с ног на голову. Недавно в одном колхозе интересуюсь, почему мужики землю не берут, крестьянским хозяйством не обзаводятся — ведь закон вышел! — а в ответ:

— Чтобы по шестнадцать часов ломить? Без выходных, без отпусков, без больничных? Ищи дураков: дурацкое дело — нехитрое.

Серьезного разговора с теми колхозниками у меня так и не получилось. Зато какой интересный разговор состоялся с Сашей Крайневым из Междуреченского района! Землю он уже взял, шестьдесят восемь гектаров. Своими руками поставил двор на двадцать мест, оборудовал водокачку из колодца — нет в той заброшенной деревушке электричества. И много чего другого намастерил.

Вот его нехитрые расчеты на этот год.

— Бухгалтерия простая,— рассуждает Саша.— Кроме двух десятков коров, будет у меня бычков пятнадцать на откорме. Как центнер привеса, так по нынешним расценкам шестьсот восемьдесят рублей дохода. А у меня по году сдача мяса — примерно шестьдесят центнеров. Помножим: в итоге — сорок тысяч рублей. Плюс тысяч тридцать от молока. Если даже половина денег уйдет на расходы, чистой прибыли буду иметь тыщ тридцать как минимум.

— И как думаешь распорядиться этой прибылью?

— Мне ж придется технику новую покупать. Землю облагораживать: здорово она тут запущена. Да и укрупнять хозяйство надо. И уж точно — пасеку заведу. Сахар-то по талонам...

Крайнев за год твердо встал на ноги. И вперед смотрит уверенно. На него глядячи, простодушно, как та телефонная собеседница, подумаешь: а и в самом деле, хитрое ли это дело — крестья-

колхоз по продуктивности. Знаете, такое сено, каким в «Родине» коров кормят, я своим и на подстилку не пушу!».

И районные Советы не решаются пока четкую позицию занять. С одной стороны, Закон о крестьянском (фермерском) хозяйстве, с другой... Как бы чего не вышло. Дай землю тому же Шохичеву, а завтра сотни горожан кинутся в Совет с теми же просьбами. Так ведь и всю колхозно-совхозную землю придется размежевывать.

Между тем по осени тысячи горожан выезжают, например, в совхоз «Пригородный» на картошку. Там ею каждый год занято больше трехсот гектаров. Урожайность — курам на смех: сто центнеров с небольшим гаком. Это значит, посадил картошку — выкопал три. А хорошим-то считается урожай сам-семь — сам-девять. Он только у частных и бывает.

Но кому и когда придет в голову раздать эти земли фермерам? Крамольная мысль, опасная затея. Как бы чего не вышло. Уж лучше курам на смех, сам-три.

А что выйти-то может? Ну, урожай второе повысится, это уж точно. К тому же фермер не станет одной картошкой промышленять, обзаведется живностью, будет давать и молоко, и мясо. И ранние овощи повезет в город. Частник ведь урожайность рассчитывает не с гектара — с метра квадратного!

А пока практичные мужики — на селе и городские с сельским месторождением — ворочают тяжелыми мыслями. Брать землю или подождать? Подождать, пока не появится хорошая техника, пока Советы к ним лицом не повернутся, пока людская молва не перестанет ехидничать: «Это самое, дело-то, нехитрое».

И живет Шохичев меж городом и селом.

Борис ЛАПИН.

янствовать? Но Саша не скрывает: повезло ему с покровителем, по-нынешнему — спонсором. Во всем первоначальном обустройстве здорово помог ему директор местного совхоза «Завет Ильича» В. С. Шангин.

А в других местах только землю получить — ох, какое хитрое дело! Пять лет стучит во все казенные двери А. Е. Борисов из Вологодского района, и никакого просвета. Больше года пытается обосноваться на отцовской земле П. В. Миронов, дважды судился с дирекцией конного завода — и все впустую. Ответ совхозных администраторов один везде: «У нас земля — под план производства продукции, под молоко и мясо, у нас севообороты, и оттяпать хоть клочок мы не позволим. Кулаков-то плодить?»

Огороды деревни Горка граничат, с одной стороны — с городской чертой Вологды, с другой — с полями известного колхоза «Родина». Ходит к председателю Г. Н. Шиловскому житель Горки К. А. Шохичев, просит выделить «полтора гектара свалки и три гектара заезженной поляны». Шиловский отказывается, ссылаясь на то, что не он хозяин земли, а колхоз, и решать колхозному собранию. Шохичев горячится: «Он, видите ли, считает, что на этом клочке, где тридцать лет ворона не какала, я стану миллионером. Да он просто боится, что я покажу, как надо по-настоящему хозяйствовать! Дай мне эти пять гектаров, я завтра обставлю хваленый



Иллюстрация к книге Николая Рубцова «Избранная лирика». Северо-Западное книжное издательство, 1978 г.

КАПЕЛЬКА РОДНОЙ ДУШИ

* * *

Луг да поле. Роща да дубрава.
Царь да Стенька. Церковь да кабак.
Воля Волги, но и — твердь Урала.
Умница Иван-дурак!
Радость песенной печали.
Горечь пляски удалой...
Как бы где ее ни величали —
Русь останется собой!

* * *

Море с полуночи бушует...
Не засну под ропот зовущий:
Прячусь под подушку большую,
Но подушка ль море заглушит?
Выбегу и лягу на камень,
Самый ненадежный и склизкий:
Пусть играют волны руками,
Жгут лицо соленые брызги.
...Море, я прошу тебя, море,
Выплеснись волною повыше,
Обними и, маме на горе,

ПОЭЗИЯ



Унеси, а я не услышу.
Море, укради меня, море!
Ведь сама я в волны не брошусь:
Глубоко в земле мои корни,
Тяжела, земна моя ноша.
Но закрылось море — скалою!
Но отгородилось — камнями:
Ну зачем я морю — с землею?
Ну зачем я морю — с корнями?!



* * *

Рано-рано приходил
Кто-то робкий:
Никого не разбудил,
Кроме кнопки.
Кроме кнопки да звонка,
В надзеркалье...
Звуки тихо с потолка!
Вниз упали —
В подпорожный сор и хлам! —
И разбились.
И осколки по углам
Раскатились.
...В угол — с веником в руке
После сна я:
По осколкам о звонке
Все узнаю.

* * *

Вставало розовое утро,
Цвели сиреневы снега,
И на березах среброкудых
Переливались жемчуга.
Лучилось новенькое солнце,
Само себя вздымая ввысь,
И как кудель на веретенца,
Дымки над трубами вились.
Вот так, зело светло украшен,
Опять начнется Новый год.
Но что кому из новой пряжи —
Фату иль саван он соткет?



* * *

Капелька...
Но — не росы,
Что с рассветом испарится,
И не та, которой сыт
Шмель гудящий — медуница.
Капелька родной души.
Музыка избранья. Ею
Не в тиши и не в глуши,
Принародно — володѣю.
Капелька...
Смирю пруть:
Не стяхнуть! Не смять! Не ранить!
Чистую — не замутить!
Ясную — не затуманить!
— К нам! — скандируют «фронты»
Справа.
— К нам! — взывают слева.
С капелькою высоты —
Прямо! Попирая «слепо».
Капелька!
...Не расплескать.
Не уменьшить. Не разбавить.
Жадному — не дать отнять.
Подлому — не дать ославить.

Кажется, не тяжела —
Капелька...
Но сколь весомей
Жизни! (Как будто не жила
До нее: зерна в соломе
Не было!)
...Кто миг постиг,
Тот поймет, о чем вещаю
Трепетно.
Алмаз в горсти —
Капелька —
Расти — большая!

* * *

Расчетливо-запасливых
От вас поотстраняя,
Я вас спрошу: — Вы счастливы? —
Не слушайте меня!
Я вас спрошу: — Вы любите? —
Вас — любят? — На вопрос
Мне отвечать не вздумайте:
Вопросы — не всерьез.
Любому видно, каждому,
Кто не лишился глаз,
Что радуга у вас в дому,
Что именно сейчас!
Ее, как коромыслице,
С плеча да на плечо
Кидайте — и не выльется
Ни капель, ни ручьем,
Что черпнуто с опаскою
В ночь-полночь под звездой:
Одно ведро — с ласкою,
Другое — с добротой...





БУРМАГИНЫ

НАШ ВЕРНИСАЖ

В этом разделе мы будем рассказывать вам о художниках. Собственно говоря, не столько рассказывать, сколько показывать. Ведь что даст лучшее представление о творчестве художника, чем его работы?

Открываем раздел творчеством Генриэтты и Николая Бурмагиных — известных вологодских графиков. Наверное, самых известных.

Мы можем показать вам лишь небольшую часть бурмагинских работ. А их очень много: около пятисот станковых и книжных гравюр, более ста книжных знаков, многочисленные рисунки и акварели. В разных издательствах страны было оформлено больше сорока книг. Сейчас произведения Бурмагиных представлены в коллекциях ведущих художественных музеев. А одна из улиц Вологды названа их именем.



Деревянный особняк XIX века на улице Гоголя в Вологде



ЕДИНАЯ, СВЯТАЯ, СОБОРНАЯ, АПОСТОЛЬСКАЯ

Наш раздел начался публикацией размышлений отца Виталия Осипова о религии (см. «Лад» № 1). Но, говоря о началах православной веры, нельзя обойти вопросы устройства Русской Православной Церкви. Именно этой теме и была посвящена беседа нашего корреспондента с секретарем Вологодского епархиального управления, священником Валерием БУРКОВЫМ.

Началась беседа несколько неожиданно. Первый вопрос задал не журналист, а отец Валерий. «Хотелось бы выяснить, как вы сами-то представляете себе, что такое церковь?» Видя мое недоумение, улыбнулся: «Видите ли, сначала надо определить, так сказать, предмет разговора. Потому что слово это включает в себя два понятия: церковь как Храм Божий, как здание для богослужений — и Церковь как общество верующих во Христа Спасителя».

— Сегодня, отец Валерий, хотелось бы поговорить о структуре общества верующих православных христиан. Хотя, впрочем, ведь и в Храме Божием не все понятно многим из тех, кто в него приходит. Но об этом, надеюсь, мы еще расскажем в журнале...

— Господь учредил Свою Церковь, указал ей цель, дал ей средства к тому, чтобы она могла вести чад своих к веч-

ному блаженству. И говоря об устройстве и внутренней жизни Русской Православной Церкви, было бы большой ошибкой разяснять, так сказать, ее структуру, не учитывая ее предназначения. Ведь небесное и земное начала сопрягаются друг с другом, тесно связаны и очень друг от друга зависят.

— То есть, отец Валерий, земная структура Церкви определяется небесной?

— Именно так. Хотя, конечно, как и всякое общество, Церковь имеет свою четкую организацию, иначе она просто не могла бы существовать.

— А какую именно?

— Церковь Христова имеет в своем составе руководителей и руководимых, имеет Главу, невидимо руководящую членов Церкви ко спасению, — Иисуса Христа и одушевляется единым Духом Святым. Служители Христовы разделяются на три степени: епископа, пресвитера и диакона. Такое разделение существовало еще при апостолах. Православный Катехизис учит: «Диакон служит при таинствах, пресвитер совершает таинства, в зависимости от епископа, а епископ не только совершает таинства, но имеет власть преподавать и другим благодатный дар совершать таинства». Это не значит, что, например, диакон помогает священнику (или пресвитеру) — он совершает такие действия, которые не составляют сущности таинства, но без которых таинство, как видимое действие, не может обойтись. Об обязанностях

И НЫНЕ, И ПРИСНО



служителей Христа можно говорить много и долго... Сейчас же хочу сказать только, что четкая иерархия, взаимоподчинение — основа жизнедеятельности Русской Православной Церкви. И, конечно, на ней строятся не только взаимоотношения церковнослужителей.

— **Насколько я знаю, самая малая структурная единица Церкви — приход...**

— Да. Что это такое? Это община православных христиан, состоящая из клира и мирян, объединенных при храме. Во главе общины стоит настоятель храма, а приходской причт определяется в составе священника, диакона и псаломщика. Приходы объединяются в благочиния, которые, в свою очередь, подчиняются епархии. В нашей епархии три благочиния — центральное, западное и восточное. Они объединяют 36 приходов.

— **Это число постоянное?**

— До 1988 года в нашей епархии насчитывалось семнадцать приходов. Как видите, за два года это количество удвоилось, и есть данные, что оно и дальше будет расти.

— **Епархии — это территориальные объединения. А кому они подчиняются?**

— Высшая власть в области вероучения, церковного управления и церковного суда принадлежит Поместному Собору. В его составе — епископы, клирики и миряне, которых избирают по установленной процедуре. Церковь возглавляет Патриарх Московский и Всея Руси, который управляет Церковью совместно со Священным Синодом.

— **Отец Валерий, Поместный Собор — это постоянный орган?**

— Нет, его собирают раз в пять лет, он решает самые важные вопросы. Внеочередной Поместный Собор может быть созван в крайних, экстренных случаях — для избрания Патриарха, например. В период между Поместными Соборами полной законодательной власти, исполнительной и судебной деятельности обладает Архиерейский Собор. Его созывает Патриарх раз в два года.

— **Есть ли у Русской Православной Церкви постоянно действующий орган управления?**

— Да, это Священный Синод. Кроме Председателя Синода (им является Патриарх), в него входят пять постоянных и пять временных членов — епископальных архиереев,

— **Вы знаете, отец Валерий, не оставляет все-таки меня аналогия с властью мирской. Вот ведь и у нас — Верховный Совет, Президиум Верховного Совета, Президент...**

— Аналогия, простительная человеку светскому. Собственно говоря, структура властных органов любой организации давно отработана и может разве что изменяться не очень значительно — но принципиально она, в общем-то, везде одинакова. Только ведь Церковная власть исходит не от нас, служителей Божиих или мирян. Глава Церкви — не Патриарх, он лишь предстатель Церкви перед Богом. Так что, несмотря на внешнее сходство, различие принципиальное. Именно это различие и обеспечивает святость Церкви, ее крепость.

— **Но сейчас, как я знаю, крепость эта подвергается тяжелым испытаниям. Раскол на Украине, возникающие тут и там проповедники, присваивающие только себе право Именем Божиим вещать истину, не признающие Русскую Православную Церковь...**

— Вы знаете, еретики были в любое время. Ныне положение сложное, и не только в нашем государстве — во всем мире. И люди легко попадают под чары Сатаны. Тяжесть земного существования, угроза войны, экологической катастрофы — все это, несомненно, пагубно влияет на духовные силы человека, ослабляет его. И открывает путь к его душе силам тьмы. Кстати, это не новость для людей истинно верующих, еще наш великий святитель Игнатий Брянчанинов предсказывал: «Мы неуклонно приближаемся к времени, когда откроется широкое поприще для многочисленных ложных чудес, чтобы привлечь к гибели тех несчастных потомков плотского мудрования, которые будут соблазнены и соращены этими чудесами».

Появившиеся во множестве целители (в том числе и исцеляющие с экранов телевизоров), эстрадные проповедники, возможно, и сами того не ведая, отдают души доверившихся им людей страшному пороку — гордыне (они называют ее «сознанием собственной значимости»). И что бы ни говорили такие деятели о добре, нравственности, милосердии — пагуба обращает в ничто самые благие намерения.

Разговоры о кружащихся над Землей

инопланетянах, постоянно то тут, то там возникающие «участники контактов с внеземным разумом» — все это тоже проявления, как считает Русская Православная Церковь, того духа, который от крещения и Христовой веры пропадает и исчезает, «яко исчезает дым»...

— Отец Валерий, но ведь многие из этих людей привлекают на свои действия Именем Божиим. Есть среди них и такие, что ссылаются на явившееся им Божественное Откровение...

Издавна описания жизни и деятельности людей, занесенных Русской Православной Церковью в святцы, были любимым чтением на Руси. По их деяниям мерили свою жизнь, учились строить ее. Мы хотим возродить славную традицию. Это кажется тем более оправданным, что с вологодским краем так или иначе связана жизнь более чем семидесяти святых. Открываем новую рубрику житием святителя Игнатия Брянчанинова, одного из славнейших деятелей Церкви прошлого века. Он был канонизирован в год Тысячелетия Крещения Руси.

ЖИТИЕ СВЯТИТЕЛЯ ИГНАТИЯ,

епископа Кавказского
и Черноморского

Память 30 апреля/13 мая

Святитель Игнатий (в миру Димитрий Александрович Брянчанинов) родился 5 февраля 1807 года в селе Покровском Грязовецкого уезда Вологодской губернии.

Отец святителя, Александр Семенович, принадлежал к старинному дворянскому

— Это говорит только об одном: врага рода человеческого силен и использует всякую возможность, чтобы соблазнить «малых сих». Помочь одолеть искушение может только одно: чистая вера, не замутненная ересью, освященная традициями и устоями Русской Православной Церкви — единой, святой, соборной и апостольской.

Беседу вел Андрей Сальников.



ЖИТИЯ СВЯТЫХ

роду Брянчаниновых. Родоначальником его был боярин Михаил Бренко, оруженосец Великого князя Московского Дмитрия Донского. Летописи сообщают, что Михаил Бренко был тем самым воином, который в одежде Великого князя и под княжеским знаменем геройски погиб в битве с татарами на Куликовом поле. Отец Дмитрия был верным сыном Православной Церкви и усердным прихожанином выстроенного им в селе Покровском храма. Мать будущего епископа была образованная, интеллигентная женщина. Выйдя весьма рано замуж, она всецело посвятила свою жизнь семье.

Дмитрий рано научился читать. Его любимой книгой было «Училище благочестия». Эта книга, простым и ясным языком рассказывавшая о жизни и подвигах древних ревнителей веры, оказала большое влияние на впечатлительную душу отрока. Юный Дмитрий весьма рано возлюбил уединенную сосредоточенную молитву. В ней он находил отраду и утешение.

Очень способный и не по годам серьезный отрок получил прекрасное домашнее образование. Когда Дмитрию исполнилось 15 лет, отец повез его в Петербург для продолжения образования. По дороге в столицу Дмитрий впервые открыто высказал желание стать монахом, но отец не обратил на это внимания.

В Петербурге молодой Брянчанинов блестяще сдал вступительные экзамены в Военное Инженерное училище и при значительном конкурсе первым был зачислен сразу во второй класс. Все годы учения Дмитрий был первым учеником, отличался редкой скромностью, искренней набожностью и пользовался всеобщей любовью соучеников и преподавателей. Но много и скорбей пришлось претерпеть будущему святителю в училище. Светлой звездой, блеснувшей в этой чуждой ему мгле, явилась дружба с Михаилом Чихачёвым, с которым учился в том же Инженерном училище, и подобно своему новому другу, с детства мечтал о молитве и подвигах. Их дружба затем продолжалась всю жизнь и являет прекрасный образец истинно христианской дружбы, потому что основой ее были не какие-нибудь земные интересы, а единое стремление служить Христу

Спасителю и взаимная поддержка на пути этого служения.

В годы учения Дмитрий Александрович был желанным гостем во многих великосветских домах. Родственные связи ввели его в дом президента Академии художеств и члена Государственного совета А. И. Оленина. В его доме на литературных вечерах Брянчанинов был любимым чтением и декламатором, а своими поэтическими дарованиями приобрел благосклонное внимание А. С. Пушкина, К. Н. Батюшкова, Н. И. Гнедича. Светское общество заманчиво распростирало навстречу Брянчанинову свои объятия, но не смогло уловить его. Не мирскими развлечениями, а молитвой, посещением Храма Божия и изучением наук был занят пытливый юноша. И вот когда перед взором ума его открылась обширная область эмпирических знаний человеческих, когда обрел он немалые сведения в химии, физике, географии, философии, геодезии и других науках — он поставил перед собой вопрос: что, собственно, дают науки человеку? «Человек вечен и собственность его должна быть вечна. Покажите мне эту вечную собственность, — говорит он, — которую я мог бы взять с собой за пределы гроба!» Но науки молчали.

В это время искатель истины познакомился с монахами Валаамского подворья и Александро-Невской лавры. Они-то и помогли найти то, к чему стремилась его душа.

Под руководством иноков Дмитрий Александрович начал читать творения святых отцов. Вот как он сам пишет о благодатном влиянии, которое произвели на него святоотческие творения: «Что прежде всего поразило меня в писаниях отцов Православной Церкви? — Это их согласие, согласие чудное, величественное».

Чтение творений святых отцов, назидательные беседы с иноками Лавры, через которых он познакомился с известным впоследствии Оптиным старцем Леонидом — все это возродило и окончательно укрепило в сердце Дмитрия желание детских лет — уйти в монастырь. Нелегко было исполнить его.

Окончив Инженерное училище в 1826 году в чине поручика, Дмитрий Александрович, желая уйти в монастырь, в том же году подал прошение об отставке. Но здесь ему пришлось вступить в еди-

ноборство со многими «сильными мира сего» и «показать пример непоколебимого мужества, доблести мученической, прямого исповедничества». Родители категорически отказались благословить его путь иноческой жизни. Начальство отказало ему в отставке. Сам Государь император Николай I был против его увольнения.

Несмотря на убедительные просьбы, личные объяснения, твердость желания и редкую тактичность, Димитрий Брянчанинов не получил отставки и по назначению начальства должен был в 24 часа выехать в Динабургскую крепость.

Но когда в жизненной борьбе бывают бессильны собственные силы подвижника, ему на помощь приходит Сам Бог и Своим премудрым Промыслом устрояет все ко благу.

В Динабурге Брянчанинов скоро заболел, а осенью 1827 года было принято его прошение об освобождении от светской службы. Димитрий Александрович сразу же воспрянул духом; он уехал в Александро-Свирский монастырь Олонецкой губернии к старцу иеромонаху Леониду и вступил в число послушников этого монастыря. Однако вскоре иеромонах Леонид был вынужден переселиться в Площанскую пустынь Орловской губернии, а затем в Оптиную пустынь. За ним последовал и Димитрий Брянчанинов. Немного пробыл послушник Димитрий и в Оптиной пустыне. Скучная пища этой прославленной впоследствии обители плохо отразилась на его здоровье.

В это время тяжело заболела мать Димитрия — София Афанасьевна. Готовясь к смерти и желая проститься со своим старшим сыном, она настояла, чтобы отец послал за ним в Оптину пустынь крытую повозку. Находясь и сам в очень тяжелом состоянии в Оптине, Димитрий Брянчанинов посещает больную мать.

Весьма недолго пробыл послушник Димитрий в родительском доме. В скором времени он удалился в Кирилло-Новоезерский монастырь. В этой обители жил на покое известный своею святою жизнью архимандрит Феофан. Строгий устав обители был по душе послушнику Димитрию, но суровый, сырой климат местности отрицательно повлиял на его здоровье. Он заболел лихорадкой и для лечения был вынужден вернуться в Вологду и остановиться у своих род-

ственников. Несколько окрепнув, он с благословения Вологодского епископа Стефана жил в Семигородской пустыни, а затем — в более уединенном Дионисиево-Глушицком монастыре.

Годы, проведенные в перечисленных монастырях, обогатили его духовной мудростью, укрепили его преданность воле Божией.

В 1831 году, Вологодский епископ Стефан, видя пламенную ревность послушника Димитрия, решил исполнить желание его сердца: 28 июня он совершил постриг Димитрия в монашество в кафедральном Воскресенском соборе и нарек его Игнатием, в честь священномученика Игнатия Богоносца. Тому, кто от юности своей носил Бога в своем сердце, приличнее всего было дать это имя, 4 июля того же года монах Игнатий был рукоположен епископом Стефаном во иеродиакона, а 25 июля — во иеромонаха.

Продолжение в следующем номере.

Тропарь, глас 8:

Православия поборниче, покаяния и молитвы делателю и учителю изрядный, архиереев богодухновенное украшение, монашествующих славо и похвало: писании твоими вся ны уцеломудрил еси. Цевнице духовная, Игнатие богумудре, моли Слова Христа Бога, Егоже носил еси в сердце твоём: даровати нам прежде конца покаяние.

Кондак, глас 8:

Аще и совершал еси стезю жития земнаго, святителю Игнатие, обаче непрестанно зрел еси законы бытия вечнаго сему поучая ученики словесы многими, имже последовати и нам, святче, помолимся.

Советует врач

НЕ БОЙТЕСЬ БЕЗРАБОТИЦЫ

В последнее время к давно существующим социальным причинам появления невротических расстройств прибавилась еще одна: боязнь потерять работу. Связано это, как вы понимаете, с грядущими изменениями в экономике. А они — пусть вам это не покажется странным — несут с собой и изменения в психологии наших сограждан.

Ведь какое сейчас у многих отношение к работе? Если не опаздывать, не прогуливать, не пьянствовать — этого вполне достаточно, чтобы чувствовать себя спокойным за свое будущее, как бы плохо ни работало предприятие, на котором мы трудимся. Сейчас ситуация меняется, и благополучие каждого работника гораздо в большей степени зависит от общего положения дел на заводе, фабрике, комбинате или тресте, чем от его личной дисциплинированности. Требуются новые качества, чтобы не волноваться за обеспеченность работой. Разрушение прежних представлений о своем месте в обществе и порождает психологический дискомфорт.

Те, кто больше других подготовлен к психологическим нагрузкам, к так называемым стрессовым ситуациям, становятся собраннее, в их действиях появляется больше четкости. Возросшая ответственность влияет на них положительно: улучшается память, концентрируется внимание, благодаря чему вырастает способность к преодолению возникающих осложнений.

К сожалению, готовы к изменениям не все. Те, кто до сих пор полагал основными качествами нормального ра-

ботника лишь исполнительность и соблюдение правил трудового распорядка, видя, что требования к их профессиональной подготовленности увеличиваются, чувствуют беспокойство за свою судьбу. У них появляются тревога, страх потерять работу, нарушается сон, снижается память, они становятся рассеянными. Все это, как вы понимаете, ведет к снижению работоспособности, что еще усиливает страх за свое будущее: ведь увольняют в первую очередь тех, кто не справляется с работой...

Можно сказать, что надвигающаяся рыночная экономика оказывает свое влияние и на нашу работу. У меня уже были пациенты, чье состояние вызвано именно неуверенностью в том, сумеют ли они сохранить за собой свое рабочее место в новых экономических условиях.

На первый взгляд может показаться, что ситуация безвыходная: чувствуя себя неуверенно, человек, волнуясь, работает не лучше, а хуже — и, значит, увеличивается риск быть уволенным. Не отчаивайтесь, пожалуйста!

Прежде всего продумайте все операции, которые вам приходится выполнять на рабочем месте. Сосредоточьтесь на том, что раньше вы делали механически, не задумываясь. Посмотрите, как работают ваши руки, сколько в них силы, энергии, как красиво они двигаются, как точны и безошибочны их действия. Обратите внимание на то чувство, с которым вы работаете. Убедите себя: вам нравится, что вы делаете сейчас, именно

ЧЕЛОВЕК СРЕДИ ЛЮДЕЙ

в этот момент. Лучше вас эту работу никто не выполнит. Вы чувствуете, что у вас спокойное дыхание, ровно бьется сердце,— а значит, ушла тревога и другие неприятные ощущения.

Если это простое упражнение вы проделаете хотя бы раз, то испытаете приятное чувство освобождения от тяжести проблем, неотступно, казалось бы, висевших над вами. Именно они мешали вам трудиться как следует, так, как вы умеете! Сначала это чувство будет непродолжительным — но, чем чаще вы будете это упражнение повторять, тем стабильнее будет ваше психическое состояние. В конце концов у вас появится ощущение уверенности в себе, в своих действиях — и не только на работе.

Галина РЕЗНИКОВА,
врач-психотерапевт.

Этикет

ВЫ ИДЕТЕ В МАГАЗИН...

Кто должен уступить дорогу в дверях магазина? Входящий. Он дает возможность выйти из помещения, а затем входит сам, конечно, придерживая при этом двери, чтобы не ушибить следующих за ним людей. Если вы постоянный

посетитель магазина в своем микрорайоне города или на селе и если в магазине немного людей, поздоровайтесь. К продавцу обращайтесь вежливо, не перебивайте его разговор с предыдущим покупателем. Если при выборе товара, скажем, платья, окажется, что оно вам не подходит, его цена для вас велика, вежливо извинитесь и возвратите товар, но не утомляйте продавца объяснением причин (иногда вымышленных) вашего отказа.

Если вы хотели что-то купить, но не смогли подобрать ничего подходящего, не стесняйтесь сказать об этом продавцу и поблагодарить его за внимание. Он, безусловно, заслуживает благодарности за помощь в поисках нужных вам предметов.

Некрасиво стремиться приобрести что-либо без очереди. Такие попытки неизбежно встретят справедливое возмущение окружающих, а наша «хитрость» обернется невоспитанностью и наглостью. Бывают, однако, обстоятельства, когда можно попросить отпустить продукты без очереди (спешите на поезд, дома остался без присмотра ребенок или больной человек). В таких случаях попросите стоящих впереди разрешить вам взять то, что нужно, без очереди, объяснив причину такой просьбы, а рассчитавшись с продавцом, не забудьте поблагодарить окружающих за участие.

В. ЯГОДИНСКИЙ.
Из книги «Наш этикет».



В этом номере мы открываем новый раздел. Званный вечер — это, прежде всего, гости. А кого приглашают в дом? Людей, которым рады. Это могут быть и давние друзья, и те, с кем хозяева еще только мечтают познакомиться поближе, хотя давно и хорошо знают их заочно — по книгам, картинам, спектаклям...

Хозяева этого раздела нашего журнала — вы, дорогие читатели. И мы будем приглашать на «Званный вечер» ваших любимых артистов, художников, писателей, музыкантов... Пишите нам, кого бы вы хотели видеть своими гостями!

Только не забудьте указать, о чем хотите спросить, предлагайте тему для разговора. Редакция «Лада» постарается связаться с теми, кто вам интересен, пригла-

ЗВАНЫЙ ВЕЧЕР

сит их ответить на ваши вопросы, рассказать о себе.

Сегодня — первая встреча. Наш специальный корреспондент Кирилл Тугенов побывал в Ленинграде...

„Зачем придумывать идеального человека?“

На вопросы спецкора «Лада» отвечает
Борис СТРУГАЦКИЙ

— Борис Натанович, наверное, нашим читателям интересно знать: как это вы пишете вдвоем? Кто из вас лидер? Кому принадлежат стратегические идеи: Зона, Лес, Гомеостатическое мироздание? Есть ли у каждого из вас право вето?

— Лидером является тот, кто лучше представляет себе очередной эпизод очередной повести. Он и ведет, пока не исчерпается. Кто лидер четверки велосипедистов на трекке? Да тот, кто в данный момент впереди. Но в отличие от велосипедистов мы можем сменить ли-

дера буквально в любой момент: новая идея блеснула (новый поворот сюжета, новая неожиданная реплика в диалоге), и вот уже — новый лидер, а старый изо всех сил старается не отстать («не дать кипятку остыть в горшке», — как говаривали герои Диккенса). Права вето у нас нет — это был бы, как легко себе представить, туфик. Но каждый имеет право как угодно поносить вариант соавтора и требовать его (варианта) упразднения, однако при обязательном условии — предложить СОБСТВЕННЫЙ вариант. Установить же, кто является автором той или иной стратегической идеи, попросту невозможно: ведь каждая идея выросла из какой-то давно забытой реплики; позднее обросшей всевозможными дополнениями, уточнениями, украшениями и прочими вытребеньками.

— А теперь — вопрос посерьезнее. Многие писатели старались изобразить идеального человека. Не было ли такой цели у вас? А если была — насколько вы с ней справились?

— Даже во времена молодости нашей (энтузиазм, оптимизм и вообще восторженный образ мыслей) мы с неприязнью относились к самой идее идеального человека, общества, мировоззрения — все равно идеальное было для нас синонимом полуправдивого, лукавого, неверного. С годами это ощущение еще больше усилилось. Кроме того, нам (тьфу-тьфу-тьфу, чтоб не сглазить) всю жизнь везло на хороших людей и знакомых. Зачем придумывать идеального человека, если рядом полно хороших, честных, умных и милых людей?

— Скажите, кто из ваших героев внушает вам наибольшее уважение? Отвращение? Есть ли у ваших героев прототипы?

— Прототипы есть у многих наших героев, но не у всех. Например, у Руматы Эсторского — прототипа нет. Что же касается уважения — отвращения, то мне трудно думать о наших героях в этих категориях. Ведь они сконструированы нами, вызваны из небытия, они дело рук наших, собраны в конечном итоге из фрагментов наших душ, из нас самих, и мы можем только судить, соответствуют ли они изначальному замыслу и насколько. Если да, мы испытываем уважение, радость, гордость, но — к себе, за себя, за свой труд. Если нет —

испытываем отвращение, раздражение, неудовольствие, но — опять же к себе, собою, за себя. Никакой богомаз не молится ИЗОБРАЖЕНИЮ, которое он написал, — он молится Богу. Я, автор, могу ненавидеть ПРОТОТИП дона Рэбы, но сам дон Рэба волнует меня только с одной точки зрения: получился или не получился.

— Во многих ваших произведениях упоминается великий писатель Д. Стругов. Не является ли он прозрачным псевдонимом братьев Стругацких? Если нет, какова, по-вашему, тематика его книг?

— Разумеется, Дмитрий Стругов не имеет никакого отношения к авторам (если исключить то обстоятельство, что они его выдумали). По первоначальному замыслу, это некий титан русской литературы, появившийся где-то в конце нашего — начале будущего века и поразивший мир невиданным по пронзительности и умению проникать в душу Нового человека. Этакий Достоевский эпохи строительства коммунизма.

— Как вы относитесь к антиутопиям последнего времени (Петрушевская, Кабаков, В. Рыбаков)? Ваш прогноз на ближайшее будущее?

— К новым антиутопиям я отношусь вполне одобрительно. Прогноз мой на будущее, скорее, оптимистический. У меня сложилось четкое впечатление, что происшедшие изменения необратимы. Разумеется, возможны рецидивы прошлого, в том числе и достаточно омерзительные, но ни брежневское болото, ни сталинский ГУЛАГ — в их прежних масштабах — не смогут более повториться. Можно затормозить страну на пути к ЕСТЕСТВЕННОМУ состоянию, можно даже остановить ее, — но лишь на два-три года, не более, а потом снова придется объявлять гласность, демократизацию и рынок.

— Не находите ли вы, что ситуация в СССР-90 напоминает Саракш после взрыва центра? Не пора ли появиться Страннику?

— Очень точное наблюдение! Но не ждите Странника. Если, впрочем, не захотите приписать эту роль нашему Президенту. Почему бы и нет? В конце концов именно он убрал идеологический пресс («взорвал центр»).

— Когда вам интереснее всего было жить?

— Интереснее всего жить сегодня и сейчас. Впрочем, так было всегда.

— Как вы относитесь к экранизации своих произведений? Какое из них, по вашему, настоятельно требует перенесения на экран (из тех, разумеется, что пока не экранизированы)?

— По нашим книгам снимались либо достаточно точные, но зато плохие экранизации, либо хорошие, но дьявольски далекие от наших вещей фильмы. Больше всего мне нравится «Сталкер» — может быть, потому, что на этот сценарий мы потратили особенно много сил и времени. В принципе почти любую нашу повесть можно, по-моему, с успехом экранизировать, но, честно говоря, мы бо-

лее не ждем от экранизаций ничего хорошего.

— В заключение — вопрос, отвлеченный от литературы. Вся жизнь человечество в целом и каждый человек в отдельности ставили себе цели, определяли средства их достижения. Каково, по-вашему, должно быть соотношение между ними?

— Предпочтительнее всего не ошибиться в выборе цели и всегда помнить, что никакая сколь угодно благородная цель не способна оправдать неблагоприятные средства. Остальное — детали.

— Спасибо, Борис Натанович, за любезное согласие ответить на вопросы.

— Всего доброго — и вам, и читателям вашего журнала!

Три мира братьев Стругацких

Послесловие к интервью

Полагаю, что среди читателей «Лада» отношение к творчеству Стругацких различно. Для одних это — любимые писатели, философы и даже — почему бы нет? — наставники. Нетрудно догадаться, что, задавая вопросы Борису Натановичу, я думал прежде всего о таких читателях. О своих единомышленниках.

Другие, возможно, считают Стругацких всего лишь популярными фантастами, признавая за этим жанром право на существование — и не более. К таким я, честно скажу, отношусь с легкой жалостью. Есть дальтоники, есть люди без музыкального слуха, а есть — не понимающие Стругацких. Ладно, Бог с ними..

И, наконец, третья группа читателей — те, кому еще предстоит знакомство с творчеством этих писателей. Вот этим людям я искренне завидую. Их

ожидает встреча с удивительными, фантастическими и в то же время потрясающе достоверными мирами.

Первый — мир осуществленной мечты. Мир, где жизнь дает человеку всего три — но зато какие! — радости: «друга, любовь и работу». Мир, в котором «любить и плакать от любви не стыдно»; мир, в котором «скептицизм и цинизм стоят дешево» и «лучше двадцать раз ошибиться в человеке, чем относиться с подозрением к каждому».

Это — мир «Стажеров» и «Страны багровых туч», «Далекой Радуги» и «Малыша».

Мечта — надеюсь, пока — так и осталась на бумаге. И возник новый мир.

В нем все фантазмагорично и все возможно. В этом мире никто ничему не удивляется — будь то зловещие «мертвяки», ворующие женщин для неведомого «одержания», или шахматная партия

ГАЛЕРЕЯ НА ДОМУ

с давно умершим диктатором, в которой фигурами служат живые люди.

В этом мире в рамках таинственного «Эксперимента» совершаются чудовищные преступления. Здесь человечество, не в силах осознать себя, напряженно вглядывается в загадочную, полную чудес и опасностей Зону. Здесь на лучших ученых мира в благодарность за работу сваливается невыносимое давление, и человек ставится перед выбором: кто он — «тля, на которую упал двугривенный», или...

К чести героев Стругацких, они избирают достойный выход, и без «натужного бесстрашия и пылающего самоотречения» идут «сквозь разрывы, пыль и грязь неведомых... боев». «Будущее создается тобой, но не для тебя» — таков предельно печальный и предельно мужественный девиз второго мира Стругацких.

Как он близок нашей действительности! «Тебе известно, что в стране инфляция? Тебе вообще известно, что такое инфляция? Тебе известно, что надвигается голод, что земля не родит? Тебе известно, что мы не успели создать ни запасов хлеба, ни запасов медикаментов? Ты знаешь, что лучевое голодание (избавление от идеологической зависимости — К. Т.) в двадцати процентах случаев приводит к сумасшествию?».

Теперь и мы это знаем — на собственном опыте. Теперь мы почувствовали, что такое инфляция и угроза голода, к чему приводит разрушение идеологического пресса без тщательного учета всех возможных последствий. Поняли по себе. А Стругацкие писали об этом еще в 1968 году, когда был написан «Обитаемый остров» (это из него взята цитата).

Тот мир, о котором я говорю, — не только в этом романе, но и в «Гадких лебедях», «Пикнике на обочине», «Улитке на склоне» и «Граде обреченном».

Не сомневаюсь: решим мы в конце концов наши треклятые проблемы. Перестанем давиться в очередях за водкой, колбасой и носками. Заживем по-человечески. И вот тут-то...

«СЛЕГ», «Людены»... Что таится за этими терминами, расшифровывать не буду. Отсылаю читателей к повестям «Хищные вещи века» и «Волны гасят ветер». Уверен: получите богатую пищу для размышлений о нашем будущем.

Кирилл ТУГЕНОВ.

Рассказывает секретарь клуба «Экслибрис» Сергей ПТУХИН

«Экслибрис — слово латинское и означает «из книг». Часто его называют книжным знаком. Это гравированный или рисованный художественный ярлык, которым книголюбцы помечают свои книги. Отпечатанный на отдельном листе бумаги, такой знак наклеивают на внутренней стороне обложки книги. Он представляет из себя рисунок, в котором воплощены сюжеты и композиции, ха-

ВРЕМЯ,
СВОБОДНОЕ ОТ СКУКИ

рактизирующие владельца книги, и обозначены его имя и фамилия».

Вот таким пояснением было снабжено приглашение на первое заседание клуба «Экслибрис», которое состоялось десять лет назад — 28 февраля 1981 года. С тех пор мы провели немало выставок, заседаний — и нет больше надобности подробно рассказывать на приглашениях, что составляет предмет нашего собирательства; думаю, многие воложжане теперь это прекрасно знают.

Ну, а тем, кто еще недоумевает, зачем это какие-то чудачки собирают наклейки на книги, хочу сказать: взгляните в экслибрисы! Вы поймете, что от чисто практической цели — показать, кому принадлежит данная книга, они давно уже отошли и стали произведениями искусства. Именно как произведения малой графики они интересуют людей во всем мире. Существует и международная ассоциация коллекционеров и художников экслибрисов — кстати, конгресс этой ассоциации (они проводятся раз в два года) в 1994 году намечено впервые провести в нашей стране, в Ленинграде.

Инициаторы создания нашего клуба — профессор П. А. Колесников, художник Л. Н. Щетнев, коллекционеры С. В. Борисов и А. М. Богданова, журналист Л. В. Паншев — рассчитывали объединить не просто собирателей ярлыков, но и любителей искусства.

Интерес к искусству экслибриса в Вологде возник в начале шестидесятых годов, когда директором картинной галереи работал С. Г. Ивенский — искусствовед, график, собиратель. В то время начали работать в этой области графики такие художники, как Генриэтта и Николай Бурмагины, Анатолий Наговицын, Владислав Сергеев, Валентин Едемский, Леонид Щетнев. Ныне они стали известны не только в нашей стране, неоднократно с успехом участвовали в международных выставках.

Экслибрис интересен тем, что он удивительно разнообразен. Техника исполнения книжных знаков — самая различная. Они могут быть черно-белыми и цветными, выполненными не только на бумаге, но и на фольге, ткани... Собиратель таким образом может составить у себя дома настоящую картинную галерею. Причем это не потребует ни таких затрат, как, например, коллекционирова-

ние живописи, ни большого помещения (а это в наших малогабаритных квартирах, согласитесь, тоже важно).

Назвать наш клуб только местом сбора коллекционеров было бы неправильным: ведь в других клубах главное — обмен, демонстрация новых поступлений. Все это, конечно, происходит и у нас — но, кроме того, в «Экслибрисе» постоянно выступают художники, искусствоведы. Они рассказывают о своей работе, знакомят членов клуба с различными способами изготовления книжных знаков, историей искусства.

Постоянные выставки экслибрисов в Доме книги — тоже дело нашего клуба. С произведениями известных мастеров книжного знака знакомятся воложжане, некоторые потом становятся нашими коллегами по увлечению.

В этом номере журнала вы сможете увидеть, какие бывают экслибрисы. Уверен: читатели поймут, что их коллекционирование — увлекательное занятие! Так что ждем вас на наших постоянных встречах в третью субботу каждого месяца, в 15 часов в областной картинной галерее.





**ИЗЪ КНИГЪ
Н. М. МИРОНОВА.**



С улыбкой ЧТО ТЕБЕ СНИТСЯ

Смотрите сами: что общего между работой известного русского художника конца прошлого — начала нынешнего века Константина Сомова (она напечатана на предыдущей странице) — и этими двумя графическими изображениями? Что связывает произведения представителя «Мира искусства» (Сомов был одним из активных участников этого объединения) и одного из самых лучших советских мастеров шрифта Павла Кузанына? То, что выполнены они в качестве книжных знаков.

Ну, а экслибрис, помещенный внизу, примечателен другим: он сделан для итальянского собирателя Марио де Филипписа, чье имя занесено в «Книгу рекордов Гиннесса» за то, что ему посвящено наибольшее в мире количество экслибрисов: больше двух с половиной тысяч!



Если заглянуть в старинный сонник, можно узнать, что же предвещают сны. Оказывается, видеть во сне акробата, пляшущего на канате,— к веселью. Но если вы увидите акробата, показывающего фокусы, то это предвещает огорчение.

А что говорит сонник о животных? Видеть во сне медведя — водить дружбу с грубияном и невеждой. Но если вы подружитесь во сне с медведем, то в вашей душе произойдет раскаяние в ваших неправых делах. Тигр, лев, леопард — сонник объединяет их. Все они предсказывают унижение.

Но если кто-то из них сидит на цепи, то дело резко меняется и обозначает, что у вас будет сильный покровитель. Еще лучше, если вы во сне преследуете льва. Это обещает счастливую жизнь без неудач.

Но если женщина во сне ласкает льва или тигра, то это означает, что ей предстоит борьба с сильной соперницей.

Лучше всего видеть во сне слона — успешное предприятие. Ехать на слоне — получение неожиданного известия. А если его увидит во сне девушка, то это сулит ей выгодного жениха.

Постарайтесь не встречаться во сне с журналистами. Это ничего хорошего, как сообщает старинный сонник, не сулит.

От редакции. «Ладу», к сожалению, старинный сонник раздобыть не удалось, мы воспользовались материалом, напечатанным в газете «Советский цирк». Надеемся, что наши читатели не воспримут эти предсказания слишком всерьез, особенно последнее. Честное слово, журналисты не так уж страшны и опасны. А уж наяву встреча с нами редко приносит неприятности, разве что нам самим...

ЧЕРНЫЕ ДЫРЫ СЕМЕЙНОГО БЮДЖЕТА

Раздел задуман как практикум ведения домашнего хозяйства. Вести его взялись мать и дочь Алла Васильевна и Елена Гурьевна СМИРНОВЫ. Алла Васильевна — экономист-практик, трудится в одном из подразделений облисполкома. Елена Гурьевна — старший преподаватель Вологодского политехнического института, кандидат экономических наук. Обе они — прекрасные хозяйки, знают многие «хитрости» и секреты домашнего мастерства, планирования семейного бюджета.

ДОМАШНЯЯ
ЭКОНОМИКА

Первое их выступление в нашем журнале, однако, не связано напрямую с раскладом семейного бюджета. Почему? Вы поймете это, когда прочитаете статью.

Знаете ли вы, что самые высокие налоги в мире платит советский человек? Около 100 миллиардов рублей составляет в стране налог с оборота — скрытая форма налогообложения трудящихся. Отсюда и наша низкая заработная плата.

Сегодня уже общеизвестно: более 80 процентов населения страны — это бедные люди. По стандартам жизни в развитых капиталистических странах бедной считается семья, если она тратит одну треть своего дохода на питание. Мы же тратим из общего семейного бюджета на питание от 50 до 80 процентов средств.

Так мы жили. А что нас ждет и как нам предстоит жить в условиях суперинфляции и наступления государства на жизненные права трудового народа? Меняющаяся с катастрофической быстротой экономическая ситуация в стране, России и, в частности, в нашей области почти не оставляет надежд на лучшую и достойную человека жизнь. Происходит бешеный рост цен. Их как будто спустили с цепи и никто ими не управляет. Еще в конце прошлого года мясо стоило 3,50—3,90 рубля в кооперативной торговле и 7 рублей на базаре. Если учесть, что по мифическим государственным ценам жители нашей области и г. Вологды многие годы мяса в глаза не видели, то с ценами в кооперативной торговле как-то смирились: северяне — народ терпеливый.

Нормированный минимум талонных продуктов столь жалок и ничтожен, что на них пенсионер протянет одну-две недели, рабочему на средних работах, возможно, хватит на пять дней, но металлургу — от силы на день-два. Следовательно, никто из нас не имеет социальной поддержки на необходимый минимум продуктов.

С 1 января 1991 года цена на мясо в кооперативной торговле — 14 рублей 90 копеек за 1 кг. Семья из четырех человек должна потреблять как раз 1 кг мяса в день. Таким образом, только на покупку его по новой цене уйдет 450

рублей (15 руб. 30 дней). По статистике средняя зарплата — около 250 рублей. Получается, что весь бюджет семьи при двух работающих уйдет на покупку мяса и уплату за квартиру.

Безусловно, это грубый расчет, так как здесь не учтены налоги на зарплату, а также тот факт, что далеко не каждый получает 250 рублей в месяц. Отсюда следует вывод, что даже среднестатистическая семья со средними доходами обречена при вновь устанавливаемых ценах на полугодичное существование. Новые цены при неизменной зарплате приведут к резкому сокращению потребления даже минимального набора основных продуктов питания. Это повлечет болезни детей и взрослых, потерю активности на производстве и повсеместное воровство. Говорить об экономии семейного бюджета в складывающихся условиях более чем безнравственно, хотя и не говорить нельзя: хочется помочь кому-то хоть советом.

Возникает вопрос, почему предприятия-производители с согласия правительства и местных властей повышают затраты на производство и перекладывают их на плечи покупателей, одновременно снижая количество производимого продукта и тем самым способствуя тенденции взвинчивания цен?

Ответ прост: виной всему господствующие в нашей «экономной экономике» монопольные отношения. С одной стороны — государство-монополист, взвинчивая цены, закрывает бюджетные дыры, а с другой — предприятия-монополисты действуют по правилам классической монополии, прекрасно описанными в любом западном учебнике по экономике.

Возьмем процветающую отрасль сельского хозяйства — птицеводство. Эта отрасль долгие годы получала колоссально высокие прибыли за счет очень низкой себестоимости яиц. Государственная цена одного десятка яиц в несколько раз превышала затраты на его производство. Яйца и куры вплоть до недавнего времени в изобилии были в наших магазинах и основательно подерживали скудный белковый рацион вологжанина. Он, несчастный, не знал, что в один прекрасный момент исчезнет с прилавков магазинов и эта последняя «дешевая» радость.

Что же произошло? Стали исчезать яйца с прилавков, их начали по мизерным нормам распределять по талонам, одновременно в магазинах появились яйца по «договорной» цене — 3 руб., 60 коп. за десяток. Кто с кем договаривался, интересно? Наверное, скоро будем, как поляки, по одному яичку покупать в магазине курам на смех! Только не до смеха нам сейчас.

Под предлогом увеличения цен на комбикорма птицеводческая монополия накручивает различные цены вместо того, чтобы увеличить производство и отдать потребителю часть сверхприбылей, сохраняя цены на прежнем уровне. Яснее ясного, что, покупая продукты питания по сверхвысоким монопольным ценам, которые устанавливает агрокомитет, каждый из нас содержит за счет семейного бюджета убыточные хозяйства и раздутый бюрократический аппарат и тем самым как бы невольно поощряет бесхозяйственность.

Что нас ждет и каким видится будущее? Если дальше будет продолжаться вакханалия роста цен, то впереди — голод и социальные взрывы. Другой путь — ликвидация убыточных колхозов и совхозов, немедленное проведение земельной реформы, дальнейшее укрепление сильных коллективных хозяйств, возрождение фермерства. Последние и явятся той силой, которая разрушит монополию производителей и всевластие агрокомитетчиков.

...Не хочется верить, что интересы самосохранения бюрократической системы вновь оказались выше интересов народа.

Вячеслав ГОЛЯШЕВИЧ

ПОХИЩЕНИЕ «КНИГИ РЕКОРДОВ ГИННЕССА»

Окончание. Начало в № 1.

Кличка вполне соответствовала размерам Слона. Он вел себя как хозяин — уверенно, спокойно. Выпив и закусив, Том успокоился. Он вопросительно глянул на Слона.

— В машине,— поняв его вопрос, ответил тот.— Как договаривались, половина.

Том плеснул по рюмкам водки.

— За успешное завершение дела!

— Это ты уже завершил, а мне еще предстоит,— бросил Слон, опрокинув рюмку и неторопливо жуя крылышко куропатки.

— Распродашь быстро — менты не успеют прихватить. Только учти, что книги уже ищут. Правда, не здесь: я сплавил небольшую партию в Минск. Пока расчухают, что к чему... Так что недели две у тебя есть. Уложишься, товар идет ходко. Если выбросишь его на «черном рынке» одновременно в трех областях, раскупят мгновенно.

— Будем надеяться,— Слон вытер губы салфеткой.— Пойдем?

Возле парка Слона ждала машина. Заметив приближение босса, водитель завел мотор. Оба сели на заднее сиденье. Обернувшись, Том увидел сзади «Волгу», за рулем которой сидел Публий. Значит, все в порядке: в случае чего, Публий вырчит.

Выехали за город. Больше Том не оглядывался. Слон молчал. Но, когда приблизились к лесу, он неожиданно бросил:

— Хвост за нами — твой человек?

Том кивнул. Слон улыбнулся и приказал шоферу остановиться. «Волга» затормозила метрах в тридцати.

— Что-то он у тебя пугливый,— кивнул Слон в сторону Публия. Они вышли из машины. Откинув крышку багажника, Слон легко выдернул большой чемодан, положил на траву, жестом показал Тому — открой, проверь. Осторожно нагнувшись (а вдруг все-таки волгоградский босс решится напасть?). Том приоткрыл чемодан — он был полон пачками сотенных купюр. Сунув руку поглубже, Том выдернул из разных мест три пачки в банковских обертках, вскрыл каждую. «Куклы» не было.

— Четыреста пачек, по десять тысяч в каждой, хоть и не считай,— прощедил Слон. Его явно забавляла осторожная недоверчивость Тома.— Остальное, как и договаривались,— недели через две, как управлюсь.

Он махнул рукой, прощаясь, и укатил. Том с трудом поднял чемодан (и еще раз удивился силе Слона: как тот легко с ним управлялся!), с помощью подоспевшего Публия уложил его в багажник. Когда уже выезжали на большую дорогу, заметили легковую автомашину, возле которой прогуливались молодые люди в шортах.

— Загорают, что ли? — усмехнулся Публий.

— Наверное, машина сломалась,— возразил Том.— Видишь, в моторе ковыряются? Ну, жми скорее, нам ехать далеко.

Переключив скорость, Публий грустно вздохнул:

— Не пойму я тебя... Деньги у нас, а ты снова к делам гонишь. Мне бы столько, забрался бы в кабак и не вылезал оттуда, пока не надоест.

ГЛАВА 12

В Волгоград на встречу с Томом Гнедович не поехал. Встав утром с постели, он зашатался от слабости. Подумал, что отлежится; но через час лучше не стало. Гнедович встревожился, ничего подобного с ним раньше не случалось. Хотел было вызвать врача, но тут же передумал — может, к вечеру пройдет... И остался в постели.

К обеду Том приехал сам. Встретившаяся ему возле калитки жена сказала о болезни мужа, и потому, войдя в спальню, Том сразу спросил:

— Может, мне ты скажешь, чем болен? — Он предположил было, что у приятеля одна из тех болезней, в которых женам не признаются, и хотел посоветовать знакомого врача. Но, взглянув на Гнедовича внимательнее, понял: тут что-то не так. Он был бледен, лежал неподвижно и был явно растерян свалившимся на него недомоганием. Раньше он не болел ничем, был крепок и жизнерадостен.

— Если б я сам знал! — с трудом больной разлепил губы.

— Ты, случаем, не с похмелья? — грубо пошутил Том.

— Вина-то я и не пил, только морс. Кстати, со Светланой, она вчера ко мне приезжала. Том, тебе надо срочно лететь в Вологду, чтобы в следующую смену обязательно выйти на работу. Следователь пасет тебя там,— Гнедович закашлялся, а потом подробно рассказал все, о чем говорила Светлана.

Том вначале забеспокоился, но потом стал верить компаньона, что все будет в полном порядке:

— Пусть пасет кто хочет, ничего не добьется. Заявление я на отгул написал, а бригада не выдаст. Зря, что ли, я им свою зарплату раздаю каждый раз...

Он вышел из комнаты и вернулся с чемоданом. Раскрыл его, достал несколько пачек, швырнул на кровать Гнедовичу:

— Теперь мы сможем закупить у поляков компьютеры, как собирались. Так что не зря я с книгами связался.

Взглянув на деньги, Гнедович через силу улыбнулся:

— Сколько здесь? А, половина... Хорошо. Как только поправлюсь, поеду в Брест. Через неделю туда придет транспорт с компьютерами. Конечно, лучше, если бы золотишко... Ты имел дело с кем в Волгограде? Не со Слоном?

— Именно с ним. А что? — насторожился Том.

— Тот еще жук,— Гнедович приподнялся в постели.— Помоги мне встать. Хочу проверить, что ты мне принес...

— Ты не доверяешь Слому?

— Нет. Такой, как он, держит в руке и синицу, и журавля. Странно, что он тебя выпустил. На него не похоже.

Том вскипел. Забыв о болезни приятеля, он набросился на него с упреками, отчего тот не предупредил его заранее.

— Я чувствовал, что ты выйдешь именно на Слона, и постарался тебя обезопасить. Правда, ты успел вернуться раньше, чем мои люди, а то я не спрашивал бы тебя, с кого ты взял деньги...

— Каким образом ты обо мне побеспокоился?

— Если уж Том не заметил, что за ним по пятам шли мои люди, значит, и Слон ухом не повел,— к Гнедовичу на миг вернулась прежняя жизнерадостность.— Значит, работники у меня отменные!

Том недоумевал. Он действительно не мог вспомнить, кто и как следил за ним. Неужели те в шортах, возле машины?

— Отдыхали, говоришь? — ответил на его вопрос Гнедович.— Рано еще отдыхать в лесу, милый, даже у нас на юге. Сыро пока...

Этот разговор поднял силы Гнедовича. Опираясь на спинку кровати, тот встал на ноги, взял пачку, принесенную Томом.

— На веранде у меня есть приборчик,— сказал он.— С такими людьми, как Слон, принцип один: доверяй, но проверяй. Я скоро вернусь... Нет, не провожай, все сделаю сам.

Сил все-таки было мало: Гнедович качнулся, но, опираясь о стенку, не позволил Тому проводить себя в тайную лабораторию. Прошло минут десять. Том уже начал беспокоиться, как вдруг услышал слабый крик. Гнедович звал его. Сам звал туда, куда никого и никогда не впускал!.. Когда Том раскрыл дверь, он увидел едва живого Гнедовича, держащего в руках рассыпающуюся пачку денег:

— Они фальшивые...

ГЛАВА 13

— Говоришь, пошел по ложному следу? — усмехнулся Степан Кузьмич, после того, как Симонов рассказал ему о своих неудачах.— Нет, Петр, это не ложный след. Потому что следа вообще никакого нет. Ты ринулся за профессиональным воров, который, замечу, скорее всего, бросил свое ремесло, потому, что тебе показалось, будто никто, кроме него, не способен так открыть замки склада. А ведь я тебе говорил: как шулер никогда не станет работать дворником или там кочегаром, так и медвежатник, специализирующийся на сейфах, вряд ли начнет красть книги. Хлопот с ними много. И пусть даже это сулит большой барыш — это гораздо труднее, чем вскрыть сейф.

— Да разве вскрыть сейф легко? — спросил Симонов, прихлебывая чай, как всегда у Степана Кузьмича, отличный. Старый сыщик любил хороший чай и не жалел времени, чтобы достать его. Вчера, например, полдня простоял в очереди.

— Тебе, конечно, нелегко. А вот настоящему медвежатнику, вроде Тома, это раз плюнуть.

— И все-таки,— сказал Симонов,— я не о сейфах. Том мог не только выкрасть книги, но и руководить всей операцией.

Степан Кузьмич покачал головой. Он не мог с этим согласиться.

— Почему? — настаивал Симонов.— Том ведь не только умелый взломщик, но и умный, судя по вашим рассказам, человек. И весь ход операции говорит о том, что ее вел очень хитрый и умный вор. Ему вполне могла бы прийти в голову мысль забросить партию книг в Минск, чтобы навести следствие на ложный след.

— Опять ты о ложном следе! — всплеснул руками Степан Кузьмич.— Но ведь ты же сам только что сказал мне, что Том работает в Вологде. Проверял?

— Конечно,— ответил Симонов.— Все правильно: и в пожарной охране он работает, и бригадиром в строительной бригаде, я сам с директором совхоза говорил. Но все-таки есть сомнения. Почему он не вышел на смену? Ведь книги с базы исчезли именно в то самое время... А теперь путешествует по стране с книгами. Заявление, оставленное у начальника, — не больше чем прикрытне.

— Опасно путешествовать с таким товаром, — возразил старый сыщик.— Его лучше сдать оптом. Кому? Да любому более-менее крупному боссу где-нибудь в провинции, который имеет власть над фарцовщиками. Так что всплывут где-нибудь книги — не хватай мелочь на «черном рынке», а старайся выйти на крупного дельца. Обо всех таких воротилах милиция знает, им трудно только подобраться к ним...

Рассказ Степана Кузьмича прервал телефонный звонок. Он вышел в другую комнату, и Петр слышал его взволнованный голос. Вернулся он задумчивым.

— Вот, кажется, и зацепка появилась... — обратился он к Симонову.— В Ростове отравлен Гнедович, человек очень влиятельный в уголовном мире. Я назвал бы его фигурой номер два. Он устанавливал контакты с западными контрабандистами, перебрасывал им товар, а взамен получал то, что выгоднее продать у нас. Мне кажется, что именно Гнедович занимался поставкой кооперативам иностранных компьютеров и множительной техники. Милиция им интересуется давно, дважды его судили, но... Видно, сила у него большая: второй срок он даже полностью не отсидел, каким-то образом выкупили.

Симонов удивленно покачал головой.

— Да, важная персона. А кто фигура номер один?

— Кречет. Слышал о таком? — Старый сыщик поудобнее развалился в кресле, придвинул к себе чашку. Он очень любил поражать собеседников своими познаниями о преступном мире. Правда, эту слабость ему охотно прощали, знал он действительно много.— Возможно, именно Кречет и расправился с Гнедовичем, человек это очень жестокий. А с Гнедовичем у них давние связи. Один грабил по-крупному, другой помогал сплавлять товар. Как ты знаешь, у уголовников часто совместные дела кончаются расправой...

Как видно, Степан Кузьмич собирался уже рассказать какой-то случай, подтверждающий его мысль, как вдруг вспомнил:

— Слушай, Петр, а ведь Кречета уже однажды судили именно за ограбление, очень похожее на то, которым ты занимаешься. Девять лет назад из Японии во Владивосток поступил контрабандным путем большой тираж буклетов с цветными порнографическими фотографиями. Кречет тогда с двумя помощниками увел все буклеты у контрабандистов, провез через всю страну и распродал где-то на юге... В Крыму, вот где!

Симонов вскочил, подошел к окну. На скамейке возле дома сидели две старушки. Симпатичной воспитательницы сегодня не было, но Петра это не огорчило. От его апатии не осталось и следа.

— Кузьмич, я сегодня же поеду в Ростов! И что бы я без тебя, старого, делал...

Степан Кузьмич довольно улыбался.

ГЛАВА 14

Такого жестокого поражения Том в жизни не испытывал. Он вернулся из Ростова, вышел, как полагалось, на смену, но делал все машинально. В голове стучала одна мысль: как отомстить Слону? Со Светланой он почти не разговаривал, сказав, что неважно себя чувствует и должен полежать. Пытался заснуть — и не мог. И как только его, опытного человека, так ловко провели? Спускать оскорбление он не собирался, вот только чем отплатить?..

В комнату, где лежал Том, вошла Светлана. Она принесла кофе, поставила чашки на столик и под села к нему на диван.

— Ну, что тебя мучит, милый мой? Я же вижу, ты не в себе... И меня мучаешь...

Том обнял ее, попытался поцеловать, но Светлана отстранилась.

— погоди, давай поговорим серьезно. Так, как ты живешь, жить нельзя. Как мышь в норе, того и гляди, цапают.

Том встал с дивана, прошелся по комнате.

— Тебя не устраивает жизнь с вором? Но кто еще сможет давать тебе по две тысячи в месяц на наряды?

— Не надо мне никаких тряпок, никаких побрякушек!.. — неожиданно взорвалась Светлана. — Мне нужен только ты — живой и здоровый! Давай бросим все и уедем, Славик! Поменяешь фамилию...

— На твою — в загсе? — усмехнулся Том.

— Все-то ты смеешься, ко всему — с иронией, — опустила руки Светлана. — Неужели не поймешь, что на тебя идет серьезная охота? Мне страшно...

— Хорошо, будем серьезно. Бабушка твоя по-прежнему в деревне?

— Конечно, — даже удивилась Светлана. — А с чего ты вдруг про старушку вспомнил? Хочешь отдохнуть в тишине? Поедем, она как раз недавно приглашала, сетовала, что не бываем никогда.

— И отдохнуть — тоже, — протянул Ярослав. — Мне еще у нее спросить кое-что нужно, насчет трав. Помнится, ты говорила, что она в них хорошо разбирается, и не только целебных?..

Светлана вдруг смутилась. Том пристально взглянул на нее:

— Недавно, говоришь, приглашала? А почему ты не сказала, что была у нее?

Светлана отвернулась и стала нервно помешивать ложечкой давно остывший кофе. Том взял ее за плечи, повернул к себе:

— Ты была у нее до того, как ездила в Ростов? Может, и кое-каких травок прихватила? Гнедович мне говорил, что пил с тобой морс. А потом неожиданно заболел... Ты знаешь, что он умер неизвестно отчего?

Светлана покачулась, и Том еле успел подхватить ее, чтобы она не упала, отнес на диван.

— Зачем ты это сделала, Света? Он умирал медленно, мучительно...

— Так же медленно он убивал тебя! Я хочу, чтобы ты был со мной, а не с ними. Не хочу, чтобы тебя посадили, а этим рано или поздно кончатся твои дела с Гнедовичем и такими, как он...

Со страхом она ждала, что скажет Тошлаков. Может, он не простит ей убийства приятеля? Но Том о Гнедовиче уже и не думал.

— Мы действительно уедем с тобой отсюда. Хочешь, в Крым махнем? Денег хватит... И на работу я устроюсь, буду чтить Уголовный кодекс. Кем? Да хоть грузчиком в магазин. Представляешь, как я лихо буду таскать ящики с кефиром? Или нет, лучше с водкой. Только я буду честным грузчиком, пусть пьянчуги не надеются, что бутылку без очереди достану...

— Поедем, Слава! Давай прямо завтра, а?

— погоди чуток, — Том ласково гладил ее по волосам. — Есть у меня одно дельце. Встречусь вот с одним человечком...

— Опять? — горестно вздохнула Светлана.

— В последний раз! Один хороший приятель ждет от меня посылочку... Пошли ему подарок и укатим в Крым. А может, еще куда, где нас с тобой ни одна собака не найдет.

ГЛАВА 15

Жена Гнедовича встретила Симонова с недовольством. «Ишь, сыщик, и на даче нашел,— подумала она.— Не дают покоя...»

— Поймите,— уговаривал ее Симонов вспомнить все, что происходило в дни, предшествовавшие смерти Гнедовича,— я хочу найти убийцу вашего мужа.

Было уже ясно, что смерть Гнедовича не случайна: экспертиза показала, что он умер от воздействия сильного яда, приготовленного, скорее всего, из дикорастущих трав.

— Ваш муж с кем-нибудь встречался в эти дни? — настойчиво спрашивал Симонов.

— Нет, он постоянно был на даче. Правда, в тот день я ездила в город за продуктами, и не знаю, приходил кто сюда или нет,— она снова вытерла платком глаза.— Может, сынок видел — он оставался с отцом. Скажи, Коленька, был у нас тогда кто-нибудь или нет?

Мальчик, сидевший у колен матери, молча кивнул.

— А кто это был? — оживился Симонов.

— Тетенька.

С трудом удалось выяснить, что у той женщины были золотистые волосы, одета она была в голубое платье и ростом «выше папы». Лицо мальчик описать не смог.

— А о чем они говорили, ты не помнишь?

— Я не слушал,— ответил Коля,— папа велел мне гулять в саду. Да, он еще меня морс попросил принести, из холодильника.

Оба — и женщина, и мальчик — не смогли сдержать слез. Симонов подождал, пока они успокоятся, а потом снова спросил:

— Выходит, это была ваша знакомая — чужую он вряд ли стал бы угощать морсом?

— Нет,— замотал головой сынишка Гнедовича,— эта тетя раньше к нам не приходила.

— Память у Коли хорошая,— пояснила женщина,— ошибиться он вряд ли мог. Да и то сказать, мало кто к нам приходит, запомнить нетрудно.

Симонов задумался: снова тупик... Уже собираясь уходить (он и так чувствовал себя неловко, понимая, что ни он, ни его расспросы здесь явно не ко времени, но — служба...), сыщик на всякий случай спросил:

— Скажите, а кто вообще приходил к вашему мужу в то время, что прошло с момента визита этой женщины до его смерти?

— Знакомый один приходил, нездешний. Фамилии я не знаю, а зовут Славиком. Он и раньше у нас появлялся, только нечасто. А в Ростове я его никогда не видела.

— Славиком? Вспомните, пожалуйста, может, его еще как-нибудь по-другому называли?

— Кажется,— задумалась жена Гнедовича,— кажется, муж называл его Томом. Я еще удивлялась, откуда такое имя, как у негра из книжки. Да, совсем забыла...

Женщина поднялась со стула и вышла на веранду, а когда вернулась, в руках были две сторублевые бумажки:

— Вот это я нашла в тот день после ухода Славика. Он мне велел вызвать «скорую», помог мужа дотащить до постели... Зачем его тогда на веранду понесли? А вечером я нашла там эти деньги. Уже потом, когда мужу стало совсем худо, он бредил, что-то насчет фальшивых денег говорил...

ГЛАВА 16

Уезжая из Вологды, Том обещал Светлане вернуться через неделю. «Не беспокойся, ни во что ввязываться я не буду», — заверил он ее в аэропорту. К вечеру того же дня он был уже в Тамбове. На окраине города нашел своего старого знакомого. Тот встретил его приветливо, только в дом почему-то не повел, а пригласил в небольшой сарайчик, что-то вроде летней кухни.

— Тут получше будет, спокойнее, — пробурчал он.

В сарайке и впрямь было неплохо, только пахло чем-то неприятным, прокисшим. Только заметив две металлических фляги, Том понял: пахнет дрожжами и закисшей брагой. Хозяин, усадив Тома на диван, открыл шкаф — там стояла огромная стеклянная бутылка.

— Ты что, напонтить меня хочешь? — усмехнулся Том.

— Такой гость! — сказал хозяин. — Пока этот флакончик не усидим, не отпущу! В Тамбове не только волки живут...

Только теперь Том заметил, что его приятель навеселе. Выпили за встречу, за прежних знакомых... Тошлаков старался не напиваться сразу, помня о деле. Наконец ему показалось, что момент для делового разговора настал.

— Ты не разучился бомбочки делать?

Хозяин неопределенно пожал плечами. Видно, вопрос ему не понравился... Тогда Том встал и шагнул к двери.

— Ты куда? Садись, я еще ничего не сказал. Выпьем!..

Они выпили еще, и еще раз. Том с отвращением глотал самогон и понемногу пьянел, как ни старался оставаться трезвым. Пили молча, курили — причем хозяин, попробовав сигарету с фильтром, предложенную Томом, с отвращением бросил ее на пол и завернул себе «козью ножку». Широкоплечий, заросший густой бородой, он почти непрерывно чадил махоркой и наливал, наливал...

— Этим делом я давно не занимаюсь, — наконец сказал хозяин. — Кто бы другой заикнулся — долго бы тут не просидел. Но для тебя сделаю, вспомню старое. Ты же меня выручил тогда и дом помог купить... Сильная игрушка-то нужна? На дом?

— Да нет, — пересиливая тошноту, ответил Том. — Объект чуть меньше...

— Ясно. Завтра будет готова. Но помни: в последний раз! Я завязал накрепко, живу чисто. Баба только вот у меня — зверь! Кудахчет, что в дом не пустит, пока трезвым не увидит. А я что, пьяный?

Он действительно не выглядел пьяным. От самогона только лицо покраснело, глаза блестели.

— А ты, — спросил он Тома, — промышляешь?

— Уже нет. Зачем тогда бомбочка? Хочу подотдать...

— Ясно, — хозяин вертел в руках стакан. — Большую делать?

— Я же говорю, нет. Чтобы в посылку поместилась...

ГЛАВА 17

Пожалуй, еще ни одно расследование не заставляло Симонова так мотаться по стране. Из Ростова он полетел в Вологду, побывал у Светланы, еще раз отметил ее сходство с той женщиной, что, по словам сына Гнедовича, побывала у них на даче: высокая, золотистые волосы... И голубое платье должно было ей очень пойти!

Том не было, Светлана сказала, что ждет его через несколько дней. Он решил было ждать Тошлакова здесь, и, чтобы поделиться своими соображениями, позвонил Степану Кузьмичу. Тот, однако, охладил пыл молодого коллеги: согласившись, что Том вполне, как выяснилось, может оказаться замешанным в эту

аферу, тот считал зрящим делом ждать его возле дома. Все равно арестовать его не удастся, точных-то доказательств участия в похищении «Книги рекордов Гиннеса» нет... И Симонов снова отправился в путь, на этот раз — в Волгоград: там, как сказал Степан Кузьмич, на «черном рынке» появились украденные из московского склада книги. На этот раз не несколько экземпляров, а крупная партия.

— В деле явно видна рука местного босса, — говорил Симонову старый сыщик. — Есть в Волгограде такой, Слоном кличут. Милиция вокруг него ходит давно, но сейчас, кажется, его все-таки возьмут с поличным.

В управлении внутренних дел Волгограда, куда Симонов отправился прямо с вокзала, он неожиданно столкнулся со старым знакомым — следователем из МУРа. Поздоровался тот с явной иронией:

— Так, кто из нас справедливо получает зарплату? На Слона-то вышли мы, а ты вольный сыщик...

— Рано радуешься, — отбрил Симонов. — До главаря ты еще не добрался. Слон — это перекупщик.

— Проверим. Сегодня мы его брать собираемся, ребята уже у него на даче засели. На допрос могу пригласить, тебе ведь не терпится, правда?

— Мне, — сказал Симонов, — важно как можно скорее выяснить, как найти одного человека. Слон его должен знать. Кого именно? Ну, так и быть, скажу по старой дружбе: того, кто взломал замки на складе книготорга. А фамилию скажу, если возьмешь на операцию. Только говорить со Слоном первым буду я!

ГЛАВА 18

Светлана верила, что ее Славик вернется, но его все не было. Уже прошла неделя, и она целый день не выходила из дома, надеясь, что вот-вот откроется дверь... Она даже начала потихоньку укладывать вещи, помня обещание Тома, выбирала, что можно оставить без сожаления, а что обязательно прихватить с собой. Вечером раздался телефонный звонок.

— Славик! — узнала с радостью Светлана голос. — Как ты меня напугал, так долго тебя не было...

— Я вернулся, Света, все в порядке. Но... — Светлана чувствовала, что его что-то тревожит. — Домой мне пока нельзя. Знаешь, приходи в парк вагоноремонтного завода, хорошо? Я буду там тебя ждать.

Вбежав через центральный вход, Светлана задумалась: в какую сторону идти? Повернула направо, оглябая пруд. Через минуту к ней незаметно подошел Ярослав. Он, как видно, приглядывался — одна ли она придет... Поговорить решили в беседке на холме.

— Света, — сказал Том, пристально глядя во взволнованные глаза Светланы, — я больше не могу рисковать. На днях к тебе опять приходил сыщик? Значит, меня разыскивают всерьез.

— Уедем, Славик, уедем отсюда скорее... Ну, придумай же что-нибудь! Неужели так и будем ждать, когда схватят?

— Хорошо, — сказал Том, — мы уедем. Есть одно место, где нас не найдут. Только вот что: никому не говори, что собираешься в дорогу, веди себя как обычно. А через два дня встретимся. Только не дома...

Обратно из парка Светлана шла медленно, обдумывая все, что сказал Ярослав. Он просил ничего с собой не брать, кроме денег и украшений, сесть на машину и выехать в три часа дня по Ленинградскому шоссе. На восьмом километре он будет ждать. Еще целых два дня... Только два дня — а потом, наконец, прекратится эта кошмарная жизнь в ожидании чего-то страшного. Два дня...

ГЛАВА 19

Симонов, как обычно после поездок, сидел на кухне у Степана Кузьмича и пил чай.

— На даче Слона уже ждала засада,— рассказывал он.— Но все оказалось напрасно. Нет, он не пустился в бега. Перед тем, как отправиться на дачу, он заехал на почту, получил какую-то посылку (мы уже проверили, отправитель — вымышленное лицо). Сел в машину, открыл ящик — и взрыв! Еле потом тело опознали...

— А с книгами как? — спросил Степан Кузьмич.

— Остаток тиража обнаружили на даче. Подручные Слона не успели его реализовать. А больше книги нигде не появлялись, я проверил. Значит, Слону сбыли весь тираж. Зачем только Том его убрал?

— Ты все-таки думаешь, что это работа Тошлакова?

— Уверен в этом,— горячился Симонов.— Посуди сам: все, кто так или иначе соприкасался с этим делом, уже мертвы: водители, Гнедович, Кречет — я тебе говорил, что его тело нашли на берегу Цимлянского водохранилища? Видна твердая, жестокая рука.

Степан Кузьмич все-таки сомневался:

— Когда я его знал, Том на убийство никогда не шел. А тут — целая серия... Правда, он тогда работал один. Да, но в твоей схеме есть прокол: Гнедовича-то Том никак не мог отравить, он же сам и «скорую» вызывал к больному.

— Судя по описанию сына Гнедовича, накануне у него побывала сообщница Тошлакова. Мы нашли графин с остатками морса, там яд. И как раз из этого графина они вместе пили морс... Так что я прав, и теперь надо искать Тома. Еду в Вологду! Задержу Светлану, мальчишка ее наверняка опознает...

ГЛАВА 20

В Архангельске было холодно. Том поежился: еще недавно он грелся на уже теплом ростовском солнышке, а здесь продолжалась зима. С Северной Двины дул холодный ветер. Скорей бы этот моряк приходил... Наконец к нему подошел человек в черном кителе и фуражке с «крабо́м».

— Слава, рейс нашего судна изменен,— едва поздоровавшись, произнес он.— Идем в Норвегию...

— Мне все равно, лишь бы не в соцстрану,— ответил Том.— Когда отплыва-ете? Все приготовили?

— Как обещали, контейнер оборудован. Диван уже поставили, еду с собой принесешь. Как ты к качке относишься?

— Я-то нормально,— сказал Том.— Не знаю, как подруга...

Моряк резко повернулся к нему:

— Ты же сказал, что будешь один!

Уговаривать, однако, долго не пришлось: как только Том вынул из кармана сберкнижку на предъявителя и пояснил, что сумма теперь удваивается, моряк успокоился.

— Это еще не все,— добавил Том,— вторую половину получишь в Норвегии.

ГЛАВА 21

До назначенного времени оставался час, и Светлана решила выпить кофе. А потом поедет — «Жигули» стоят под окном, бензина полный бак. Неожиданно в дверь позвонили.

— Вы?.. — растерялась Светлана, увидев Симонова. — А Славика нет... И когда будет, не знаю.

Она попыталась закрыть дверь, но сыщик уже вошел в прихожую. Он решил оставаться здесь, пока не узнает точно, где Том. А когда увидел чемоданы возле двери, понял: хозяева собираются уезжать. Опоздай он на несколько минут, и уже никого не застал бы в квартире. Уверенно пройдя на кухню, он сел за стол.

— Кофе не угостите? У меня к вам долгий разговор.

Светлана было растерялась. Взявшись за кофейник, она налила в чашки себе и Симонову, но садиться не стала. Ей стало понятно, что избавиться от непрошенного гостя просто так невозможно. «Нет, не могу я подводить Славика...»

— Так вы хотите увидеться с Тошлаковым? — сухо спросила она. — Будь по-вашему.

Симонов несколько опешил от непривычно официального тона Светланы — ведь раньше она была с ним любезна. «Поняла, что притворяться бессмысленно, — подумал он. — Что же, кажется, дело идет к концу, и похищение «Книги рекордов Гиннесса» может попасть в эту самую книгу как раскрытое преступление...»

— Поехали, — решительно сказала Светлана, — я устрою вам встречу с Томом. Ведь он вас как Том интересуется, верно?

Симонова несколько насторожила интонация Светланы. Он почувствовал, что она готова ко всему. Однако ее волнение сыщик отнес на счет предстоящей встречи с Тошлаковым.

Они вышли. Светлана закрыла дверь, бегом окинув взглядом чемоданы, и это почему-то сняло тревогу Симонова: значит, собирается вернуться... Однако мысли Светланы были совсем не те. Она села за руль, включила мотор. Пока ехали по городу, сыщик молчал, но потом спросил, куда же они едут.

— В деревню, к моей бабушке. Славик там. Он, правда, не ждет меня сегодня, но ради вас...

Вела машину она уверенно, словно и не нервничала. Разве что ехала слишком быстро. На шоссе Симонов заметил коренастого человека среднего роста, с сумкой через плечо. Тот вглядывался в проходящие мимо машины. «Подбросить куда-нибудь просит, — подумал Симонов. — Так ты, парень, долго простишь. Без денег нынче никто не повезет, а у тебя их, судя по виду, неусто».

Светлана тоже заметила человека и решительно нажала на газ. Симонов глянул на спидометр — сто двадцать!

— Мы куда, на тот свет спешим? — спросил он Светлану, но та разговаривать не желала. Потом, километров через пять, чуть скинув скорость, бросила через плечо:

— Не знаю, как вы, а меня ждет самая важная встреча в жизни. — И снова прибавила скорость.

Человек, оставшийся на обочине, — это и был Том, Ярослав Тошлаков. Симонов никогда не видел его в лицо, не было в розыске и его фотографии, ведь он никогда не попадался. Он ждал Светлану на восьмом километре, как условились. Издалека увидев свою машину, он вышел было на обочину, но потом понял, что Светлана и не думает сбавлять скорость. Поэтому даже рукой не махнул. Кроме того, в салоне он заметил еще одного человека — чужого, незнакомого. «Кто это? Не любовника же она повезла мне показывать... Неужели сыщик? Явился все-таки, так я и знал. Неужели все пропало?»

Проехали километров пятнадцать. Симонов снова попытался завязать разговор.

— Далеко еще?

— Около двадцати километров,— и Светлана снова замолчала, глядя вперед. Через минуту сыщик возобновил попытку разговорить ее.

— Я видел чемоданы в квартире,— сказал он небрежно.— Отдохнуть собрался? На юге сейчас лучше, чем здесь...

— А я была там.

— В прошлом году? — обрадовался Симонов, что его спутница поддерживает-ет-таки беседу.

— Да нет, недавно. Как раз перед тем, как вы там были. Ну, что вы на меня уставились? — Светлана сбросила чуть-чуть скорость, обернулась.— Да, я была в Ростове. Точнее — у Гнедовича.

— Это я знаю. И знаю даже, зачем вы туда ездили,— успокоился Симонов. Он подумал, что перед тем, как отдать Тома милиции, Светлана решила покаяться, свалить всю вину на Тошлакова. «Не везет тебе, Том, с любовницами,— подумал он.— И Кузьмичу тебя баба сдала, а теперь вот эта...»

— Хотите узнать, зачем я это сделала? — спросила Светлана.— Он мешал мне жить спокойно, втягивал Славика в какие-то рискованные авантюры. Правда, раньше они заканчивались успешно, но вот на самой крупной, с «Книгой рекордов Гиннеса», — провал. Я-то думала, что если умрет Гнедович, без него вы до Славика не докопаетесь... Недооценила.

Она замолчала, прикусив губу. Впереди показался пост ГАИ. Рядом — патрульная «Волга». Из будки вышел милиционер, поднял жезл, приказывая «Жигулям» остановиться.

— Я же говорил, чтобы вы не гнали так,— сказал Симонов Светлане.— За превышение скорости придется рассчитываться. Ничего, я постараюсь уладить,— он взялся было за ручку двери, но Светлана и не думала останавливаться. Нажав до отказа педаль акселератора, она резко вывернула руль — и машина, едва не сбив милиционера, с ревом врезалась в пост ГАИ.

ГЛАВА 22

В избе было душно. С утра бабушка Светланы протопила печь, а утро неожиданно выдалось солнечным, теплым, и солнышко ощутимо припекало сквозь стекла. Том чуть отодвинулся от окна. Он приехал час назад. Бабушка рассказывала, как хоронила внучку — одна, без всякой помощи. Как мог, Том успокаивал старушку. Привычные хлопоты отвлекли ее, она стала собирать угощение для гостя, но, присев за стол, снова расплакалась.

— Никого-то у меня теперь не осталось, кто меня проводит. И деньги все вышли, теперь уж не собирать. Пенсия-то велика ли — двадцать пять рублей, нечего откладывать. Хорошо еще, что соседка кроликов разводит, дает иной раз мяска суп сварить...

— Неужели в деревне мяса нет? — спросил Том.— Ферма ведь рядом, коров-то на мясо режут, наверное?

— Нам не дают, все в город отправляют...

«Что это мы о мясе! — нервно вздохнул Том.— Нашла старая время...» Он взял свой «дипломат», вынул три пачки в банковских обертках.

— Возьми, бабушка, на твои похороны.

Увидев столько денег, та испугалась.

— Зачем мне столько? Ста рублей хватит...

— Это немного, всего три тысячи. Спрячь. А теперь помянем Свету.— Он раскупорил бутылку, разлил водку по стаканчикам. Выпили. Том с трудом удержал слезы, тут же налил еще и снова выпил.

— У меня к тебе просьба, бабушка. Случится что со мной — похорони рядом с ней, ладно? Денег теперь у тебя хватит...

— Что ты, Бог с тобой! — замахала руками старушка. — Ты молодой такой, живи себе на здоровье...

— Похорони, как прошу! — Том встал, вытер выступившие-таки слезы, сунул в рот сигарету. — А теперь скажи, где могилка.

— На самом краю кладбища, на сухом месте положили голубку мою, — старушка заплакала. — Да я провожу сейчас...

— Не надо, один найду.

Кладбище было рядом с деревней. Свежую могилку Том нашел быстро. На ней стоял крест, лежал одинокий венок. Том присел на корточки, размял в руках комочек земли, закрыл глаза. «Это я виноват в твоей смерти, Света! Надо было забирать тебя сразу, спрятать в укромном месте — и сложишь все, как я задумал, мы уже были бы так далеко, что никаким сыщикам не достать... Да, видно, не судьба! Прости, любимая!»

Вдруг он услышал шорох за спиной. Резко вскочил, обернулся — из-за сосны показался Степан Кузьмич. Ладонь Тома скользнула в карман пиджака. Старый сыщик, в руках которого был пистолет, не решился стрелять и лишь пристально глядел на Тома. Вот он и поймал, наконец, того вора, который столько лет ускользал от него. Но радости в его глазах не было. Он почему-то не боялся пистолета в руках Тошлакова, чувствовал, что в него тот не выстрелит.

Том, грустно глядя на Степана Кузьмича, поднял руку к виску... И с громким карканьем взлетели с кладбищенских берез всполошенные вороны.

Роберт СТРАТТОН

ДОЛИНА ЗМЕЙ

Перевод с английского Александра ПИРАЛОВА

«Хотим сразу же предупредить читателей: эта повесть рассчитана на людей с сильными нервами»,— так говорилось о книге американского писателя Роберта Страттона в то время, когда она только что вышла. В ней есть все, что любят почитатели романов ужасов: таинственный клад, полные приключений поиски, кошмарные встречи...

Хотим заметить, что предлагаемая читателям «Лада» повесть «Долина змей» (другое название — «Хобби доктора Травена») впервые появляется на русском языке.

Доктор Гарольд П. Трэвен был дантистом. Это значит, что он лечил, чистил и удалял зубы в течение шести часов ежедневно, от 9.00 до 15.00, за исключением пятниц, суббот и воскресений, в одной из престижных клиник Нью-Йорка. Затем с понедельника по четверг от 17.00 до 19.30 он занимался тем же самым в своем частном кабинете на 92-й улице Манхэттена. Вряд ли этот образ жизни можно назвать разнообразным, и потому нет ничего удивительного в том, что Гарольд Трэвен терпеть не мог своей профессии. Правда, пациенты доктора — люди, как правило, пожилые — ценили его за сдержанность, старомодные инструменты и совершеннейшее, граничащее с цинизмом неверие в прогресс медицины вообще и стоматологии в частности.

Личная жизнь Гарольда П. Трэвена также была не слишком удачной. Первая жена оставила его через год после свадьбы — скорее от скуки, нежели по

какой-то другой причине. Вторая ушла через шестнадцать лет совместной жизни, даже не потрудившись оставить письма с объяснением своего поступка, так как знала, что муж все равно не прочтет его. Старший сын, который никогда не испытывал любви к отцу, давно уехал в Аризону. Младший учился в авиационной академии и старался в Нью-Йорк не приезжать. Дочь... Собственно, Трэвен никогда не был уверен, есть ли у него дочь. Это хныкающее существо, которое некоторое время путалось под ногами, являлось, кажется, «атавизмом» первого брака второй жены. А может, наоборот?

Трэвен не собирался менять ни образа жизни, ни своего характера, который назвать несколько своеобразным, пожалуй, было бы слишком мягко. Он считал бы себя безгранично счастливым человеком, если бы не эта распроклятая зубо-врачебная практика, которой приходилось заниматься, поскольку она давала весьма солидные средства. А потребности в деньгах у доктора были большими.

Ибо жизнь доктора Гарольда Трэвена была наполнена тем, что можно бы определить как хобби, хотя большинство психиатров наверняка назвало бы это манией.

Трэвен собирал старинные рукописи. Еще будучи очень молодым человеком, он восхитился тем, что каждый человек создает свое собственное, неповторимое письмо. Это такая же исключительно индивидуальная черта, как отпечатки пальцев. Трэвен начал усердно изучать графологию, потом в его руки попала «История восточного письма», и с этого все началось.

Коренной перелом в жизни Гарольда Трэвена наступил во время войны. Он участвовал в ней ассистентом хирурга в армейском госпитале, скитаясь вместе с войсками Макартура почти по всей Южной Азии. Когда в октябре 1945 года Гарольд Трэвен вернулся на родину, то привез с собой шесть огромных сундуков, до краев наполненных рукописями. Чего там только не было! Старо-гавайский эпос, написанный серебряными чернилами, Коран из Малайзии, бесценные шелковые свитки из Китая, Японии и Кореи, письма и святые книги, дневники и романы, редкие литературные памятники, шедевры культуры и ярмарочная мишура.

Сперва ценность отдельных памятников его не интересовала: рядом с бесценными реликтами культуры он держал совершенно заурядные тексты, лишь бы письмо было красивым и интересным. Трэвена в то время восхищала главным образом индивидуальность каждого свитка или манускрипта, его неповторимость.

Упорядочение первой коллекции и терпеливое ее описание заняли четыре года. Семья и чужие зубы за это время отошли на задний план. И то, и другое превратилось в гнетущую необходимость, отрывавшую доктора от единственного занятия, что оживляло его душу.

Через тридцать лет коллекционирования письмо человеческое уже не представляло тайны для Трэвена. Правда, он не знал ни одного иностранного языка, кроме немецкого. Но его компетенция в графологии поражала даже профессионалов. Мало-помалу он стал огромным авторитетом в этой области. Европейские и американские музеи обращались к нему за консультациями. Исследования он проводил тщательно, под микроскопом, с использованием специальной оптической аппаратуры, различных химических препаратов, состав которых всегда оставался тайной эксперта. В выводах Трэвена никто не сомневался: они всегда были точны. Не зная ни слова по-арабски, он мог мгновенно отличить сирийский тип письма от месопотамского. Не владея хинди, легко обнаруживал ошибки переписчиков древнеиндийских памятников литературы.

Тайны китайской каллиграфии, сложные сокращения в древних латинских манускриптах, формы долот на Крите, тысячи разновидностей бумаги — все это было известно Трэвену. По расположению точек и надстрочных знаков в арамейских рукописях он делал вывод (и всегда точный) о типе тростника, которым пользовался писец, а это давало возможность определить время появления документа.

Работа эксперта оплачивалась, но не столь высоко, чтобы Трэвен мог бросить стоматологию. Его коллекция требовала все больше денег, она росла, расширялась. В начале 1978 года собрание рукописей Трэвена содержало 38455 занесенных в каталог единиц плюс около четырех тысяч парных экземпляров, предназначенных для обмена или продажи.

Каждый четверг вечером, заперев свой кабинет на 92-й Западной улице, Трэвен ощущал себя человеком, вышедшим из тюрьмы. Перед ним были три дня счастья. Беззаботно посвистывая, он садился в купленный много лет назад автомобиль (с точки зрения механики работать этот рыдван никак не мог и действовал лишь благодаря исключительному расположению судьбы) — и ехал туда, где проводил счастливейшие минуты своей жизни.

Место, куда он спешил, было расположено на Блеекер Стрит. Здесь, в старом и отнюдь не респектабельном доме (скорее его можно назвать халупой) доктор Трэвен занимал этаж — девять обшарпанных, воняющих пылью и плесенью комнат.

Пыль и плесень не мешали Трэвену. Его коллекция размещалась в стальных сейфах, которые надежно защищали содержимое и от огня, и от воды. Кроме того, помещение было оборудовано надежной аппаратурой, которая заботилась о соответствующей влажности, уничтожала вредные бактерии, собирала пыль. Такими устройствами располагал далеко не каждый музей.

* * *

В тот поистине роковой день 7 сентября 1978 года Трэвен никак не мог дожидаться минуты, когда он, наконец, сядет за свой стол на Блеекер Стрит. Кажется, последнему пациенту он очень плохо сделал пломбу. Но рассеянность Трэвена имела свои причины.

Несколько дней назад к нему на прием пришел человек. Он не был похож на пациента, у которого достаточно денег на лечение в столь дорогой больнице, однако доктор Трэвен административными вопросами не занимался. Он быстро успокоил боль и готовился к работе, со скукой слушая болтовню пациента.

Молодой человек до недавнего времени был моряком. Плавал на панамских и ливийских судах, чтобы увидеть мир; весной 1976 года он сошел с трапа в Бангкоке и провел три месяца в местной больнице, где ему лечили сломанную ногу и три ребра. Потом путешествовал по Таиланду, добрался до Лаоса, был в Бирме. Наконец, вернулся в Соединенные Штаты. Пока живет у сестры (она и платит за лечение зубов) и собирается учиться на водопроводчика, но это, увы, стоит денег, а их у него нет. Из своих странствий он привез только обезьянку, которая уже сдохла, да пачку каких-то сиамских бумаг. Похоже, они очень стары. Господин доктор случайно не знает человека, который мог бы их оценить?

Трэвен вздрогнул, его рука с щипцами замерла. Стараясь казаться спокойным, он предложил пациенту прийти завтра, а еще лучше в четверг с этими бумагами. Он, Трэвен, случайно немного интересуется этим и может помочь юноше.

В четверг, ровно в девять, бывший матрос появился в больнице со свертком в руках. Когда он развернул его, Трэвен на мгновение потерял дыхание. В небрежно свернутом рулоне находилось несколько десятков манускриптов, густо исписанных тайским святым письмом с необыкновенно красивым орнаментом и старательной каллиграфией. Они не были очень древними. На первый взгляд казалось, что это XVIII век. Но исключительная красота письма, высочайшее качество рисовой бумаги и потрясающие украшения на полях убедили Трэвена, что перед ним блестящая добыча. Он еще никогда не видел тайского святого письма в оригинале, знал его только по репродукциям.

Зажмуря глаза и будто нехотя перебирая содержимое свертка, Трэвен сказал волнуемому парню, что манускрипты эти не очень ценны, они слишком засалены, плохо сохранились. Принимая во внимание материальное состояние молодого человека, он приобретет их, скажем, за тысячу долларов, но это окончательная цена. Бывший матрос не имел даже приблизительного представления о цене манускриптов (любой антиквар дал бы за них самое малое сорок тысяч), но у него были свои основания, чтобы принять предложение доктора. Он только потребовал наличными.

На вопрос, где он взял манускрипты, парень ответил уклончиво: в давно заброшенном буддийском монастыре в Восточной Таиланде, недалеко от границы с Лаосом. Трэвен, мечтающий иметь в каталоге возможно более точное описание находки, требовал уточнений. Моряк, явно опешивший, посетрив в записную книжку, сказал, что этот храм находится неподалеку от маленького городка Лернг Нокхта, после чего, не попрощавшись, исчез. Трэвен решил, что манускрипты скорее всего украдены. Впрочем, это не имело значения.

Только на Блеекер Стринг, сев за свой стол, доктор понял, что приобрел. Манускриптов было шестьдесят пять. Самый старый был ориентировочно тринадцатого века — судя по краске и фактуре бумаги; последний же был написан в конце семнадцатого. А все взятое вместе являлось, видимо, хроникой монастыря или буддийской святыни, составляемой сотнями, а может, даже и тысячами летописцев и переписчиков. Такой находкой не мог похвастаться ни один музей в мире.

* * *

Трэвен просидел над своей бесценной добычей всю ночь, отряхивая манускрипты, прокладывая между ними японскую папиросную бумагу и наслаждаясь необыкновенным письмом неизвестных монахов.

В пятницу он встал в шесть, машинально позавтракал и приступил к описанию манускриптов.

Около 11.30 доктор почувствовал, что в воздухе появился какой-то необычный, трудный для определения запах — столь же приятный, сколь и отвратительный. Он напоминал запах редких тропических цветств, резкого сыра, а может, и чего-то иного, что очень трудно было определить. Доктор осмотрелся, но комната была, как обычно, тиха и пуста. Только через несколько минут он понял, что запах исходит от рукописи, которую он держит в руке.

Это был листок, временно снабженный номером 13, украшенный особенно прекрасным орнаментом в верхней части, который как бы отличался от остальных бумаг. Трэвен никак не мог понять, в чем отличие. Он включил рефлектор и положил бумагу на стекло.

И тогда все стало ясно.

Продолжение следует.



Кижы

НАШ ВЕРНИСАЖ



НАРИСОВАННЫЙ ЧЕЛОВЕК

ИРОНИЧЕСКИЙ РАССКАЗ

В. А. Борисову

То обстоятельство, что появление нарисованных людей все жители города восприняли как нечто вполне естественное, выводило Глеба Спиридонова из себя. Еще вчера, в день своего чудесного рождения, новички бродили тонкие и бледные, как тени, но уже сегодня, к обеду, они потолстели и обрели уверенность.

Вот и сейчас около хлебного магазина стоял здоровенный верзила и вешал перед толпой. Нарисованный был высок, словно телеграфный столб, но даже легкий ветерок колебал его громадную фигуру из стороны в сторону.

«Где же я его видел? Ах, да это ведь тот самый, что с протянутой вперед рукой был нарисован на огромном плакате из фанеры возле главной проходной льнокомбината», — вспомнил Глеб.

Он остановился рядом с молодой женщиной, одетой в синтетическую шубу тигриной расцветки. Женщина держала за руку ребенка. Хорошенькая голубоглазая и светловолосая девочка лет пяти-шести, высоко задрав голову и мизинцем ковыряя в носу, с интересом смотрела на длинного дяденьку.

— Если враг не сдается, его уничтожают. Уровень политической культуры низок! Торжество принципиального плюрализма. Не допустим раскатывания социализма по бревнышку! Наш парламент лучше, чем в Англии! И на Марсе будут яблони цвести! От всех по способностям, каждому по потребностям. Человеческий фактор—во главу угла! Экономика должна быть экономной. Наш паровоз, вперед лети... Вся власть Советам! Уничтожим кулака как класс! Строй цивилизованных кооператоров. Социализм с человеческим лицом. Выборы царя... Выборы секр... Выборы предс... Выборы президента — выход из тупика. Мы придем

к победе коммунистического труда! Да здравствует демократия, гласность и перестройка! — твердым и звонким голосом провозглашал нарисованный парень, необыкновенно серьезно глядяваясь в лица слушателей. Очень трезвые и холодные глаза его мерцали упрямо и фанатично.

«Боже мой, какой вздорный бред!» — подумал Глеб, избегая суровых глаз оратора.

— Вы бы лучше сказали, когда мы жить-то начнем по-человечески? — истерично взвизгнула женщина, стоявшая рядом с Глебом.

Нарисованный парень на секунду задумался.

— Пятилетний план — закон! Выполнил его — обязанность, перевыполнить — честь! Сегодня работать лучше, чем вчера, завтра лучше, чем сегодня! — отрубил он.

— Ты нам баки-то не заливай. Ты что — хочешь сказать, что мы работать не умеем? Дай бы Бог, чтоб каждый умел так работать, как мы! — крикнул молодой широкоплечий парень в растегнутой фуфайке. Глеб узнал в нем Витьку Ковалева, грузчика транспортной конторы стройки.

Неожиданная реплика озадачила былого парня. Но он тут же нашелся и резко отчеканил:

— Религия — опиум для народа. Мы не рабы, рабы не мы!

В толпе засмеялись.

Глеб вдруг почувствовал, что ремешок часов на его левой руке ослабел. Он подумал, что расстегнулась пряжка, но, к его удивлению, все оказалось в порядке. Между тем его поразила еще одна странность. Когда он подошел, лицо парня было мертвенно-бледным, а теперь его щеки пылали ярким румян-

цем и на ногах он держался довольно основательно.

Глеб плюнул себе под ноги и двинулся дальше. Мельком глянул на лоток, за которым сытый молодой кооператор торговал плакатами-календарями с полуобнаженными девицами. «Хоть эти-то не спрыгивают со стен», — подумал Глеб и вздрогнул: ему показалось, что девушка с календаря — та, что вальяжно развалилась на берегу моря, прикрытая лишь рыбацкой сетью с крупной ячеей, — подмигнула ему. «Почудит-ся же!».

Грязь наполовину с мокрым снегом противно хлопала под ногами. Из высокой трубы ТЭЦ валил густой пепельный дым. Возле кафе «Юность» раздавался пулеметный треск отбойного молотка. Двое рабочих в желтых куртках уже третий раз за зиму долбили одно и то же место на дороге.

Около kiosка «Союзпечать» Глеб неожиданно лицом столкнулся с художницей Алиной Макдональд — она работала оформителем во Дворце культуры. Выглядела Алина довольно привлекательно, и в первый раз, когда Глеб увидел ее на литобъединении, куда она пришла со своей подругой — поэтессой Мургиной, он почувствовал к ней интерес, и в глубинных тайниках души у него промелькнула даже крамольная мыслишка, что неплохо бы как-нибудь, когда матери не будет дома, пригласить художницу в гости, распить бутылочку коньяка.

Когда-то Алина была замужем, но давно развелась, и теперь бабушка вос-

питывала двух ее дочерей. И хотя ее недолгая семейная жизнь не была счастлива, желания выйти замуж второй раз она не утратила. Это сказывалось: разговаривая с Глебом, она постоянно хватала его руки, жеманничала — короче, очень старалась понравиться. Постепенно интерес Глеба к Алине стал иссякать, и мыслишка распить с ней бутылочку уже не представлялась такой заманчивой. Алина же, словно не замечая никакой перемены в Глебе, продолжала выказывать ему знаки особого к нему расположения.

Сейчас она была не одна. Под ручку ее держал нарисованный мужчина средних лет с живым и смысленным лицом. В его облике было что-то до боли знакомое, как бы даже родное и близкое, и через секунду Глеб с изумлением вспомнил, где он видел этого человека. Еще два дня назад тот красовался на большом плакате во Дворце культуры.

— О, привет,— игриво вскинув брови, воскликнула Алина, хватая Глеба за руку.— Видел мою последнюю работу во Дворца?

— Видел,— кивнул Глеб. На кино-рекламном щите была нарисована голая женщина, а сверху какая-то невнятная фигура,— мужская вроде.

— Знаешь, нас требовали снять ее, но мы не уступили,— гордо сказала художница и, будто лишь теперь вспомнив, что она не одна, перевела взгляд на своего спутника.

— Познакомься. Мой жених — основоположник партии консервативно-демократический союз,— с нескрываемой гордостью представила она Глебу своего друга.

— Нелин,— сказал жених, вприщур взглянул на Глеба и энергично потряс протянутую ему руку.— Ваше политическое кредо?

— Да я, знаете ли, политикой как-то не интересуюсь,— омутился Глеб.

— Это преступление! В наше время не заниматься политикой — это преступление. Крестьянин устранился, рабочий устранился, а всяческие мерзавцы и политические проститутки не замедлят этим воспользоваться для захвата власти в свои нечистые руки. Я не верю, что какая-нибудь другая партия, кроме консервативно-демократического союза, способна вывести страну из кризиса и направить ее по пути прогресса и со-

ПРОЗА



циальной справедливости в прекрасное и светлое будущее. Правящая верхушка скомпрометировала себя в глазах народа, и власть надо брать в свои руки без промедления. Жду вас вечером у себя. Сегодня состоится съезд делегатов нашей партии. Всего доброго. Не смею задерживать,— он повернулся к Алине, и оба зашагали к главной площади города.

Возле небольшого деревянного домика с резными наличниками на окнах Глеб остановился. Он открыл калитку и поднялся на крыльцо, тщательно вытер ноги и негромко постучал в окошко.

Ждать пришлось недолго. Краешек занавески отогнулся, и показалось заспанное лицо профессора. Вскоре послышалось тугое скрипение половиц под тяжелыми шагами хозяина.

Профессор преподавал психологию в одном столичном вузе, но теперь вышел на пенсию и много времени проводил на родине, в доме своих родителей, давно умерших.

— Что, Глебушка, стихи принес? — спросил профессор и так крепко сжал ладонь гостя, что Глеб, как всегда, чуть было не вскрикнул от боли.

— До стихов ли теперь, Аполлон Никифорович? Кого они теперь интересуют? У всех одни лозунги на уме. Никакие стихи в голову не идут,— сокрушенно пробормотал Глеб, снял туфли и в одних носках прошел в переднюю. Он тяжело вздохнул и опустился на табуретку. Здесь было уютно, чисто и просто. Три ярких разноцветных половника тянулись от стены до стены. Посередине комнаты стоял стол с фигурными, по моде пятидесятих годов, ножками, застланный белоснежной скатертью. Возле окна — диван с двумя валиками по бокам. На фаянсовой стене, по обеим сторонам от больших настенных часов, в рамках и под стеклом висели большие фотографические портреты деда, бабки, отца и матери Аполлона Никифоровича. В углу светился цветной телевизор, но звук был едва-едва слышен.

— Стихи, Глебушка, надо писать. К черту лозунги. Стихи действуют далеко и живут долго. А лозунги как бабочки-однодневки. Сегодня есть, завтра нет,— бубнил Аполлон Никифорович, зажигая на кухне газ и устанавливая на плиту чайник.

«Странно, и он спокоен, как будто

ничего не случилось. Может, это я только так один переживаю. Может, и правда, это так должно быть. А может...», — одна внезапная мысль осеняла Глеба, и он на мгновение похолодел от ужаса. Ему подумалось, что, возможно, только он один видит нарисованных людей. Стало быть, все это — плод его фантазии, галлюцинации и бред.

Профессор грузно плюхнулся на диван, достал папиросу, аккуратно размял табак в гильзе, выкрошившиеся крупинки стряхнул в пепельницу и закурил.

— Чего приушипился? — спросил он у Глеба.

— Да как вам сказать... У меня сомнение, пришел к вам, больше не к кому. Вы-то хоть знаете ли, что вчера в городе появились нарисованные люди, сошли с плакатов и теперь бродят по улицам? — с тревогой спросил Глеб и испуганно посмотрел в глаза профессору.

Аполлон Никифорович выпустил дым из рта и спокойно произнес:

— Знаю, а что?

— Но ведь это же абсурд, ведь так же не бывает, ведь это только в сказках случается,— с жаром заговорил Глеб и покосился на папиросы.

— Курн, курн,— предложил профессор.

Глеб закурил и заговорил снова:

— Теперь вот на инопланетянах все помешались, на экстрасенсах каких-то. Везде — и по телевизору, и по радио, и в газетах только и слышно — пришельцы, объекты, очевидцы... Знакомый, он редактор в областном издательстве, пишет, что у них хотя бы целую из свидетельств очевидцев выпустить. Ну, это хоть тоже дико, но допустимо. Сверхразум, нематериальная форма жизни, множественность обитаемых миров. А все эти Кашиповские, Чумаки, Джуньи и Ванги — ведь это семечки по сравнению с нарисованными. Сошли с плакатов и заходили по улицам... Чуть собака, бред! У меня это никак в уме не укладывается.

— Тебя смущает беспрецедентность. Это феномены одного порядка,— важно сказал профессор.— У меня есть своя точка зрения, но я не могу дать гарантии, что она вполне адекватна истине. Тут процесс медленного, но неуклонного накопления биохимической энергии. Количество переходит в качество. На холстах, плакатах они аккумулировали

энергию и... выскочили. Они ведь как вампиры: простоят такой чудак перед толпой, наболтает всякого вздора, а энергию ото всех за это время вытянет. Есть ли предел их энергонасыщению, я не знаю. Если нет, плохо. Еще Вернадский предупреждал, что ноосфера может перейти в демосферу, а та, в свою очередь, в некросферу. Земле будет очень трудно выжить, ведь как-никак, а шестая часть ее — не шутки.

— А что делать? — до христа ломая пальцы, вскричал Глеб.

— Тебе жить да стихи писать, а мне потихоньку доживать. Нам ничего не сделать. Дьявол вытворил их на наши неразумные головы... Пстой-ка! Чайник вскипел, свистит. Пойду заварю. У меня ведь индийский есть, со слоном. Вчера жена из Москвы прислала. И конфетки шоколадные.

Когда Аполлон Никифорович принес две чашки, вазочку с конфетами и сухим печеньем на стол, в дверь осторожно постучали.

— Открой, Глебушка, не считй за труд. Это, верно, соседка. Я заказывал полбуханки хлеба ржаного на ужин купить, — попросил профессор.

Но когда Глеб отворил дверь, за порогом он увидел маленького, сантиметров тридцати, человека в оранжевой строительной каске и зеленой униформе. В руке малыш держал крохотный мастерок. Глеб вспомнил, что видел его на небольшом бумажном плакате, наклеенном на здании почты. На плакате была надпись: «Нечерноземью требуются строители». Карлик с трудом перевалялся через порог и виновато поглядел на обитателей дома.

— Я кандидат в депутаты по вашему участку. Меня зовут Вячеслав Вячеславович Мастерок. Хотелось бы познакомиться вас с моей предвыборной платформой. Вот мое кандидатское удостоверение, — слегка конфузясь, проговорил крошка-строитель и протянул бумажку, где черным по белому действительно было написано, что он кандидат в депутаты по седьмому избирательному округу.

— Проходите, — сказал Глеб и пропустил малютку вперед.

— У меня нет доверенных лиц, — громко заговорил Слава Мастерок, заглядывая Глебу в глаза, — и поэтому я немножко скажу о себе. Нарисовал меня художник Фролов. В областной ти-

пографии меня отпечатали тиражом десять тысяч экземпляров. Полтора года висел на здании почты. Неловко себя хвалить, но скажу прямо, что многие люди останавливались и смотрели на меня.

Теперь из моей программы. Первое. Распределение продовольственных и промышленных товаров под строгий контроль общественности. Информирование населения о фондах, наличии и реализации товаров по торговым пунктам. Проведение общегородского референдума по правилам продажи спиртных напитков. Буду также добиваться решения вопроса о широком развитии индивидуального строительства горожанами загородных домов с садами и государственной помощи застройщикам. Буду проводить работу с молодежью по организации труда и отдыха. Следующий пункт — это решение проблемы с ремонтом жилого фонда, обеспечением водой, теплом, социальным бытом. И последнее, но необычайно для меня важное, — приложу все силы, чтоб объединить депутатов всех уровней — СССР, РСФСР, областного, городского и сельского — в особую группу для более успешного решения этих проблем.

Под конец речи Мастерок умильно улыбнулся и заискивающе попросил:

— Голосуйте за меня, ладно?

— Ладно, ладно, — согласился Глеб и закрыл за коротышкой дверь. Он почувствовал, что брюки чуть не сваливаются с него. Ремешок часов уже крутился на запястье, как обруч на танцовщице.

Пришел профессор и, мельком взглянув на товарища, удивленно присвистнул:

— Ну, Глебушка, ты прямо на глазах таешь. Этак ты через день плоским, как блин, станешь, и тебя самого на плакат можно будет наклеивать взамен сбежавшего Мастерка.

— Да не могу я иначе. Человек пришел — гнать его, что ли? Надо поговорить, выслушать. Может, что дельное скажет.

— А он из тебя энергии напился, — нахмурился профессор. Он задумался и неожиданно спросил: — Сколько всего нарисованных в городе?

— Не знаю, они все на виду. Человек тридцать. Взад-вперед по улице бьются, бубнят что-то себе под нос, но их никто не слушает. По преимуществу

карлики вроде Славы Мастерка. Я из любопытства возле одного остановился, а он «главватотранс, вторчермет, главснабсбыт, агропромстрой, гипроводхоз» — и все в таком духе. Как только свой маленький язычок еще не сломал.

— А крупных?

— Кажется, только тот, что на льнокомбинате висел. Да, еще один есть, чуть меня пониже. На моей знакомой художнице жениться надумал. Хватит он с ней горюшка. Уже партию какую-то успел организовать. Агитировал к себе. У них собрание там.

— Ты, Глебушка, что-нибудь о четвертом измерении слышал?

— Слышать слышал, но смутно себе представляю, что это такое. Писатель тут приезжал в прошлом году, толковал об этом, призывал даже прорываться в четвертое измерение. А пояснить толком ничего не мог. Сам, наверное, ничего не понимает. Слышал звон, да не знает, где он.

— Изображение на плакате сколько имеет измерений?

— Вы прямо как на экзамене, Аполлон Никифорович. Я вам честно скажу, что в этих вещах мало разбираюсь. Я литературу люблю, а философии, никакой не изучал. У меня и так теперь голова трещит от сегодняшних переживаний, а вы еще дополнительно мой мозг напрягать заставляете, — недобро проговорил Глеб и напустился.

— Ладно, не сердись. Я сейчас пельменей отварю, поужинаем. Ты посиди пока, почитай что-нибудь. Я мигом, — и Аполлон Никифорович деловито забрел на кухню посудой.

Глеб наклонился над этажеркой с книгами. В. Соловьев, В. Розанов, Н. Федоров, Н. Бердяев, П. Флоренский, К. Леонтьев, Л. Шестов, Л. Гумилев... Ничего иного в последнее время Аполлон Никифорович не читал.

Глеб взял сборник Розанова, но углубиться в чтение не смог. Из ума не выходила Алина Макдональд. Его уязвило, что Алина так быстро предпочла ему нарисованного человека, пусть хоть он и организатор какой-то там партии.

«Сам виноват. Надо было пригласить все-таки в гости. Ну, да ладно, а то, не приведи Бог, еще замуж запросилась бы. Путного бы все равно ничего не вышло, а теперь хоть думать не будет. А уж на собрание к вам я не пойду, других

дураков понщите», — думал Глеб, рассеянно листая книгу.

Аполлон Никифорович крикнул, что ужин готов, и пригласил за стол. Глеб придвинул к себе тарелку с курящимися пельменями и с аппетитом принялся за еду. Профессор, прежде чем отправить пельменину в рот, макал ее в стакан с уксусом, тщательно пережевывал и о чем-то сосредоточенно думал.

Только успели поужинать, пришла Митревна — соседка профессора. Принесла хлеба. Аполлон Никифорович усадил ее за стол, налил чашку чаю.

— Добрались ведь до них, демонов окаянных, наконец-то, — прихлебывая чай, с нескрываемым удовольствием заговорила Митревна. — Сестра Дарья своими глазами видела, как их ловили. Целая, говорят, куча милиционеров на одного навалются, тонким железным тросиком всего обмотают и на машинах в Устюг увозят. А там, сказывают, на самолет да в Москву, в институт на обследование. Из Устюга две машины приехали. Только самого большого нигде не могут найти. Он как на площади даве выступил, так и исчез, как в воду канул. С маленьким, в желтой каске, пришлось повозиться. Пятеро к нему подошли, а он руками развел, они, как пушинки, в разные стороны разлетелись. А он понется, только пятки засверкали. Тогда уж милиция на машины — и в погоню. За Бухинным поймали. Да еще про какого-то говорят, я сама-то его не видела, тоже куда-то делся и концов не могут найти. Художницу нашу милиция припутала, а она твердит, что ее жених скоро всех так возьмет в оборот, что все матушку-репку запоят и будут в ножки ему кланяться, как самому господу Богу. С ума сошла, не иначе. А и слава Богу, что переловили, это ведь и в самом деле неладно. Кто знает, чего у них на уме. Может, пожар устроить задумают, такие все наглые... Аполлон Никифорович, не пора телевизор-то включить? Я ведь пришла специально «600 секунд» посмотреть, что там Саша-то скажет...

Все перешли к телевизору. Засветилось цифровое табло. Александр Невзоров как всегда был невозмутим, но в голосе чувствовалось легкое напряжение и тревога.

Неожиданно на экране появился семиметровый гигант, опирающийся, слов-

но на трость, на кусок железнодорожного рельса. Голос Невзорова за кадром сообщил, что неизвестный всего полтора часа назад появился в районе Финляндского вокзала и выступил с речью перед огромным стечением народа о необходимости скорейшего прорыва в четвертое измерение. Существо, по словам Невзорова, обладает такой мощной энергией, что способно совершать прыжки длиной в полкилометра. Всего тридцать минут потребовалось ему, чтоб добраться из отдаленного угла Вологодской области до северной столицы. Есть предположение, что это инопланетянин, чудом спасшийся из потерпевшей аварию летающей тарелки.

Верзила между тем продолжал выстучать. Лицо его приобрело светлый, серебристый оттенок. В конце своей речи неизвестный схватил руками кусок рельса за оба конца и разорвал его, как гнилую нитку. Толпа ахнула и стала разбегаться.

Когда программа закончилась, профессор выключил звук.

— Это он?

— Он, он,— испуганно сказала Митриевна.

— Он самый, уже в Ленинграде, надо же,— подтвердил Глеб и облегченно вздохнул, радуясь, что нарисованный удалился из родных мест.

— Большой. Почти как у Кустодиева,— обронил профессор.

— Пойду,— устало сказала Митриевна.— Если тебе, Никифорович, чего надо завтра в магазине, так я куплю.

— Сама посмотри. Что хорошее будет, бери,— ответил профессор, и старушка удалилась домой.

— Это он от страха,— сказал Аполлон Никифорович.

— Что от страха? — не понял Глеб.

— Силу демонстрирует, рельсы рвет. Совокупная биохимическая энергия всех жителей Ленинграда, видимо, превышает пока еще его собственную.

— Странно. Чего ему бояться? — усомнился Глеб.

— Элементарно. Человеческой агрессивности. Ты ведь вот не нашел в себе сил его побудить. Я посмотрел, как бы ты себя чувствовал, окруженный сотнями тысяч, к примеру, голодных ангорских кошек.

Профессор достал «ВЭФ» и начал вертеть настройку.

— Думаете, «голоса» чего скажут? — усмехнулся Глеб.

— Посмотрим,— невозмутимо ответил профессор.

Он быстро поймал «Голос Америки» и прислушался. Диктор передавал: «Президент Буш обеспокоен появлением на территории Советского Союза неизвестного существа, обладающего большой разрушительной силой. Существо способно передвигаться со скоростью, в два раза превышающей скорость ракеты «Трайидент». Президент заверил сенат, что примет все зависящие от него меры, чтобы неизвестный объект не смог пересечь границ Соединенных Штатов Америки».

— Янки напуганы, что уж о Европе говорить. Дай-ка я тоже выкурю папироску, но уж сегодня последнюю,— сказал профессор, продолжая крутить настройку. Глеб принес ему папиросу, помог прикурить.

Из Мюнхена передавали, что нарисованный парень час тому назад выступил перед огромной толпой, собравшейся на санкционированный митинг в Москве. Десятиминутная речь его состояла из одних научных терминов и никому была не понятна. После выступления он подскочил вверх и исчез в неизвестном направлении. Митинг, итак уже чересчур затянувшийся, тут же закрыли. Нескольких молодых людей, совершенно обессиленных, остались сидеть на асфальте. Пришлось вызвать «Скорую помощь» и госпитализировать их для более успешного восстановления физических сил. По мнению учредителей митинга, это случилось вследствие абсолютной утраты национального самосознания, патриотического духа и исторической памяти.

Профессор вновь отыскал «Голос Америки». Диктор сообщил, что неизвестное существо со стремительной скоростью миновало город Свердловск. По боевой тревоге в воздух подняты четыре эскадрильи Уральского военного округа, но догнать объект они не в состоянии. С Дальнего Востока тоже поднялись боевые самолеты, которые идут на сближение с неизвестным существом.

— Сколько времени? — неожиданно спросил Глеб.

— Да уж скоро двенадцать. Давай-ка, Глебушка, спать. Хочешь, так у меня оставайся. На кровать ложись, а я на диване прекрасно высплюсь.

— Охота бы узнать, чем кончится. Неужели его нейтрализуют ракетами? Ведь ни одного сообщения, чтоб кто-нибудь серьезно пострадал, ведь это же будет варварство, вандализм самый дикий, зверство и самое настоящее свинство. Где уж нам после таких пирогов мир паять любовью, как вы уверяете.

— А может, и пострадали. Наши ведь помалкивают. Может, он все деревни растоптал, пока до Свердловска бежал. Расстояние немалое. Ну, так что — останешься или пойдешь? — изо всех сил стараясь унять зевок, спросил профессор.

— Какой вы, Аполлон Никифорович! Неужели вам самому не интересно узнать, чем кончится.

— Да я и так догадываюсь. Где-нибудь в центре Сибири, когда нарисованного окружают самолеты, он подпрыгнет километров на триста, если хватит энергии оторваться, примет эллипсообразную или тарелкообразную форму и устремится в просторы Вселенной. Сгусток энергии, как говорит мой приятель. Но через двенадцать сфер он вряд ли пробьется. Юмора и души в нем мало. Так и будет болтаться между небом и землей. Пора, Глебушка, помолиться и спать. Ну, так

что, останешься или пойдешь? — снова сонным голосом спросил профессор.

Глеба так и подмывало выяснить, что понимает профессор под сферами, но, видя, что Аполлон Никифорович уже спит на ходу, не решился больше мучить его своими расспросами.

— Нет, спасибо, Аполлон Никифорович,— ответил он.— Как-то сразу на душе стало спокойнее от ваших слов. Пойду домой, а то мать не предупредил, переживать будет.

— Стихи напишешь, так приходи, — пожимая на прощание руку, сказал Аполлон Никифорович.

Глеб вышел на улицу. Кругом было пустынно. Вдоль улицы горели редкие фонари. Подмерзший ледок похрустывал под ногами. Ветер разогнал низкие серые тучи, весь день висевшие над городом, и, глядя в бездонное звездное небо, чувствуя, что ощущение мира и спокойствия вновь возвращается к нему, поэт вдруг вспомнил, что нарисованный организатор партии консервативно-демократический союз исчез неведомо куда, как сквозь землю провалился. И легкий холодок тревоги кольнул его умиротворенную было душу.



ОБЫЧНАЯ ИСТОРИЯ...

В окне второго этажа жилого дома стояла девчонка, крепко упершись босыми ногами в подоконник. Пронзительно голубело небо, ветер играл белоснежными занавесками и легкой цветастой юбкой. Девчонка улыбалась, радуясь весне и своим пробуждающимся силам.

Внизу, запрокинув голову, стоял парнишка.

— Люсь, пошли в кино! — звал он.

...Мать Люси была домохозяйкой. Отец — ударник пятiletки, не сходил с трибун, президиумов и Доски почета. Когда родилась дочь, он не разрешил жене работать:

— Тебе, Клара, и дома дел хватит, — как отрезал. — Денег сам заработаю...

Женщина хозяйственная, Клара быстро наводила дома полный марафет, а потом скучала. Одна отрада — гости. Телевизор весь день смотреть не будешь, а книги она не жаловала. На случай прихода гостей в холодильнике всегда стояло... Иногда, «для настроения», хозяйка и одна принимала. Рюмочка перед обедом вскоре вошла у нее в привычку. Не выпьет — настроение и впрямь портилось. До прихода мужа с работы Клара успевала поспать, так что он ничего не замечал. Сам-то был к выпивке равнодушен.

Но вот однажды нагрянули гости, а спиртного в холодильнике не оказалось. Талонов тогда и в помине не было, так что из положения вышли легко, магазин-то рядом. Но после ухода компании Люся слышала, как отец учинил матери строгий допрос. Та оправдывалась, смеясь.

Та ссора закончилась объятиями. Но мир оказался непродолжительным. Одной рюмки хозяйке дома уже не хватало... Теперь она и не скрывала от мужа своей привычки. Люся не раз была свидетелем родительских ссор.

— Ты меня не любишь! — кричала Клара. — И никогда не любил! Иначе бы не придирался...

Громкий звук пощечины, женский плач. Люся влетела в комнату и в испуге закричала на отца:

— Ты злой, злой, злой!

Отец растерялся и беспомощно развел руками. Он никогда и пальцем не трогал дочку. После неприятной сцены и недельного молчания жены он старался уже не замечать неладного. И раньше постоянно задерживался после работы — собрания, совещания, общественная работа... Теперь же домой никогда не торопился, ушел в общественную работу с головой. Клара, хоть и пила, но обеды варила исправно, в доме царил образцовый порядок.

А потом случилось несчастье... Также пронзительно голубело небо и ветер трепал занавески. Только не было больше отца. Люська помнит день похорон. Народу собралось — ой-ой-ой сколько. Папу на все лады расхваливали. Только тогда узнала Люся, что ее папа был депутатом, и в горсовете им очень довольны были — за исполнительность и всегдашнюю готовность выполнить лю-

ЖЕНЩИНА В ЛТП

бое поручение. Хвалили Николая за общественную активность, за умелые руки. И еще кто-то сказал, что он часто «спасал план»...

Вот только мамы Люськиной не спас. На похоронах она зашлась в крике: «Коля, на кого же ты нас покинул!» За поминальным столом так набралась, что без чувств упала на пол. Люське хотелось строгой скорби и тишины. Ей было мучительно стыдно видеть, как на матери неприлично задралось черное вдовье платье, и чужие мужчины видят это. Она первая кинулась ее поднимать.

Друзья обещали навещать их. И какое-то время приходили. Но... У них были свои заботы. Оказалось, что ходили-то они к Николаю — человеку душевному, начитанному, любителю поговорить, поспорить. Клара им была неинтересна. Своих друзей она растеряла, когда бросила работу. Мать с дочкой вскоре оказались в одиночестве.

Денег на первое время хватало — у отца Люси оказались кое-какие сбережения. Клара устроилась уборщицей — профессиональные навыки она уже забыла. Люсе пришлось бросить школу и податься в ПТУ, на государственное обеспечение. Взяли охотно: училась она хорошо.

В училище Люся привлекала внимание сверстников своей яркой неординарной внешностью. Карие, миндалевидные глаза ее смотрели дерзко, темно-каштановые волосы рассыпались по плечам, стройная фигурка вполне сформировалась.

За ней ухаживали парни, завистливые подружки искали, чем бы уколоть. И нашли. Как-то раз она пришла из училища в слезах. В ушах звучало оскорбление: «Мать твоя — пьяница и проститутка! Тебе-то хахала не нашла?»

Мать встретила ее пьяными поцелуями. За столом сидел очередной «хахаль». Где их только мать подбирала — грязный, нечесаный. Своих денег у Клары на выпивку уже не хватало.

— Посиди с нами, перекуси,— сказала Клара ласково.

Мужичонка плеснул в рюмку и, не слушая возражений Клары, придвинул ее Люське. С горя та было хлебнула, но закашлялась. Мать, ничего не замечая, жаловалась своему собутельнику, что ее опять выгнали с работы. Она нигде,

как правило, не задерживалась и перешла с одного места на другое.

Люську сморило, и она ушла к себе спать. Проснулась оттого, что кто-то шарил по ее телу.

— Мама? — спросила спросонья, та, случалось, путала спяну кровать.

Рот зажала мужская волосатая рука. Люська отчаянно боролась, откуда только силы взялись. Укусила эту страшную руку и, не слушая ругательств, кинулась на улицу. Краем глаза заметила мать уткнувшуюся в залитую вином скатерть.

Больше она жить с матерью не могла. Бросила училище и уехала к тетке в Вологду. Та устроила ее в ПТУ, но предупредила, что содержать Люську не может. Пусть подрабатывает. Работу нашли быстро — девчонка устроилась санитаркой. Уставала, конечно. И когда однажды днем ее обнаружили спящей в платяном шкафу (так хотелось хоть четверть часика передохнуть...), предложили уйти.

Девчата в общежитии бедовые были. По вечерам нередко на вокзал ходили («на бан»), и Люську звали, но она не пошла. Пили здесь часто, и не одни, конечно: парни залезали к девчонкам через балкон. Кутежи продолжались за полночь. И однажды в их комнате появился разбитый парень с веселыми, нагловатыми глазками. Люська ему понравилась сразу, и он, как сам сказал, «взял над ней шефство». Дарил безделушки, а однажды, увидев, что сапоги у нее прохудились, принес новые. На вопрос, где работает, только рассмеялся. Зачем работать, если богатых простаков много?..

Нравился он ей? Наверное, не столько сам, сколько его внимание. Наконец-то кто-то о ней заботился... Збота, впрочем, длилась не так уж долго. Вскоре он исчез, оставив «на память» ребенка. Мальчик родился вокурат на 23 февраля. Она назвала его Сережей. Сына любила, но — куда же им было податься? Из училища исключили. Тетя резко высказала неодобрение новым жильцом. На мать надежды не было. Помаялась без средств, без поддержки близких — и пришлось сдать Сережу в Дом ребенка. Надеялась, на время.

Предательство друга, материнскую тоску она пыталась заглушить водкой. О том, что было дальше, лучше всего

расскажут материалы одного уголовного дела.

«Гр-ка Б. — это о Люське — проживала на средства случайных знакомых, которые кормили ее, одевали, давали деньги, предоставляли жилье на личных квартирах и в общежитиях. Из Вологды она уехала в Сокол, где также жила на средства случайно встреченных мужчин, с которыми вступала в половые связи. Не работала. Неоднократно задерживалась приемником-распределителем. Ей было вынесено официальное предостережение о прекращении антиобщественного образа жизни, однако она не трудоустроилась. Пять раз доставлялась в медвытрезвители Вологды и Сокола».

Впрочем, она пробовала устроиться на работу в столовую. Ей пообещали, но потом сказали, что место уже занято. А она уж и медкомиссию прошла... Видно, обличьем не угодила. И верно, куда ушла ее бывшая красота: бледное, испитое лицо, погасшие глаза — «антиобщественный образ жизни» заметно на ней сказались.

Привыкнув раздаривать свои вещи — почему бы не порадовать человека? — она и к вещам своих новых подруг относилась, как к собственным. Часто брала поносить, не всегда возвращая.

Из показаний потерпевшей М.:

«Б. несколько раз приходила ко мне домой ночевать. Когда в последний раз ушла, то на следующий день я обнаружила пропажу вещей — болонезового коричневого пальто стоимостью 96 руб., вельветовой синей юбки — 180 руб., черного складного зонта — 17 руб., наручных часов — 27 руб... Больше я Б. не видела, но со слов моего отца знаю, что она просилась у него переночевать с каким-то парнем».

Потерпевшая К. в суде показала, что от нее Люська ушла, прихватив дубленку и фирменные джинсы с накладными карманами. Поносить она их ей не давала. В этих джинсах и была Люська вскоре задержана и отправлена в приемник-распределитель за бродяжничеством...

На суде выступили трое потерпевших и четырнадцать свидетелей и «участников» ее паразитического образа жизни. Судьям особенно запомнился один из них — офицер, пользовавшийся когда-то симпатией Люськи, а теперь гневно обличавший ее за то, что «совратила».

Был в числе клиентов Люси и инспектор милиции...

Но особенно больно ей было, когда зачитывали обвинительное заключение: «Изучением личности Б. установлено, что она не судима, психически здорова, страдает хроническим алкоголизмом и нуждается в принудительном противоязгольном лечении, незаможная, по месту учебы характеризуется отрицательно, родителями характеризуется отрицательно».

Родителями? Да, Клара написала дочери очень жестокое письмо. Мол, я тебя воровать не учила, мне такая дочь не нужна, и внук непрощенный тоже.

Теперь Люся лечится в ЛТП. Мечтает вернуть себе сына. Пить, говорит, брошу... Впрочем, так все там говорят. Искренне или нет, как знать. Люся рассказывала мне свою жизнь, не раз принимаясь плакать. То она винила мать («Пить, выходит, можно, только воровать нельзя... А я не воровка, так нескладно как-то выходило»). То говорила о том, что никому никогда не нужна была, разве что отцу — умер, и все пошло наперекосяк.

А я все вспоминала ее рассказ, как стояла она на подоконнике — красивая, готовая лететь навстречу жизни, которая обязательно будет счастливой и радостной...

Обычная история. К сожалению...

Галина НИКОЛАЕВА.



ПЕЧКА В ВАШЕМ ДОМЕ

Испокон веку русская печь грела каждый крестьянский дом, кормила семью и даже использовалась как баня. А еще на ней приятно полежать старому и малому.

Смекалистый хозяин, строя дом, может сам сложить печь. А поможет ему советами, которые содержатся в этих заметках, мастер печного дела, преподаватель учебного комбината объединения «Вологдаагрострой» Николай Владимирович ФИЛЕВ.

Широкое распространение русской печи объясняется ее универсальностью, простотой и использованием самого обычного для сельской местности топлива — дров. Устройство обычной русской печи показано на рисунке 1.

Варочная камера — самая ответственная часть русской печи. В ней протекают основные рабочие процессы: закладка и сжигание топлива, варка пищи, сушка грибов и т. д. Чтобы весь объем варочной камеры прогрелся равномерно, необходимо под и свод ее выкладывать с небольшим подъемом к задней стенке. Подъем должен быть равномерным, начиная от шестка, до высоты 40—50 миллиметров.

Под печи укладывают на засыпку из крупнозернистого сухого песка. Засыпка должна хорошо накапливать тепло, иначе нижняя часть выпекаемых изделий будет оставаться недопеченой. Поэтому в засыпку добавляют куски битого чугуна, гончарных изделий, стекла, а также щебень или гравий. Благодаря постепенной отдаче накопленного этими предметами тепла можно более качественно выпекать хлеб и пироги. Увеличивается



Рисунок 1

1 — подпечек; 2 — варочная камера; 3 — под; 4 — свод; 5 — ниши; 6 — дымовые задвижки; 7 — дымовая труба; 8 — газовый порог; 9 — устье или чело; 10 — окно шестка; 11 — шесток; 12 — засыпка

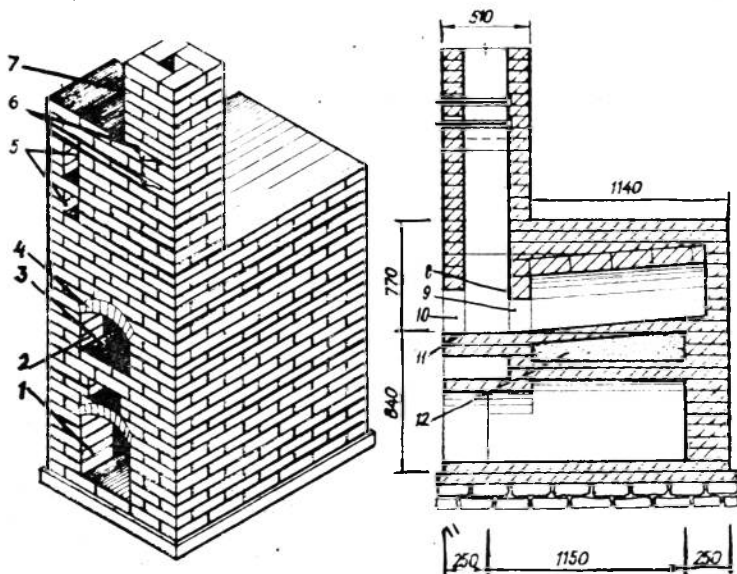

Рисунок 2

Также время остывания варочной камеры.

Варочная камера русской печи перекрывается сводом, который обычно выкладывают купольным. Такой свод меньше раздвигает боковые стенки печи, но от него неравномерно отражается тепло и плохо прогревается под. Поэтому целесообразно устраивать пологие своды, обеспечивающие равномерный прогрев всей площади пода (рис. 2).

Свод выкладывают по дощатой опа-

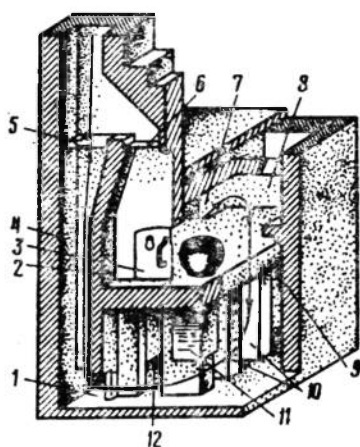
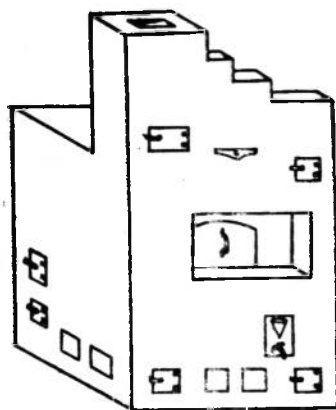
лубке, опирающейся на кружала. Опалубку рекомендуется устраивать из узких досок, оставляя между ними зазоры 3—5 миллиметров. Свод напускают одновременно с обеих сторон, начиная от пят к середине. Отеску пят производят с уклоном, который зависит от формы свода. Нагрузка от свода должна передаваться не только на пяты, но и на заднюю и переднюю стенки.

Дымовая труба устанавливается непосредственно на самой печи. Ее высота от уровня пода должна быть 5—6 метров.

Долгий опыт использования русских печей выявил ряд недостатков:

— горение топлива на глухом поду непродуктивно, так как отсутствует регулировка расхода воздуха, в результате чего передняя часть топочной камеры вентилируется большим избыточным количеством воздуха, что снижает КПД печи;

— печь прогревается только до уровня шестка. Это приводит к тому, что около пола температура зимой близка к нулю, а если же низ печи прогревается хорошо, то улучшается и циркуляция воздуха в помещении, повышается температура и, следовательно, КПД печи;

— приготовление пищи летом требует большого расхода топлива и повышает температуру в помещении;

— из-за большой толщины стенок пе-

НАРОДНЫЕ РЕМЕСЛА
ПРАКТИЧЕСКИЕ СОВЕТЫ



Рисунок 3

чи (до одного кирпича) велики и ее габариты;

— печь непригодна для сжигания каменных углей.

Недостатки русской печи побудили искать пути ее усовершенствования. Они шли в следующих направлениях.

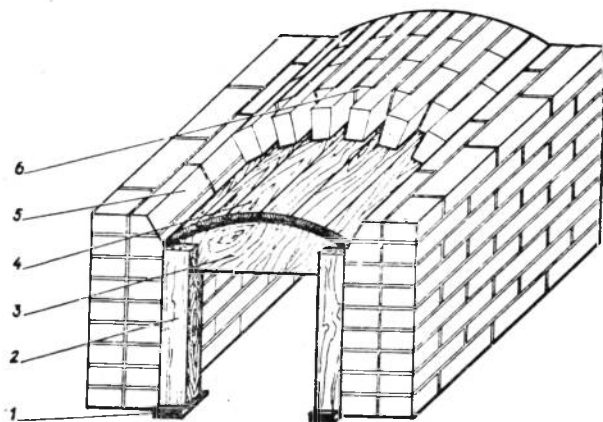
1. Для улучшения условий горения вводится колосниковая решетка, тем самым регулируется поток воздуха, и в такой печи можно сжигать каменный уголь.

2. Отделяется топливник от горнила, при этом газы уходят через отверстия в своде или в поду летом в трубу, а зимой — в нижнюю часть печи.

3. Устраивается пищеварочная плита на шестке. Газы от плиты могут отводиться летом прямо в трубу, а зимой проходят в нижней части печи, нагревая ее.

4. Снабжение печи дымооборотами.

Среди усовершенствованных можно рекомендовать печь «экономка» и серию печей «теплушка» конструкции И. С. Подгородникова. Если у обыкновенных русских печей КПД составляет 25—30 процентов, то у усовершенствованных он достигает 80—85 процентов. Это значит, что такие печи требуют меньше дров и больше дают тепла. Что немало важно, значительно повышается температура воздуха возле пола.

На рисунке 3 показана «теплушка». Эта печь может топиться в летнем режиме, когда газы уходят в трубу, и в

зимнем режиме, когда газы уходят в нижнюю часть печи, нагревают ее и, охлажденные до 120—200 градусов, уходят в трубу. Размеры «теплушек» могут быть от 129×129 сантиметров до 168×129 сантиметров, исходя из размеров помещения. Кроме того, эти печи могут снабжаться подтопком, плитой и водогрейной коробкой, что дает ряд преимуществ. Кладка этих печей сложнее, чем обыкновенной русской, но тот, кто не боится сложностей, будет вознагражден экономией топлива, удобствами и теплом.

При кладке печей необходимо следить за перевязкой швов, так как при плохой перевязке возможны трещины. Толщина швов должна быть до пяти миллиметров, а кирпич сколотой частью лучше всего укладывать внутрь, чтобы он не выходил в каналы или топливник. Каналы в печи надо выкладывать ровными и гладкими. Это достигается затиркой швов мокрой тряпкой.

Кирпич подбирается качественный. Перед укладкой его мочат в воде для лучшего сцепления с раствором. А огнеупорный кирпич только споласкивают.

Успехов вам в новом деле!

НАШ ВЕРНИСАЖ • НАШ ВЕРНИСАЖ • НАШ ВЕРНИСАЖ



Полдень. Материнство

СПАСИБО „МЕНЕДЖЕРУ“!

Мы купили игру «Менеджер». Пятнадцать рублей как не бывало. Отдали, не дрогнув. Уж очень хотелось подготовиться к вступлению в неведомый рынок.

Пятый день не включаем телевизор. Отменены ежевечерние прогулки. Газеты лежат нечитанные. Ужинаем наспех — и за игру. Рядом — словари: иностранных слов, экономический и философский. Впрочем, они плохие помощники. Просто ругают то, что нам нужно знать детально.

А мы ничего не знаем. Понятия не имеем о биржах, процентах, налогах. Как продают с аукциона не знаем, как закладывают предприятия, как их потом покупают — тоже!

Каждый ориентируется в незнакомом мире по-своему. Самый младший, Васек, скупает все подряд, а потом предлагает скупленное за бесценок. Танюша, наоборот, сидит, как в засаде, выжидая победившуюся ей карточку, и ни копейки не потратит ни на что другое, хотя выгода сама идет в руки. Сережа спорит по мелочам, горячится, и так радуется неудаче соперника, что самому порой неловко.

Мы ссоримся, дуемся, злимся пять дней подряд. Капитал утекает сквозь пальцы, удача капризничает.

Спокойна только бабушка. Вот кто, оказывается, среди нас финансовый гений. Как умеет она точно рассчитать все ходы, удержаться от соблазна и — вовремя рискнуть! Ее корабль непотопляем.

— Жизненный опыт, — говорит она, глядя на нас сквозь очки, — жизненный опыт плюс интуиция.

— Но ты ведь не жила при рынке, — негодуем мы хором (жалким хором банкротов). — Откуда у тебя повадки акулы империализма?

Бабушка смеется и — прибирает к рукам наши синдикаты.

Но на шестой день случилось то, что должно было случиться.

Васек вот-вот проиграет. Третий раз подряд. У него на глазах слезы. Еле сдерживается. Нечем заплатить налог. Совсем нечем!

И вдруг наша бабушка, неумолимая и непреступная, наш финансовый гений, тихонько начинает двигать к Васюткиному локтю спасительную банкноту.

Но ведь нельзя! Правила игры категорически запрещают помогать партнерам. Нельзя давать в долг, дарить деньги, прощать долги и даже отодвигать срок платежей...

Но... Васютка выплыл, и все вздохнули с облегчением.

С тех пор мы играем в «Менеджер» с большим удовольствием. По своим правилам.

— Не расстраивайся, Танюша, сколько тебе не хватает, чтобы купить гостиницу?

— Бабушка, давай я уступлю тебе булочную. Мне она не нужна, а у тебя синдикат будет.

— Ура, Васек вытащил гран-при! Качаем Ваську...

...Я не знаю, как мы будем жить при рынке. Ведь совершенно ясно: мы — никудышные бизнесмены. Но почему-то я рынка не боюсь.

Спасибо «Менеджеру», мы поняли, что в этой игре главное.

Светлана АФАНАСЬЕВА.

ДОМА И В ШКОЛЕ

Сказки дедушки Егора

ДОМОВУШКА, НЕБЫЛИЦА И ВЕСНА-КРАСНА

Жил да был... Нет, не крокодил. И не Чебурашка никакой. Мальчик жил да был, Ваней звали. Большой ли мальчик? Как сказать... В школу еще не ходил. Но и совсем маленьким его тоже назвать нельзя: гулять его мама одного иногда отпускала. Возле дома только, правда.

И вот пошел однажды Ваня во двор погулять. А ребят никого не нашел. Они, наверное, в этот час мультики по телевизору смотрели. А у Вани дома телевизор как раз сломался. Вот он и решил прогуляться.

Покатался Ваня с горки — скучно одному. Покачался на качелях — холодно, не май месяц все-таки. И уж совсем было заскучал, домой обратно засобирался, как вдруг увидел кошку. Серая, красивая, шерстка длинная, пушистая, мягкая даже с виду. А глаза — синие-синие. И захотелось, конечно, Ване кошку эту погладить. Он таких никогда не

видел. Рукавичку снял, подошел поближе, наклонился... А кошка не дается. Отошла на несколько шагов (Ваниных, не кошковых) — снова села, от мальчика отвернулась. Ваня опять к ней. А кошка ему и говорит... Человечьим, конечно, языком — откуда же мальчику кошковые слова знать?

— Не мешай,— говорит,— мне, Ваня, видишь, я делом занята!

Ваня даже и не удивился, что кошка говорит; ему обидным показалось, что с ним играть не хотят.

— Интересное дело,— подумал он вслух,— на снегу-то сидеть! Тоже мне, важное занятие...

— Я ведь,— кошка ему,— не просто так сижу, караваю. Кого? А ты отойди чуть-чуть, постой тихонько да посмотри внимательно. Может, и увидишь.

Ваня обижаться раздумал, отошел в сторонку. Немного погодя подлетает к тому месту большая ворона. На землю опустилась, подошла, переваливаясь с боку на бок, каркнула что-то. Неприятно каркнула, сердито, будто ругаться с кошкой прилетела. Кошка на нее зашипела, лапкой махнула — уйди, мол! А та, наоборот, вокруг скачет да еще клювом норовит кошку стукнуть. Ване это не понравилось, подобрал он ледышку, в ворону бросил. Попасть не попал, зато отогнал. Только ворона, взлетев, над мальчиком стала кружить. И снова ругается! Тут уже Ваня так рассердился, что схватил свою лопатку, с которой он во двор вышел,— и ну отмахиваться.

— Улетай,— кричит,— поскорей, откуда пришла! Не обижай кошку, она хорошая! И меня не тронь, а то маму позову! И папу!

Даже испугаться забыл, до того ему эта птица не понравилась.

Видит ворона: дело худо. Покружила еще над двором — и в небо. Каркнула еще что-то с угрозой на прощанье. Ваня лопатку опустил, и видит: к ноге кошка прижалась.

— Храбрый,— мурлычет,— мальчик, хор-роший... Спасибо, что злую птицу-Небылицу отогнал.

— Какая же это,— спрашивает Ваня.— Небылица, когда она только что тут летала? Тебя вон чуть не заклевала, на меня набросилась. Противная ворона!

— Это не ворона,— кошка ему.— Ворю тебе: Небылица, так ее зовут. Это



злая кикимора, она может и в птицу, и в зверя, и в человека оборотиться. А прилетала сюда затем, чтобы Весну-красну отогнать.

— А зачем весну отгонять,— удивился Ваня,— когда ее еще и нету вовсе? Кругом снег, холод. Долго еще не растает, мне папа говорил.

— Ну да, насовсем-то весна и в самом деле скоро придет, месяца через два. Но ведь тебе — скучно без нее? И мне. А весна, думаешь, не скучает без нас? Вот она и заглядывает к нам зимой. Проверить, как без нее обходимся. И нужно ее встретить. А то обидится и задержится потом, дольше обычного не придет. Да и тогда плакать будет, что ее забыли — не вспоминали. Если так случится, снег не солнышко растопит, а дожди тягучие смоят. Ни Весне-красне не в радость, ни вам, людям, ни нам.

— А ты, значит,— догадался Ваня,— ее тут и караулишь? Неужели Весна-красна тебя, такую маленькую, заметит?

— Во-первых,— кошка даже обиделась,— не такая уж я и маленькая, тебя-то постарше. Во-вторых, важно знать, когда, где и как ее встречать — а это только я и знаю. Потому что никакая я не кошка. Домовушка я, вот кто. Кошкой пришлось притвориться, чтобы вас, людей, не переполошить.

— Ага! — громко сказал Ваня. — Так это ты у нас в доме беспорядки наводишь? У меня паровозик однажды пропал и машинка красная. Мама и говорила: опять Домовушка набезобразничала.

— Больно мне и надо у вас безобразничать. Паровозик ты сам под шкаф запустил — и забыл. А машинку... Что, уж и поиграть взять нельзя, да? Ненадолго-то... Я ведь вернула потом.

— Ну ладно,— погладил Ваня кошку-Домовушку по спине. Шерстка и впрямь мягкой-мягкой оказалась — Ты к нам почаще приходи, вместе поиграем. А сейчас говори скорее, как надо Весну-красну встречать.

— И то дело,— согласилась Домовушка. — Весь секрет в том, чтобы именно сегодня ровно в двенадцать часов встать вот у этого дерева. Как раз в полдень солнышко должно сюда лучик протянуть...

— Так ведь облака на небе! — перебил Ваня. — Снег идет, какое тебе солнышко?

— Говорю тебе: выглянет. Если встречать будем. Весна-красна пальчик нам протянет. И если успеем мы этот пальчик — солнечный зайчик погладить, поймет: мы ее ждем не дождемся. Обрадуется и придет в привычную пору веселая, бодрая, ласковая. И плакать не станет. Сейчас — который час?

— Я не знаю,— протянул Ваня, — у меня часов нет. Да и не умею еще по ним время узнавать.

— Как бы не опоздать! — забеспокоилась Домовушка. — Мои-то часы дома, их не унесешь, они с загадками-прятками-прибаутками. Потом как-нибудь, может, и покажу, не приставай сейчас, некогда. Кажется мне, что вот-вот полдень настанет...

И точно: из открытой форточки на первом этаже послышалось: «Московское время двенадцать часов одна минута...»

А Домовушки уже рядом не было. Пулей бросилась она к липе, что росла посреди двора, взметнулась по стволу. Ваня кинулся вслед, ему тоже хотелось с Весной-красной поздороваться, да запнулся. Не заплакал, плакать некогда, поднял голову поскорей.

На черной коре старого дерева, как раз там, где начинается самая толстая ветка, что-то блеснуло. И снег перестал идти, приостановился на минутку. Кошка-Домовушка лапкой солнечный лучик гладит, мордочкой к нему прижимается...

— Ура! — закричал, второпях вставая, Ваня. — Весна-красна!

Подбежал мальчик к липе, до ствола рукой дотронулся. До ветки не достать, высоко. Смотрит он вверх, глаза шурит... И словно что-то теплое, веселое скользнуло легонько Ване по лицу, ослепило на миг...

А когда он проморгался, снег повалил еще пуще. И не было на дереве ни солнечного зайчика, ни Домовушки. И показалось Ване, будто слышит он стоскливое: «Кар-р...»

Тут и мама его обедать позвала.

КАК УЗНАТЬ КИКИМОРУ

Как-то раз, когда Ваня уже спать лег, слышит — шум на полке, где игрушки стоят. Поднял голову, видит: плюшевый мишка с котом игрушечным, Автокаром, борется. Головой его в грудь толкает, хочет вниз столкнуть, и что-то у Автокара из лап вырывает. А тот уперся спиной, держится и борется:

— Не отдам! Ни за что не отдам! Уходи отсюда!

Привстал Ваня в постели, одеяло откинул:

— Что за безобразие? Обезумели совсем, глупые! Сейчас нашлаю вас, драчуны противные! — Это у них в садике воспитательница так говорила, когда дети в тихий час не спали.

Автокар к нему голову повернул, да и остуился. Кубарем на пол полетел. Шмякнулся, а рядом зазвенело, запрыгало... Мишка вслед за котом вниз бросился, схватил с пола что-то блестящее, да как вскочит на подоконник! А оттуда сразу к форточке подпрыгнул. Обернулся, глазами сверкнул — нехорошо, не по-доброму — и за окошко.

— Эх ты, ругатель маленький! — Сидит Автокар на полу, чуть не плачет. — Что наделал? Думаешь, мишка это был? Вот он, твой мишка, спит себе спокойно.

Смотрит Ваня — и в самом деле, мишка рядом с подушкой лежит. Он его сам туда укладывал, когда спать устраивался. И еще вспомнил мальчик, что Автокара он вчера в садик брал, да и забыл там.

— Кто же это? — сам себя спрашивает, глаза с мишки на Автокара переводит.

— Кто-кто... Друзей не узнаешь. А еще с Весной-красной здоровался. Погляди-ка на меня внимательно...

И видит Ваня, что кот на Автокара настоящего немного не похож. У того на груди белый треугольничек, а у этого нет. И хвост откуда-то появился, длинный, пушистый.

— Так ты — Домовушка? — обрадовался мальчик. — А мишка...

— Ну вот, догадался все-таки, — Домовушка подошла к Ване, ногу его хвостом погладила. — А мишкой кикимора обернулась, Небылица. Я бы с ней, конечно, справилась, когда бы ты ругаться не стал.

— А что же, хвалить вас, когда безобразничаете?

— Ничего не понимаешь, — села на задние лапки Домовушка. — Эти кикиморы, они только доброго слова боятся. Понимаешь, доброго!.. А ты — ругаться. От злых слов у них только силы прибавляется. Видел сам, как скакнула. Потому они и могут безобразничать, что вы, люди, ругаться очень любите, сердиться. А злостью да бранью злу не помешаешь, нет...

И рассказала Домовушка, что кикиморы, хоть и прикидываются всем, чем захотят, все-таки полного сходства добиться не могут. Нет у них такой силы. Чем-нибудь да все равно отличаются. И точно: у мишки плюшевого один глаз оторвался давно, когда Ваня еще маленький был совсем. А у этого, что в окошко сиганул, — оба были глаза. Вон как сверкнули. И в прошлый раз, если внимательно смотреть, можно было Небылицу от настоящей вороны отличить. У той лапки черные, а у этой были белые. Ваня еще удивлялся, как это она по снегу ходит, словно бы его не касаясь, а следы остаются. Бельето лапки незаметны.

И Домовушка тоже, когда превращается в кошку или еще в кого, всегда отличие оставляет. У кошки глаза как-кие были? Синие!

— Я, — сказала Домовушка, — хотела тебе сегодня часы свои волшебные показать, ключик несла. А теперь их не заведешь. Да нет, они пока ходят, и еще на неделю завода хватит. За это время и надо ключ у Небылицы отобрать. Да ты не одевайся, спать лучше ложись. Я к тебе еще на днях загляну, что-нибудь придумаем.



НАШ ВЕРНИСАЖ • НАШ ВЕРНИСАЖ • НАШ ВЕРНИСАЖ



Большуха

ДОМАШНЕМУ МАСТЕРУ

проходила голова. С полей такой «шляпы» мыльная вода будет стекать, не попадая в глаза ребенку. Отверстие не должно быть настолько большим, чтобы круг опускался до шеи, он должен держаться выше глаз малыша.

Чтобы подогреть молоко для ночного кормления, проще всего налить из термоса в кружку горячей воды и опустить в нее бутылочку с молоком.

ОКНО РАЗБИЛОСЬ...

ПОДУМАЕМ О ДЕТЯХ

Маленькие дети, случается, суют в розетки пальцы и попадают под ток. Чтобы избежать этого, розетки оборудуются защитным диском из изолирующего материала; когда электроприборы выключены, отверстия розетки смещают в сторону относительно гнезд розетки. Крепится такой диск на том же винте, что и крышка розетки.

Чтобы школьник правильно сидел за столом, приходится иногда подкладывать на стул подушки, книги... Увеличить высоту стула можно по-другому: за счет наращивания ножек. Деревянные вставки вкладываются в отрезок толстого резинового шланга, эти отрезки надеваются на ножки стула. Со временем вставки можно укоротить, а потом и снять.

Малышу, делающему свои первые шаги, очень трудно удержаться на скользком полу. Приклеив к подошвам его ботинок по две узких резиновых полоски, вы застрахуете ребенка от падения.

Детям нравится купание... пока в глаза не попало мыло. И сразу плач, никакие уговоры не помогают. Вырежьте круг из резины — например, от старой грелки, с отверстием посередине, чтобы

Не горюйте, если разбито окно: заменить стекло не так уж трудно. Прежде всего выньте из переплета осколки, проверьте, не остались ли они в фальцах (продольных выемках в оконных переплетах, в которые вставляются стекла).

Рамы вымойте, очистите от старой замазки, пыли, хорошо просушите и промажьте олифой или покрасьте. Такая поверхность хорошо держит замазку, а без нее не обойтись. Оконные стекла вырезаются так, чтобы они легко входили в фальцы, заполняя их примерно на три четверти по ширине, тогда стекло не лопнет в набухшей от воды раме.

Более практично вставлять стекло на двойную замазку. Замазка при этом себе должна быть не такой густой, а рыхлой, так называемой постельной, в виде валика или ленты во всю длину и ширину фальца. На нее ставят стекло, плотно прижимая его по всему периметру так, чтобы между ними и бортами фальцев не было не заполненных замазкой мест. Выдавленную при этом постельную замазку заглаживают ножом на прямую угол или конус. Это помогает достичь герметичности и исключит потерю тепла.

На время сильных морозов укрепите на окне кусочками лейкопластыря полиэтиленовую пленку, вырезанную по размерам рамы. Верхнюю сторону сделайте ниже на 100—150 мм для циркуляции воздуха.

Приятного аппетита!

ПОПРОБУЙТЕ!

Рецепты

Татьяны ПРОКОПЬЕВОЙ,
повара ресторана
«Октябрьский»

Сельдь рубленая с морковью и сыром. Очищенную от кожи и костей сельдь (иваси) мелко рубят и растирают. Сливочное масло, плавленный сырок хорошо растирают вместе. Затем добавляют вареную морковь, протертую на терке, и перемешивают. Этой массой намазывают ломтики белого хлеба и посыпают зеленью. По вкусу такая селедочная масса напоминает кетовую икру.

Сельдь (иваси) — 2 штуки, масло сливочное — 100 г, плавленный сырок — 100 г, морковь — 50 г.

Кисель молочный густой. Молоко нагревают до кипения, растворяют сахар, добавляют крахмал, разведенный холодным молоком, и заваривают кисель. В конце добавляют ванилин. Кисель можно разлить в формочки или на лотки. Холодный кисель укладывают на тарелки и поливают клюквенным сиропом или вареньем.

Молоко — 1 литр, сахар — 125 г, крахмал — 60—70 г, ванилин — 1 г.

Суп-пюре из гороха. Горох промыть, замочить в холодной воде на три часа. После этого набухший горох положить в кастрюлю, залить водой (4—5 стаканов), прибавить разрезанную пополам морковь, целую луковицу и варить на слабом огне до мягкости. Затем вынуть морковь и лук, а горох вместе с отваром протереть через сито, развести горячим молоком и посолить. Перед подачей на стол заправить суп молоком. К супу подают гренки.

Для гренок. Белый хлеб нарезать маленькими кубиками, подсушить в духовке или поджарить на сковороде с маслом. Можно посыпать их тертым сыром.

Для супа. На 400 г гороха — одна морковь, одна луковица, четыре ложки масла, два стакана молока.

Курица по-арабски. Курицу отваривают, нарубают на порционные куски, маринуют один-два часа в чесночном рассоле с добавлением лимонной кислоты и мелкорубленной зелени. Во взбитое яйцо добавляют мелкорубленный жареный лук, зелень, лимонную кислоту, соль. Маринованные куски курицы панируют в муке, обмакивают в яйцо и кладут на горячую сковородку. Оставшимся яйцом заливают курицу и запекают. На гарнир можно подать рис с жареным луком.

На одну курицу — шесть яиц, две луковицы, 60 г масла, 6 г лимонной кислоты, 20 г чеснока, 30 г муки.

НА ВСЕ РУКИ

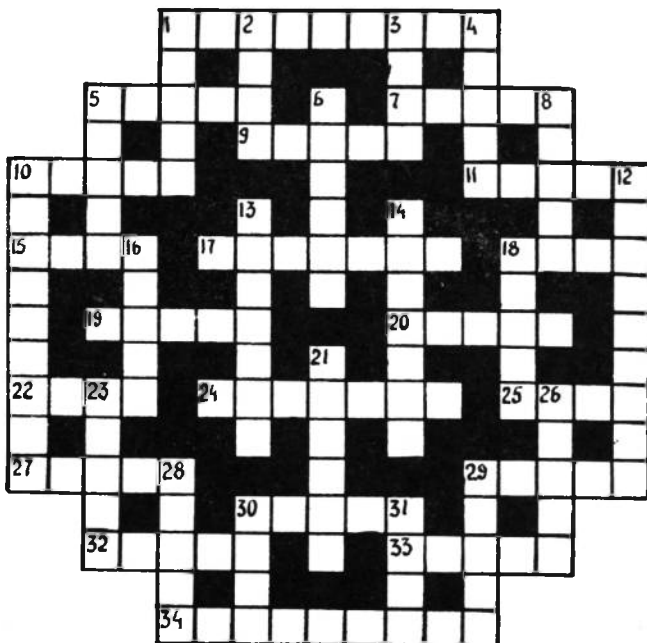

ПО ГОРИЗОНТАЛИ: 1. Жительница столицы. 5. Бальный танец. 7. Английский поэт-романтик. 9. Драма А. Островского. 10. Обрамленная часть стены, погонка с изображением или орнаментом. 11. Сорт ткани. 15. Советский историк. 17. Зодиакальное созвездие. 18. Финансовое учреждение. 19. Человек крепкого телосложения. 20. Лицевая сторона монеты или медали. 22. Официальный дипломатический документ. 24. Русский музыкальный инструмент. 25. Город во Франции. 27. Советский живописец. 29. Огородное, бахчевое растение. 30. Мифологический персонаж. 32. Вид тюленя. 33. Город в Северной Италии. 34. Океаническая птица.

ПО ВЕРТИКАЛИ: 1. Южное плодородное дерево. 2. Минимальная произносительная единица речи. 3. Созвездие Южного полушария неба. 4. Один из районов Сочи. 5. Мера веса. 6. Типографский шрифт. 8. Река в Московской области. 10. Лекарственное растение. 12. Советская писательница. 13. Поэма А. Пушкина. 14. Морское судно. 16. Марка легковых и грузовых автомобилей, выпускае-

мых в Чехо-Словакии. 18. Рассказ И: Тургенева. 21. Пьеса С. Алешина. 23. Способ воздушного боя. 26. Приспособление для ловли животных. 28. Опера В. Беллини. 29. Река в Киргизии и Казахстане. 30. Норвежский живописец. 31. Река на Дальнем Востоке.

ОТВЕТЫ НА КРОССВОРД, опубликованный в № 1

По горизонтали: 6. Фурье. 9. Архар. 10. Палиндром. 11. Мортира. 13. Монитор. 15. Дрофа. 16. Страда. 18. Тунка. 20. Дипломат. 21. Астероид. 23. Тирана. 26. «Бастия». 28. Киото. 29. Антарес. 31. Ложкарь. 33. Кальдерон. 34. Сорго. 35. Ерник.

По вертикали: 1. Гумно. 2. Теплица. 3. Контроль. 4. Каманин. 5. Ландо. 7. «Илиада». 8. Аромат. 12. Ротапринт. 14. Тектоника. 17. «Демон». 19. Устка. 22. «Крокодил». 24. Абрикос. 25. Аксель. 26. Болеро. 27. Саженец. 30. Носов. 32. Радий.

СОДЕРЖАНИЕ

ПУБЛИЦИСТИКА		
	Б. Лапин. Нехитрое дело?	2
	Г. Николаева. Обычная история	49
ПОЭЗИЯ		
	О. Фокина. Капелька родной души	5
ПРОЗА		
	А. Драчев. Нарисованный человек	42
КНИГА В ЖУРНАЛЕ		
	В. Голяшевич. «Похищение «Книги рекордов Гиннеса» (окончание)	25
	Р. Стрэттон. Долина змей	37
НАШ ВЕРНИСАЖ		
	Бурмагины	4, 7, 41, 55, 60
И НЫНЕ, И ПРИСНО		
	Единая, святая, соборная, апостольская. Беседа с отцом Валерием Бурковым	9
	Житие святого Игнатия	11
ЧЕЛОВЕК СРЕДИ ЛЮДЕЙ		
	Г. Резникова. Не бойтесь безработицы	14
	В. Ягодинский. Вы идете в магазин	15
ЗВАНЫЙ ВЕЧЕР		
	«Зачем придумывать идеального человека?» На вопросы «Лада» отвечает Борис Стругацкий	16
ВРЕМЯ, СВОБОДНОЕ ОТ СКУКИ		
	С. Птухин. Галерея на дому	19
	Что тебе снится	22
ДОМАШНЯЯ ЭКОНОМИКА		
	А. и Е. Смирновы. Черные дыры семейного бюджета	23
НАРОДНЫЕ РЕМЕСЛА. ПРАКТИЧЕСКИЕ СОВЕТЫ		
	Н. Филев. Печка в вашем доме	52
ДОМА И В ШКОЛЕ		
	С. Афанасьева. Спасибо «Менеджеру!»	56
	Сказки дедушки Егора	57
НА ВСЕ РУКИ		
	Домашнему мастеру	61
	Т. Кондратьева. Попробуйте!	62
Кроссворд		63

Учредители — первичная организация Союза журналистов РСФСР редакции газеты «Красный Север» и Вологодский обком КП РСФСР.

Сдано в набор 21.01.91. Подписано в печать 01.02.91. Формат 60×84/16. Бумага типографская № 2. Печать высокая. Усл. печ. л. 3,72. Уч.-изд. л. 4,83. Тираж 20 500. Заказ 287. Цена по подписке 40 коп., в розницу 60 коп.

ВППО, областная типография. 160001, Вологда, Челюскинцев, 3.

Цена: по подписке — 40 коп.,
в розницу — 60 коп.

С 3-го номера «Лад» начнет печатать
«ЧЕТВЕРТУЮ ВОЛОГДУ» Варлама ШАЛАМОВА